

# Εγχειρίδιο Χρήσης

ECOSYS P3155dn    ECOSYS P3150dn    ECOSYS P3145dn

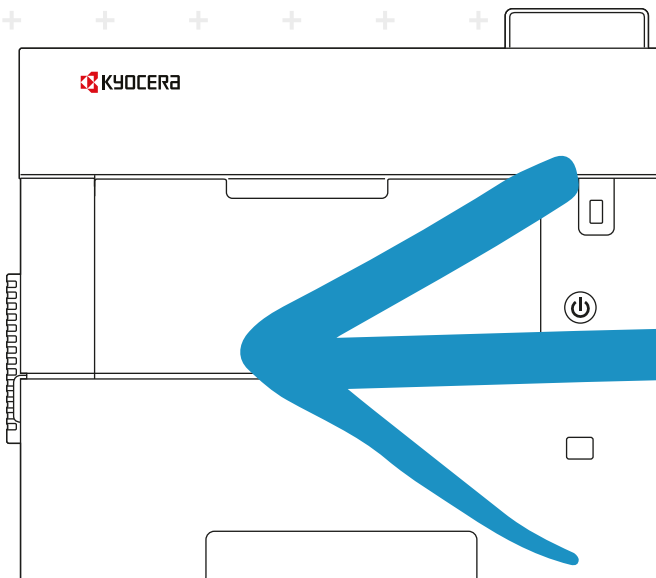

# Εισαγωγή

Σας ευχαριστούμε για την αγορά αυτού του μηχανήματος.

Το παρόν Εγχειρίδιο Χρήσης έχει ως στόχο να σας βοηθήσει στη σωστή λειτουργία του μηχανήματος, στην εκτέλεση της συντήρησης ρουτίνας και στη λήψη απλών μέτρων αντιμετώπισης προβλημάτων, όπου αυτό χρειάζεται, έτσι ώστε να μπορείτε να διατηρείτε πάντοτε το μηχάνημα σε καλή κατάσταση.

Διαβάστε αυτό το Εγχειρίδιο Χρήσης πριν από τη χρήση του μηχανήματος.

**Για διασφάλιση της ποιότητας, συνιστούμε τη χρήση αυθεντικών δοχείων τόνερ της Kyocera, τα οποία έχουν περάσει πολλούς ελέγχους ποιότητας.**

Η χρήση μη αυθεντικών δοχείων γραφίτη μπορεί να προκαλέσει βλάβη.

Δεν αναλαμβάνουμε καμία ευθύνη για ζημιές που οφείλονται στη χρήση αναλώσιμων άλλων προμηθευτών στο μηχάνημα.

Τα γνήσια δοχεία αντικατάστασης τόνερ φέρουν μια ετικέτα όπως αυτή που απεικονίζεται παρακάτω.

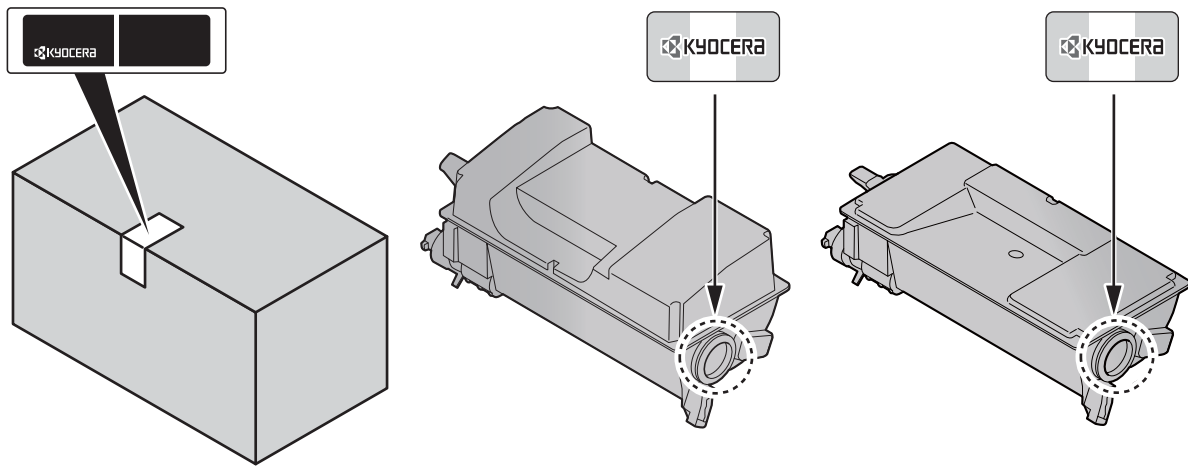

## Έλεγχος του Αριθμού Σειράς του Εξοπλισμού

Ο αριθμός σειράς του εξοπλισμού είναι εκτυπωμένος στο σημείο που φαίνεται στην εικόνα.

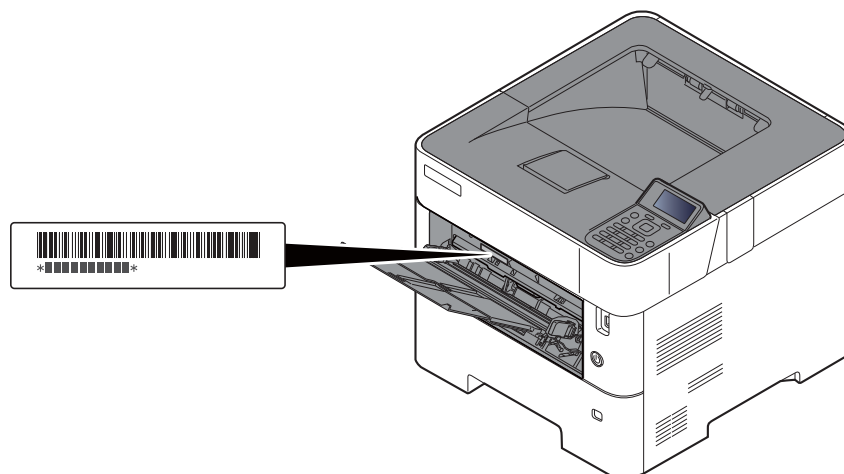

Θα χρειαστείτε τον αριθμό σειράς του εξοπλισμού κατά την επικοινωνία σας με τον αντιπρόσωπο τεχνικής υποστήριξης. Ελέγξτε τον αριθμό πριν επικοινωνήσετε με τον αντιπρόσωπο της τεχνικής υποστήριξης

# Περιεχόμενα

Εισαγωγή .....	i
Περιεχόμενα .....	ii
Δυνατότητες του μηχανήματος .....	v
Εγχειρίδια που παρέχονται μαζί με το μηχάνημα .....	vii
Πληροφορίες για το Εγχειρίδιο χρήσης (το παρόν εγχειρίδιο) .....	ix
Διάρθρωση του εγχειριδίου .....	ix
Συμβάσεις που χρησιμοποιούνται στο παρόν εγχειρίδιο .....	x
Χάρτης Μενού .....	xii

<b>1</b>	<b>Νομικές πληροφορίες και πληροφορίες ασφαλείας .....</b>	<b>1-1</b>
	<b>Ειδοποίηση .....</b>	<b>1-2</b>
	Συμβάσεις ασφαλείας στο παρόν εγχειρίδιο .....	1-2
	Περιβάλλον .....	1-3
	Προφυλάξεις κατά τη χρήση .....	1-4
	Ασφάλεια Λέιζερ (Ευρώπη) .....	1-5
	Συμμόρφωση και ευπείθεια .....	1-6
	EN ISO 7779 .....	1-6
	EK1-ITB 2000 .....	1-6
	Προϋποθέσεις ασφαλείας κατά τη χρήση ασύρματου LAN (εάν υπάρχει) .....	1-6
	Περιορισμός στη χρήση αυτού του Προϊόντος (εάν υπάρχει) .....	1-7
	Νομικές πληροφορίες .....	1-8
	Λειτουργία Ελέγχου Εξοικονόμησης Ενέργειας .....	1-12
	Αυτόματη λειτουργία εκτύπωσης διπλής όψης .....	1-12
	Εξοικονόμηση πόρων - Χαρτί .....	1-12
	Οφέλη της «Διαχείρισης ενέργειας» για το περιβάλλον .....	1-12
	Πρόγραμμα Energy Star (ENERGY STAR®) .....	1-13
<b>2</b>	<b>Εγκατάσταση και Ρύθμιση του Μηχανήματος .....</b>	<b>2-1</b>
	<b>Όνοματα εξαρτημάτων .....</b>	<b>2-2</b>
	Εξωτερικό μηχανήματος .....	2-2
	Συνδέσεις/Εσωτερικό .....	2-3
	Με προσαρτημένο προαιρετικό εξοπλισμό .....	2-5
	<b>Σύνδεση του Μηχανήματος με Άλλες Συσκευές .....</b>	<b>2-6</b>
	<b>Σύνδεση των καλωδίων .....</b>	<b>2-7</b>
	Σύνδεση Καλωδίου LAN .....	2-7
	Σύνδεση καλωδίου USB .....	2-8
	Σύνδεση του καλωδίου ρεύματος .....	2-8
	<b>Ενεργοποίηση/Απενεργοποίηση μηχανήματος .....</b>	<b>2-9</b>
	Ενεργοποίηση μηχανήματος .....	2-9
	Απενεργοποίηση .....	2-9
	<b>Χρήση του Πίνακα ελέγχου .....</b>	<b>2-10</b>
	Πλήκτρα του πίνακα ελέγχου .....	2-10
	Μέθοδος λειτουργίας .....	2-11
	Οθόνη Βοήθειας .....	2-12
	<b>Σύνδεση/Αποσύνδεση .....</b>	<b>2-13</b>
	Σύνδεση .....	2-13
	Αποσύνδεση .....	2-14
	<b>Προεπιλεγμένες ρυθμίσεις του μηχανήματος .....</b>	<b>2-15</b>
	Ρύθμιση ημερομηνίας και ώρας .....	2-15
	<b>Ρυθμίσεις Δικτύου .....</b>	<b>2-16</b>
	Διαμόρφωση του ενσύρματου δικτύου .....	2-16
	<b>Λειτουργία Εξοικονόμησης Ενέργειας .....</b>	<b>2-19</b>
	Αναμονή και Αυτόματη προσωρινή απενεργοποίηση .....	2-19
	Κανόνας Απεν/σης (μοντέλα εντός Ευρώπης) .....	2-20
	<b>Εγκατάσταση Λογισμικού .....</b>	<b>2-21</b>
	Λογισμικό στο DVD (Windows) .....	2-21
	Εγκατάσταση λογισμικού στα Windows .....	2-22
	Απεγκατάσταση του λογισμικού .....	2-28
	Εγκατάσταση λογισμικού σε υπολογιστή Mac .....	2-29
	<b>Έλεγχος του Μετρητή .....</b>	<b>2-31</b>

	<b>Command Center RX</b> .....	<b>2-32</b>
	Πρόσβαση στο Command Center RX .....	2-33
	Αλλαγή των Ρυθμίσεων ασφαλείας .....	2-35
	Αλλαγή πληροφοριών της συσκευής .....	2-37
<b>3</b>	<b>Προετοιμασία πριν από τη χρήση</b> .....	<b>3-1</b>
	<b>Τοποθέτηση Χαρτιού</b> .....	<b>3-2</b>
	Προφυλάξεις κατά την τοποθέτηση χαρτιού .....	3-3
	Τοποθέτηση στις Κασέτες .....	3-4
	Τοποθέτηση Statement στις κασέτες (ECOSYS P3150dn/ECOSYS P3155dn για μοντέλα ίντσας) .....	3-8
	Τοποθέτηση χαρτιού στη Θήκη πολλαπλών χρήσεων .....	3-12
	Καθορισμός μεγέθους και τύπου μέσου .....	3-16
	<b>Αναστολέας Χαρτιού</b> .....	<b>3-19</b>
<b>4</b>	<b>Εκτύπωση από υπολογιστή</b> .....	<b>4-1</b>
	<b>Εκτύπωση από υπολογιστή</b> .....	<b>4-2</b>
	Εκτύπωση σε μη τυποποιημένο μέγεθος χαρτιού .....	4-4
	Οθόνη ρυθμίσεων εκτύπωσης του προγράμματος οδήγησης εκτυπωτή .....	4-5
	Βοήθεια Προγράμματος Οδήγησης του Εκτυπωτή .....	4-7
	Αλλαγή των προεπιλεγμένων ρυθμίσεων προγράμματος οδήγησης εκτυπωτή (Windows 10) .....	4-7
	Ακύρωση Εκτύπωσης από Υπολογιστή .....	4-7
	<b>Εκτύπωση μέσω AirPrint</b> .....	<b>4-8</b>
	<b>Εκτύπωση μέσω Google Cloud Print</b> .....	<b>4-8</b>
	<b>Εκτύπωση μέσω Mopria</b> .....	<b>4-8</b>
	<b>Εκτύπωση με το Wi-Fi Direct</b> .....	<b>4-8</b>
	<b>Status Monitor</b> .....	<b>4-9</b>
	Πρόσβαση στο Status Monitor (Παρακολούθηση κατάστασης) .....	4-9
	Έξοδος από το Status Monitor (Παρακολούθηση κατάστασης) .....	4-9
	Οθόνη του Status Monitor .....	4-9
<b>5</b>	<b>Λειτουργία του μηχανήματος</b> .....	<b>5-1</b>
	<b>Ακύρωση Εργασιών</b> .....	<b>5-2</b>
<b>6</b>	<b>Χρήση Διαφόρων Λειτουργιών</b> .....	<b>6-1</b>
	<b>Λειτουργίες που είναι διαθέσιμες στο μηχάνημα</b> .....	<b>6-2</b>
	Προσαρμοσμένη θυρίδα (εκτύπωση) .....	6-2
	Μονάδα USB (Εκτύπωση εγγράφων) .....	6-3
	<b>Λειτουργίες</b> .....	<b>6-4</b>
	EcoPrint .....	6-4
	Διπλή όψη .....	6-4
	Αθόρυβη Λειτουργία .....	6-4
	Διαγ. μετά από E. (Διαγραφή μετά από Εκτύπωση) .....	6-5
<b>7</b>	<b>Αντιμετώπιση προβλημάτων</b> .....	<b>7-1</b>
	<b>Τακτική Συντήρηση</b> .....	<b>7-2</b>
	Καθαρισμός .....	7-2
	Αντικατάσταση Δοχείου Τόνερ .....	7-4
	Αντικατάσταση δοχείου υπολειμμάτων τόνερ .....	7-9
	<b>Αντιμετώπιση προβλημάτων</b> .....	<b>7-11</b>
	Αντιμετώπιση προβλημάτων λειτουργίας .....	7-11
	Αναπόκριση στα μηνύματα .....	7-15
	Καθαρισμός εμπλοκών χαρτιού .....	7-23

---

<b>8</b>	<b>Παράρτημα</b> .....	<b>8-1</b>
	<b>Προαιρετικός εξοπλισμός</b> .....	<b>8-2</b>
	Συνοπτική παρουσίαση του προαιρετικού εξοπλισμού .....	8-2
	<b>Μέθοδος Εισαγωγής Χαρακτήρων</b> .....	<b>8-3</b>
	Χρήση των Πλήκτρων .....	8-3
	<b>Προδιαγραφές</b> .....	<b>8-4</b>
	Μηχάνημα .....	8-4
	Λειτουργίες εκτυπωτή .....	8-6
	Τροφοδότης χαρτιού (500 φύλλα) (Προαιρετικό) .....	8-7
	Τροφοδότης χύδην χαρτιού (2000 φύλλων) (Προαιρετικό) .....	8-7
	<b>Ευρετήριο</b> .....	<b>Ευρετήριο-1</b>

# Δυνατότητες του μηχανήματος

Το μηχάνημα είναι εξοπλισμένο με πολλές χρήσιμες λειτουργίες.

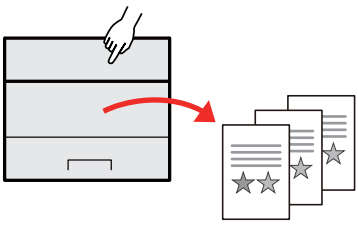
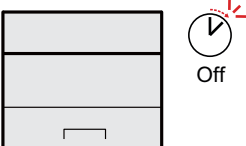
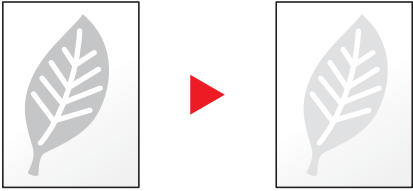

➔ [Χρήση Διαφόρων Λειτουργιών \(σελίδα 6-1\)](#)

Ακολουθούν ορισμένα παραδείγματα.

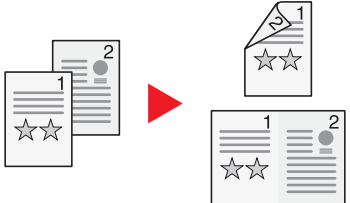
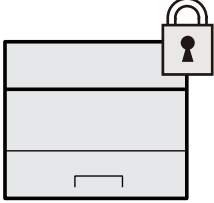
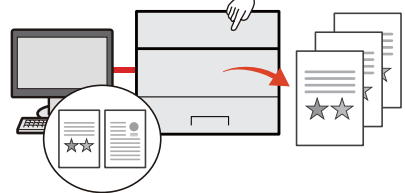
Βελτιστοποιήστε τη ροή εργασίας στο γραφείο σας	Εξοικονόμηση ενέργειας και χρημάτων	
<p><b>Αποθήκευση συχνά χρησιμοποιούμενων εγγράφων στο μηχάνημα (Προσαρμοσμένη θυρίδα)</b></p>  <p>Μπορείτε να αποθηκεύσετε το συχνά χρησιμοποιούμενο έγγραφο στο μηχάνημα και να το εκτυπώνετε όποτε χρειάζεται.</p> <p>➔ Ανατρέξτε στο <i>Αγγλικό Εγχειρίδιο Χρήσης</i></p>	<p><b>Εξοικονόμηση ενέργειας ανάλογα με τις ανάγκες σας (Λειτουργία Εξοικονόμησης Ενέργειας)</b></p>  <p>Το μηχάνημα είναι εξοπλισμένο με λειτουργία Εξοικονόμησης Ενέργειας η οποία μεταβαίνει αυτόματα σε Λειτουργία Αναμονής.</p> <p>➔ <a href="#">Λειτουργία Εξοικονόμησης Ενέργειας (σελίδα 2-19)</a></p>	<p><b>Εξοικονόμηση τόνερ για εκτυπώσεις (EcoPrint)</b></p>  <p>Με αυτήν τη λειτουργία μπορείτε να μειώσετε την κατανάλωση τόνερ. Όταν χρειάζεται απλά να ελέγξετε το εκτυπωμένο περιεχόμενο, για παράδειγμα κατά μία δοκιμαστική εκτύπωση ή για έγγραφα που προορίζονται για εσωτερική επιβεβαίωση, χρησιμοποιήστε αυτήν τη λειτουργία για εξοικονόμηση τόνερ. Χρησιμοποιήστε αυτήν τη λειτουργία όταν δεν χρειάζεται εκτύπωση υψηλής ποιότητας.</p> <p>➔ <a href="#">EcoPrint (σελίδα 6-4)</a></p>

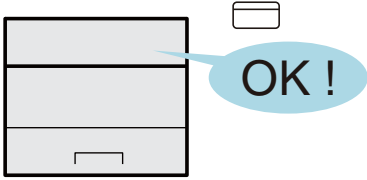
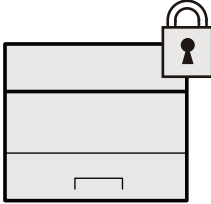
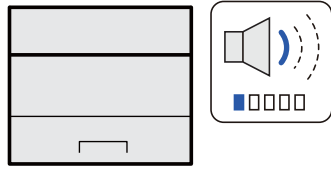
Εξοικονόμηση ενέργειας και χρημάτων	Ενίσχυση ασφάλειας	
<p><b>Μείωση της χρήσης χαρτιού (Εκτύπωση Εξοικονόμησης Χαρτιού)</b></p>  <p>Μπορείτε να εκτυπώσετε πρωτότυπα και στις δύο πλευρές του χαρτιού. Μπορείτε επίσης να εκτυπώσετε πολλαπλά πρωτότυπα σε ένα φύλλο.</p> <p>➔ <a href="#">Διπλή όψη (σελίδα 6-4)</a></p>	<p><b>Προστασία δεδομένων στον SSD (Κρυπτογράφηση / Αντικατάσταση)</b></p>  <p>Μπορείτε να αντικαταστήσετε αυτόματα τα περιττά δεδομένα που απομένουν στον SSD σας. Για να αποτρέψετε εξωτερική διαρροή, το μηχάνημα έχει τη δυνατότητα να κρυπτογραφεί δεδομένα πριν τα εγγράψει στον SSD.</p> <p>➔ Ανατρέξτε στο <i>Αγγλικό Εγχειρίδιο Χρήσης</i></p>	<p><b>Αποτροπή απώλειας εκτυπωμένων εγγράφων (Ιδιωτική Εκτύπωση)</b></p>  <p>Μπορείτε να αποθηκεύσετε προσωρινά ένα προς εκτύπωση έγγραφο στο μηχάνημα. Εκτυπώνοντας το έγγραφο από το μηχάνημα, αποτρέπεται η κλοπή του εγγράφου σας από τρίτους.</p> <p>➔ Ανατρέξτε στο <i>Αγγλικό Εγχειρίδιο Χρήσης</i></p>

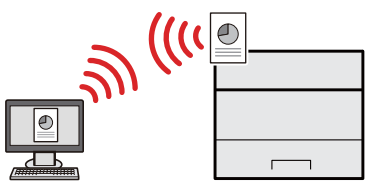
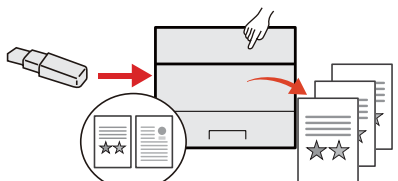
Ενίσχυση ασφάλειας		Πιο αποτελεσματική χρήση λειτουργιών
<p><b>Σύνδεση με Κάρτα ID (Έλεγχος ταυτότητας με κάρτα)</b></p>  <p>Μπορείτε να συνδεθείτε απλά αγγίζοντας μια κάρτα ID. Δεν χρειάζεται να εισάγετε το όνομα χρήστη και τον κωδικό πρόσβασής σας.</p> <p>➔ Ανατρέξτε στο <i>Αγγλικό Εγχειρίδιο Χρήσης</i></p>	<p><b>Ενίσχυση ασφάλειας (Ρυθμίσεις για Διαχειριστή)</b></p>  <p>Υπάρχουν διάφορες διαθέσιμες λειτουργίες για διαχειριστές με σκοπό την ενίσχυση της ασφάλειας.</p> <p>➔ Ανατρέξτε στο <i>Αγγλικό Εγχειρίδιο Χρήσης</i></p>	<p><b>Είσοδος του μηχανήματος σε αθόρυβη λειτουργία (Αθόρυβη Λειτουργία)</b></p>  <p>Μπορείτε να κάνετε το μηχάνημα αθόρυβο μειώνοντας τον θόρυβο που παράγει όταν λειτουργεί. Μπορείτε να διαμορφώσετε αυτή τη λειτουργία ανά εργασία.</p> <p>➔ <a href="#">Αθόρυβη Λειτουργία (σελίδα 6-4)</a></p>

Πιο αποτελεσματική χρήση λειτουργιών		
<p><b>Εγκατάσταση του μηχανήματος χωρίς καλώδια δικτύου (Ασύρματο δίκτυο)</b></p>  <p>Σε περιβάλλον όπου χρησιμοποιείται ασύρματο δίκτυο, μπορείτε να εγκαταστήσετε το μηχάνημα χωρίς καλώδια δικτύου. Επιπλέον, υποστηρίζονται το Wi-Fi Direct κ.τ.λ.</p> <p>➔ Ανατρέξτε στο <i>Αγγλικό Εγχειρίδιο Χρήσης</i></p>	<p><b>Χρήση μονάδας USB (Μονάδα USB)</b></p>  <p>Χρήσιμο όταν θέλετε να εκτυπώσετε ένα έγγραφο που δεν προέρχεται από το γραφείο σας ή εάν δεν μπορείτε να εκτυπώσετε το έγγραφο από τον υπολογιστή σας.</p> <p>Μπορείτε να εκτυπώσετε το έγγραφο από τη μονάδα USB συνδέοντάς την απευθείας στο μηχάνημα.</p> <p>➔ Ανατρέξτε στο <i>Αγγλικό Εγχειρίδιο Χρήσης</i></p>	<p><b>Εκτέλεση απομακρυσμένης λειτουργίας (Command Center RX)</b></p>  <p>Μπορείτε να αποκτήσετε απομακρυσμένη πρόσβαση στο μηχάνημα για την εκτύπωση, αποστολή ή λήψη δεδομένων. Οι διαχειριστές μπορούν να διαμορφώσουν τη συμπεριφορά του μηχανήματος ή τις ρυθμίσεις διαχείρισης.</p> <p>➔ <a href="#">Command Center RX (σελίδα 2-32)</a></p>

# Εγχειρίδια που παρέχονται μαζί με το μηχάνημα

Μαζί με το μηχάνημα παρέχονται τα ακόλουθα εγχειρίδια. Ανατρέχετε στο κάθε εγχειρίδιο όταν χρειάζεται.

Τα περιεχόμενα των εγχειριδίων ενδέχεται να αλλάξουν χωρίς ειδοποίηση, για λόγους βελτίωσης της απόδοσης του μηχανήματος.

## Έντυπα εγχειρίδια

**Ξεκινήστε να χρησιμοποιείτε γρήγορα το μηχάνημα**

### Quick Guide



Επεξηγεί τη χρήση βασικών λειτουργιών του μηχανήματος, τον τρόπο χρήσης βολικών λειτουργιών, τον τρόπο εκτέλεσης συντήρησης ρουτίνας και τι να κάνετε όταν παρουσιαστούν προβλήματα.

**Για ασφαλή χρήση του μηχανήματος**

### Safety Guide











Παρέχει πληροφορίες ασφαλείας και συμβουλές για το περιβάλλον εγκατάστασης και τη χρήση του μηχανήματος. Βεβαιωθείτε ότι έχετε διαβάσει τον οδηγό αυτό προτού χρησιμοποιήσετε το μηχάνημα.

### Safety Guide (ECOSYS P3145dn/ECOSYS P3150dn/ECOSYS P3155dn)

Υποδεικνύει το χώρο που απαιτείται για την εγκατάσταση του μηχανήματος και περιγράφει τις ετικέτες προειδοποίησης και άλλες πληροφορίες ασφαλείας. Βεβαιωθείτε ότι έχετε διαβάσει τον οδηγό αυτό προτού χρησιμοποιήσετε το μηχάνημα.



## Εγχειρίδια (PDF) στο DVD (Product Library)

<b>Χρησιμοποιήστε συνετά το μηχάνημα</b>	 <b>Εγχειρίδιο χρήσης (το παρόν εγχειρίδιο)</b> Επεξηγεί τον τρόπο τοποθέτησης χαρτιού και την εκτέλεση βασικών λειτουργιών και υποδεικνύει τις προεπιλεγμένες ρυθμίσεις και άλλες πληροφορίες.
<b>Χρήση της κάρτας ID</b>	 <b>Card Authentication Kit (B) Operation Guide</b> Επεξηγεί τον τρόπο εκτέλεσης ελέγχου ταυτότητας με τη χρήση της κάρτας ID.
<b>Ενίσχυση ασφάλειας</b>	 <b>Data Encryption/Overwrite OPERATION GUIDE</b> Επεξηγεί τον τρόπο εισαγωγής και χρήσης της λειτουργίας Κρυπτογράφησης/αντικατάστασης δεδομένων και τον τρόπο αντικατάστασης και κρυπτογράφησης δεδομένων.
<b>Εύκολη καταχώρηση των πληροφοριών του μηχανήματος και διαμόρφωση των ρυθμίσεων</b>	 <b>Command Center RX User Guide</b> Επεξηγεί τον τρόπο πρόσβασης στο μηχάνημα από ένα πρόγραμμα περιήγησης διαδικτύου (browser) στον υπολογιστή σας, προκειμένου να ελέγξετε και να αλλάξετε τις ρυθμίσεις του.
<b>Εκτύπωση δεδομένων από έναν υπολογιστή</b>	 <b>Printer Driver User Guide</b> Επεξηγεί τον τρόπο εγκατάστασης του προγράμματος οδήγησης του εκτυπωτή και χρήσης των λειτουργιών εκτύπωσης.
<b>Απευθείας εκτύπωση ενός αρχείου PDF</b>	 <b>KYOCERA Net Direct Print Operation Guide</b> Επεξηγεί τον τρόπο εκτύπωσης αρχείων PDF χωρίς την εκκίνηση του Adobe Acrobat ή Reader.
<b>Παρακολούθηση του μηχανήματος και των εκτυπωτών στο δίκτυο</b>	 <b>KYOCERA Net Viewer User Guide</b> Επεξηγεί τον τρόπο παρακολούθησης του δικτυακού συστήματος εκτύπωσης (του μηχανήματος) με το KYOCERA Net Viewer.
<b>Εκτύπωση χωρίς τη χρήση του προγράμματος οδήγησης του εκτυπωτή</b>	 <b>PRESCRIBE Commands Command Reference</b> Περιγράφει την εσωτερική γλώσσα εκτύπωσης (εντολές PRESCRIBE).  <b>PRESCRIBE Commands Technical Reference</b> Περιγράφει τις λειτουργίες των εντολών PRESCRIBE και του ελέγχου για κάθε τύπο εξομίωσης.
<b>Ρύθμιση της θέσης εκτύπωσης</b>	 <b>Maintenance Menu User Guide</b> Το Μενού Συντήρησης παρέχει οδηγίες ως προς τον τρόπο διαμόρφωσης των ρυθμίσεων εκτύπωσης.

Εγκαταστήστε τις ακόλουθες εκδόσεις του Adobe Reader για την προβολή των εγχειριδίων που βρίσκονται στο DVD.  
Έκδοση 8.0 ή νεότερη

# Πληροφορίες για το Εγχειρίδιο χρήσης (το παρόν εγχειρίδιο)

## Διάρθρωση του εγχειριδίου

Το Εγχειρίδιο Χρήσης περιέχει τα ακόλουθα κεφάλαια.

Κεφάλαιο		Περιεχόμενα
1	<b>Νομικές πληροφορίες και πληροφορίες ασφαλείας</b>	Παρέχει προφυλάξεις σχετικά με τη χρήση του μηχανήματος και πληροφορίες σχετικά με τα εμπορικά σήματα.
2	<b>Εγκατάσταση και Ρύθμιση του Μηχανήματος</b>	Επεξηγεί τα ονόματα των εξαρτημάτων, τις συνδέσεις των καλωδίων, την εγκατάσταση του λογισμικού, τη σύνδεση, αποσύνδεση και άλλα ζητήματα που σχετίζονται με τη διαχείριση του μηχανήματος.
3	<b>Προετοιμασία πριν από τη χρήση</b>	Επεξηγεί τις προπαρασκευαστικές εργασίες και τις ρυθμίσεις που απαιτούνται για τη χρήση του μηχανήματος, όπως τον τρόπο χρήσης του πίνακα λειτουργίας και την τοποθέτηση χαρτιού.
4	<b>Εκτύπωση από υπολογιστή</b>	Επεξηγεί τα βασικά βήματα για την εκτύπωση.
5	<b>Λειτουργία του μηχανήματος</b>	Επεξηγεί τις βασικές διαδικασίες για τη χρήση των θυρίδων εγγράφων.
6	<b>Χρήση Διαφόρων Λειτουργιών</b>	Επεξηγεί τις βολικές λειτουργίες που είναι διαθέσιμες στο μηχάνημα.
7	<b>Αντιμετώπιση προβλημάτων</b>	Επεξηγεί τι να κάνετε όταν τελειώσει το τόνερ, όταν εμφανιστεί ένα σφάλμα ή παρουσιαστεί εμπλοκή χαρτιού ή άλλα προβλήματα.
8	<b>Παράρτημα</b>	Επεξηγεί τις επιλογές προαιρετικού εξοπλισμού που είναι διαθέσιμες για το μηχάνημα. Παρέχει πληροφορίες για τους τύπους μέσων και τα μεγέθη χαρτιού και παρέχει ένα γλωσσάρι όρων. Επεξηγεί τον τρόπο εισαγωγής χαρακτήρων και παρουσιάζει τις προδιαγραφές του μηχανήματος.

# Συμβάσεις που χρησιμοποιούνται στο παρόν εγχειρίδιο

Το Adobe Reader XI χρησιμοποιείται σαν παράδειγμα στις παρακάτω επεξηγήσεις.

Κάντε κλικ σε ένα στοιχείο του Πίνακα Περιεχομένων για να μεταβείτε στην αντίστοιχη σελίδα.

Κάντε κλικ για να μετακινηθείτε από την τρέχουσα σελίδα στην προηγούμενη σελίδα που διαβάζατε. Αυτό είναι χρήσιμο όταν θέλετε να επιστρέψετε στη σελίδα από την οποία μεταβήκατε στην τρέχουσα.

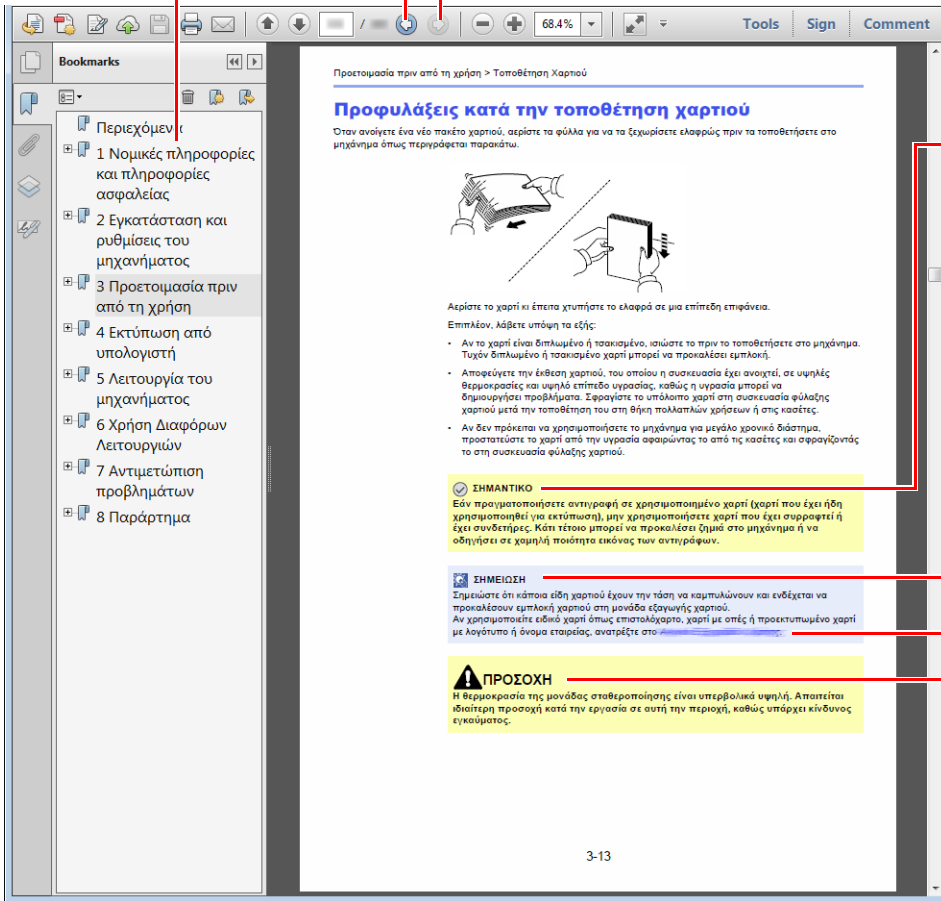

## ΣΗΜΑΝΤΙΚΟ

Υποδεικνύει λειτουργικές απαιτήσεις και περιορισμούς για τη σωστή λειτουργία του μηχανήματος και την αποφυγή πρόκλησης βλάβης στο μηχάνημα ή υλικών ζημιών.

## ΣΗΜΕΙΩΣΗ

Υποδεικνύει επιπρόσθετες εξηγήσεις και πληροφορίες αναφοράς για τις λειτουργίες.

## Ανατρέξτε στην ενότητα

Κάντε κλικ στο υπογραμμισμένο κείμενο για να μεταβείτε στην αντίστοιχη σελίδα.

## ΠΡΟΣΟΧΗ

Υποδεικνύει ότι υπάρχει ενδεχόμενο προσωπικού τραυματισμού ή μηχανικής βλάβης από ανεπαρκή προσοχή ή λανθασμένη συμμόρφωση με τα σχετικά σημεία.

## ΣΗΜΕΙΩΣΗ

Τα στοιχεία που εμφανίζονται στο Adobe Reader διαφέρουν ανάλογα με τον τρόπο που χρησιμοποιείται. Εάν δεν εμφανίζεται ο Πίνακας Περιεχομένων ή τα εργαλεία, ανατρέξτε στη Βοήθεια για το Adobe Reader.

Ορισμένα στοιχεία υποδεικνύονται στο παρόν εγχειρίδιο σύμφωνα με τις συμβάσεις που περιγράφονται παρακάτω.

Σύμβαση	Περιγραφή
[Έντονη γραφή]	Υποδεικνύει πλήκτρα και κουμπιά.
"Κανονική γραφή"	Υποδεικνύει ένα μήνυμα ή μια ρύθμιση.

## Συμβάσεις που χρησιμοποιούνται στις διαδικασίες λειτουργίας του μηχανήματος

Στο παρόν Εγχειρίδιο χρήσης, η συνεχής λειτουργία ορίζεται ως εξής:

Πραγματική διαδικασία	Διαδικασία που υποδεικνύεται στο παρόν εγχειρίδιο
Επιλέξτε το πλήκτρο <b>[Μενού]</b> . ▼ Επιλέξτε το πλήκτρο <b>[▲]</b> ή <b>[▼]</b> για να επιλέξετε <b>[Κοινές Ρυθμίσεις]</b> . ▼ Επιλέξτε το πλήκτρο <b>[OK]</b> .	Πλήκτρο <b>[Μενού]</b> > πλήκτρο <b>[▲]</b> <b>[▼]</b> > <b>[Κοινές Ρυθμίσεις]</b> > πλήκτρο <b>[OK]</b>

# Χάρτης Μενού

Πρόκειται για μια λίστα με μενού που εμφανίζεται στην οθόνη μηνυμάτων. Ανάλογα με τις ρυθμίσεις, κάποια μενού ενδέχεται να μην εμφανίζονται. Κάποιες ονομασίες μενού μπορεί να διαφέρουν από τους τίτλους αναφοράς τους.



Προσαρμ. Θυρίδα	(Επιλογή Θυρίδας)	(Επιλογή αρχείων)	Εκτύπωση		
			Εκτύπωση (Αλ.Σετ)	Λειτουργία	Αθόρυβη Λειτουργία (σελίδα 6-4)
					Διπλή όψη (σελίδα 6-4)
					EcoPrint (σελίδα 6-4)
					Εισαγ. Ον. Αρχείου (Ανατρέξτε στο Αγγλικό Εγχειρίδιο Χρήσης)
					Ειδοπ.Ολοκλ.Εργ. (Ανατρέξτε στο Αγγλικό Εγχειρίδιο Χρήσης)
					Διαγ.μετά από Ε. (σελίδα 6-5)
			Διαγραφή		
			Μετακίνηση		
Θυρίδα Εργασίας	Γρήγορη Αντιγραφ (Ανατρέξτε στο Αγγλικό Εγχειρίδιο Χρήσης)				
	Ιδιωτικό/Αποθηκ. (Ανατρέξτε στο Αγγλικό Εγχειρίδιο Χρήσης)				
	Ρύθ θυρίδας εργ (Ανατρέξτε στο Αγγλικό Εγχειρίδιο Χρήσης)				

[Κ α τ ά σ τ .]



Κατάσταση εργασ. (Ανατρέξτε στο Αγγλικό Εγχειρίδιο Χρήσης)
Ημερ. εργασιών (Ανατρέξτε στο Αγγλικό Εγχειρίδιο Χρήσης)
Πληκτρ/γιο (Ανατρέξτε στο Αγγλικό Εγχειρίδιο Χρήσης)
Δίκτυο (Ανατρέξτε στο Αγγλικό Εγχειρίδιο Χρήσης)
Wi-Fi (Ανατρέξτε στο Αγγλικό Εγχειρίδιο Χρήσης)
Wi-Fi Direct (Ανατρέξτε στο Αγγλικό Εγχειρίδιο Χρήσης)
Προαιρετ. δίκτυο (Ανατρέξτε στο Αγγλικό Εγχειρίδιο Χρήσης)



<b>Αναφορά</b>	<b>Εκτύπ. αναφοράς</b>	Χάρτης μενού (Ανατρέξτε στο <i>Αγγλικό Εγχειρίδιο Χρήσης</i> )
		Λίστα διαμόρφ. (Ανατρέξτε στο <i>Αγγλικό Εγχειρίδιο Χρήσης</i> )
		Κατάσταση Σελίδας (Ανατρέξτε στο <i>Αγγλικό Εγχειρίδιο Χρήσης</i> )
		Λίστα Γραμματοσειράς (Ανατρέξτε στο <i>Αγγλικό Εγχειρίδιο Χρήσης</i> )
		Λίστα αρχ. RAM (Ανατρέξτε στο <i>Αγγλικό Εγχειρίδιο Χρήσης</i> )
		Λίστα αρχ. SSD (Ανατρέξτε στο <i>Αγγλικό Εγχειρίδιο Χρήσης</i> )
		Λσ. αρχ. κрт. SD (Ανατρέξτε στο <i>Αγγλικό Εγχειρίδιο Χρήσης</i> )
		Εξυγίανση δεδομ. (Ανατρέξτε στο <i>Αγγλικό Εγχειρίδιο Χρήσης</i> )
	<b>Ιστορ. Ημ. Εργ.</b>	Αυτόμ. Αποστολή (Ανατρέξτε στο <i>Αγγλικό Εγχειρίδιο Χρήσης</i> )
		Αποστ. Ιστορ. (Ανατρέξτε στο <i>Αγγλικό Εγχειρίδιο Χρήσης</i> )
		Προορισμός (Ανατρέξτε στο <i>Αγγλικό Εγχειρίδιο Χρήσης</i> )
		Θέμα (Ανατρέξτε στο <i>Αγγλικό Εγχειρίδιο Χρήσης</i> )
		Προσωπ. Πληροφ. (Ανατρέξτε στο <i>Αγγλικό Εγχειρίδιο Χρήσης</i> )
<b>Μονάδα USB</b>	Εκτύπωση Αρχείου (Ανατρέξτε στο <i>Αγγλικό Εγχειρίδιο Χρήσης</i> )	
	Αφαίρεση USB (Ανατρέξτε στο <i>Αγγλικό Εγχειρίδιο Χρήσης</i> )	
<b>Μετρητής (<a href="#">σελίδα 2-31</a>)</b>		

<b>Ρυθ. χαρτιού</b>	<b>Ρύθμ. Θήκης ΠΧ</b>	Μέγεθος Χαρτιού (Ανατρέξτε στο Αγγλικό Εγχειρίδιο Χρήσης)
		Τύπος μέσου (Ανατρέξτε στο Αγγλικό Εγχειρίδιο Χρήσης)
	<b>Ρυθμ. μαζ. τροφ.</b>	Μέγεθος Χαρτιού (Ανατρέξτε στο Αγγλικό Εγχειρίδιο Χρήσης)
		Τύπος μέσου (Ανατρέξτε στο Αγγλικό Εγχειρίδιο Χρήσης)
	<b>Ρύθμ. κασέτας 1</b>	Τύπος μέσου (Ανατρέξτε στο Αγγλικό Εγχειρίδιο Χρήσης)
		Άλλο μέγ χαρτιού (Ανατρέξτε στο Αγγλικό Εγχειρίδιο Χρήσης)
		Προσ. μεγ. Χαρ. (Ανατρέξτε στο Αγγλικό Εγχειρίδιο Χρήσης)
	<b>Ρύθμ. κασέτας 2</b>	Τύπος μέσου (Ανατρέξτε στο Αγγλικό Εγχειρίδιο Χρήσης)
		Άλλο μέγ χαρτιού (Ανατρέξτε στο Αγγλικό Εγχειρίδιο Χρήσης)
		Προσ. μεγ. Χαρ. (Ανατρέξτε στο Αγγλικό Εγχειρίδιο Χρήσης)
	<b>Ρύθμ. κασέτας 3</b>	Τύπος μέσου (Ανατρέξτε στο Αγγλικό Εγχειρίδιο Χρήσης)
		Άλλο μέγ χαρτιού (Ανατρέξτε στο Αγγλικό Εγχειρίδιο Χρήσης)
		Προσ. μεγ. Χαρ. (Ανατρέξτε στο Αγγλικό Εγχειρίδιο Χρήσης)
	<b>Ρύθμ. κασέτας 4</b>	Τύπος μέσου (Ανατρέξτε στο Αγγλικό Εγχειρίδιο Χρήσης)
Άλλο μέγ χαρτιού (Ανατρέξτε στο Αγγλικό Εγχειρίδιο Χρήσης)		
Προσ. μεγ. Χαρ. (Ανατρέξτε στο Αγγλικό Εγχειρίδιο Χρήσης)		
<b>Ρύθμ. κασέτας 5</b>	Τύπος μέσου (Ανατρέξτε στο Αγγλικό Εγχειρίδιο Χρήσης)	
	Άλλο μέγ χαρτιού (Ανατρέξτε στο Αγγλικό Εγχειρίδιο Χρήσης)	
	Προσ. μεγ. Χαρ. (Ανατρέξτε στο Αγγλικό Εγχειρίδιο Χρήσης)	
	Ρύθμ. Τύπου μέσου (Ανατρέξτε στο Αγγλικό Εγχειρίδιο Χρήσης)	
	Επαναφ. τυπ ρυθ (Ανατρέξτε στο Αγγλικό Εγχειρίδιο Χρήσης)	
<b>Ρυθ. χαρτιού</b>	<b>Μνμ ρύθμ χαρτιού</b>	Θήκη ΜΡ (Ανατρέξτε στο Αγγλικό Εγχειρίδιο Χρήσης)
		Μαζ. Τροφοδότης (Ανατρέξτε στο Αγγλικό Εγχειρίδιο Χρήσης)
		Κασέτα 1 (Ανατρέξτε στο Αγγλικό Εγχειρίδιο Χρήσης)
		Κασέτα 2 (Ανατρέξτε στο Αγγλικό Εγχειρίδιο Χρήσης)
		Κασέτα 3 (Ανατρέξτε στο Αγγλικό Εγχειρίδιο Χρήσης)
		Κασέτα 4 (Ανατρέξτε στο Αγγλικό Εγχειρίδιο Χρήσης)
		Κασέτα 5 (Ανατρέξτε στο Αγγλικό Εγχειρίδιο Χρήσης)

<b>Ρυθμίσεις εκτύπ</b>	Πηγή χαρτιού (Ανατρέξτε στο Αγγλικό Εγχειρίδιο Χρήσης)		
	Αυτομ. Αλλ. Κασ. (Ανατρέξτε στο Αγγλικό Εγχειρίδιο Χρήσης)		
	Προτερ. κασ. ΜΡ (Ανατρέξτε στο Αγγλικό Εγχειρίδιο Χρήσης)		
	Λειτ. τροφοδ χαρ (Ανατρέξτε στο Αγγλικό Εγχειρίδιο Χρήσης)		
	Διπλή Όψη (Ανατρέξτε στο Αγγλικό Εγχειρίδιο Χρήσης)		
	Έξοδος χαρτιού (Ανατρέξτε στο Αγγλικό Εγχειρίδιο Χρήσης)		
	Αντικατ. Α4/LTR (Ανατρέξτε στο Αγγλικό Εγχειρίδιο Χρήσης)		
	Ρύθ. εξομοίωσης (Ανατρέξτε στο Αγγλικό Εγχειρίδιο Χρήσης)		
	Γραμματοσειρά (Ανατρέξτε στο Αγγλικό Εγχειρίδιο Χρήσης)		
	Κωδικοσύνολο (Ανατρέξτε στο Αγγλικό Εγχειρίδιο Χρήσης)		
	<b>Ποιότητα εκτύπωσης</b>	ΚΙΡ (Ανατρέξτε στο Αγγλικό Εγχειρίδιο Χρήσης)	
		EcoPrint (Ανατρέξτε στο Αγγλικό Εγχειρίδιο Χρήσης)	
		EcoPrint ΕπΕξοικ (Ανατρέξτε στο Αγγλικό Εγχειρίδιο Χρήσης)	
		Ανάλυση εκτύπ. (Ανατρέξτε στο Αγγλικό Εγχειρίδιο Χρήσης)	
		Πυκνότητα εκτύπ. (Ανατρέξτε στο Αγγλικό Εγχειρίδιο Χρήσης)	
	<b>Ρύθ σελίδας</b>	Αντίγραφα (Ανατρέξτε στο Αγγλικό Εγχειρίδιο Χρήσης)	
		Προσανατολισμός (Ανατρέξτε στο Αγγλικό Εγχειρίδιο Χρήσης)	
		Ενέργεια LF (Ανατρέξτε στο Αγγλικό Εγχειρίδιο Χρήσης)	
		Ενέργεια CR (Ανατρέξτε στο Αγγλικό Εγχειρίδιο Χρήσης)	
		Πλάτος Α4 (Ανατρέξτε στο Αγγλικό Εγχειρίδιο Χρήσης)	
		ΧΡS Προσαρμ.σελ. (Ανατρέξτε στο Αγγλικό Εγχειρίδιο Χρήσης)	
Μέγ. TIFF/JPEG (Ανατρέξτε στο Αγγλικό Εγχειρίδιο Χρήσης)			
Εισαγ. Ον. Αρχείου (Ανατρέξτε στο Αγγλικό Εγχειρίδιο Χρήσης).			
Όνομα χρήστη (Ανατρέξτε στο Αγγλικό Εγχειρίδιο Χρήσης)			
Όνομα εργασίας (Ανατρέξτε στο Αγγλικό Εγχειρίδιο Χρήσης)			
Μον.τερματ.εργ. (Ανατρέξτε στο Αγγλικό Εγχειρίδιο Χρήσης)			
<b>Δίκτυο</b>	Όνομα κεν. Υπολογιστή (Ανατρέξτε στο Αγγλικό Εγχειρίδιο Χρήσης)		
	<b>P0 Wi-Fi Direct</b>	Wi-Fi Direct (Ανατρέξτε στο Αγγλικό Εγχειρίδιο Χρήσης)	
		Όνομα συσκευής (Ανατρέξτε στο Αγγλικό Εγχειρίδιο Χρήσης)	
		Διεύθυνση IP (Ανατρέξτε στο Αγγλικό Εγχειρίδιο Χρήσης)	
		Αυτόματη αποσύνδεση (Ανατρέξτε στο Αγγλικό Εγχειρίδιο Χρήσης)	
		Χρονομ.αποσύνδ. (Ανατρέξτε στο Αγγλικό Εγχειρίδιο Χρήσης)	
	<b>Ρυθμίσεις Wi-Fi</b>	Wi-Fi (Ανατρέξτε στο Αγγλικό Εγχειρίδιο Χρήσης)	
		Ρύθμιση (Ανατρέξτε στο Αγγλικό Εγχειρίδιο Χρήσης)	
		Ρύθμιση TCP/IP (Ανατρέξτε στο Αγγλικό Εγχειρίδιο Χρήσης)	
		Επανεκκίνηση Δικτύου (Ανατρέξτε στο Αγγλικό Εγχειρίδιο Χρήσης)	



<b>Δίκτυο</b>	<b>Ρυθ.Ενσ. Δικτύου</b>	Ρύθμιση TCP/IP (Ανατρέξτε στο Αγγλικό Εγχειρίδιο Χρήσης)
		Διεπαφή LAN (Ανατρέξτε στο Αγγλικό Εγχειρίδιο Χρήσης)
	ΡυθμΠρωτοκόλλου (Ανατρέξτε στο Αγγλικό Εγχειρίδιο Χρήσης)	
	Κύριο Δίκτυο (Ανατρέξτε στο Αγγλικό Εγχειρίδιο Χρήσης)	
	Ping (Ανατρέξτε στο Αγγλικό Εγχειρίδιο Χρήσης)	
Επανεκκίνηση Δικτύου (Ανατρέξτε στο Αγγλικό Εγχειρίδιο Χρήσης)		
<b>Προαιρετ. Δίκτυο</b>	Ασύρματο δίκτυο (Ανατρέξτε στο Αγγλικό Εγχειρίδιο Χρήσης)	
	Βασική (Ανατρέξτε στο Αγγλικό Εγχειρίδιο Χρήσης)	
<b>Κοινές Ρυθμίσεις</b>	Γλώσσα (Ανατρέξτε στο Αγγλικό Εγχειρίδιο Χρήσης)	
	Προεπ. Οθ.(πιλο) (Ανατρέξτε στο Αγγλικό Εγχειρίδιο Χρήσης)	
	<b>Ρυθμ. ημερομην.</b>	Ημερομηνία (Ανατρέξτε στο Αγγλικό Εγχειρίδιο Χρήσης)
		Ώρα (Ανατρέξτε στο Αγγλικό Εγχειρίδιο Χρήσης)
		Μορφή Ημ/νίας (Ανατρέξτε στο Αγγλικό Εγχειρίδιο Χρήσης)
		Ζώνη ώρας (Ανατρέξτε στο Αγγλικό Εγχειρίδιο Χρήσης)
		Θερινή Ώρα (Ανατρέξτε στο Αγγλικό Εγχειρίδιο Χρήσης)
	<b>Βομβητής</b>	Επαλήθ. πλήκτρο (Ανατρέξτε στο Αγγλικό Εγχειρίδιο Χρήσης)
		Τέλος εργασίας (Ανατρέξτε στο Αγγλικό Εγχειρίδιο Χρήσης)
		Έτοιμο (Ανατρέξτε στο Αγγλικό Εγχειρίδιο Χρήσης)
		Σφάλμα (Ανατρέξτε στο Αγγλικό Εγχειρίδιο Χρήσης)
		Επιβεβ. πληκτρολ (Ανατρέξτε στο Αγγλικό Εγχειρίδιο Χρήσης)
	Ρύθ. δίσκου RAM (Ανατρέξτε στο Αγγλικό Εγχειρίδιο Χρήσης)	
	Μορφοποίηση SSD (Ανατρέξτε στο Αγγλικό Εγχειρίδιο Χρήσης)	
	Μορφ. κάρτας SD (Ανατρέξτε στο Αγγλικό Εγχειρίδιο Χρήσης)	
	Φωτεινότη.οθόνης (Ανατρέξτε στο Αγγλικό Εγχειρίδιο Χρήσης)	
	Οπίσθ.φωτισ.οθόν (Ανατρέξτε στο Αγγλικό Εγχειρίδιο Χρήσης)	
	<b>Χειρισμός σφαλμ.</b>	Σφ χαρτ. διπλ.όψ (Ανατρέξτε στο Αγγλικό Εγχειρίδιο Χρήσης)
		Αναντ. χαρτιού (Ανατρέξτε στο Αγγλικό Εγχειρίδιο Χρήσης)
		Αναντ. τοποθ. χαρτιού (Ανατρέξτε στο Αγγλικό Εγχειρίδιο Χρήσης)
		Θήκη ΠΧ Άδεια (Ανατρέξτε στο Αγγλικό Εγχειρίδιο Χρήσης)

<b>Κοινές Ρυθμίσεις</b>	<b>Ρύθμιση χρονοδ.</b>	Αυτ.Επαν.Οθόνης (Ανατρέξτε στο Αγγλικό Εγχειρίδιο Χρήσης)	
		Χρον.Επαν.Οθόνης (Ανατρέξτε στο Αγγλικό Εγχειρίδιο Χρήσης)	
		Ρυθμ.Επίπ. Αναμ. (Ανατρέξτε στο Αγγλικό Εγχειρίδιο Χρήσης)	
		Χρον αναστ.λειτ. (Ανατρέξτε στο Αγγλικό Εγχειρίδιο Χρήσης)	
		Κανόνας απενεργ. (Ανατρέξτε στο Αγγλικό Εγχειρίδιο Χρήσης)	
		Χρονοδ. απενεργ. (Ανατρέξτε στο Αγγλικό Εγχειρίδιο Χρήσης)	
		Ρυθ.Εβδ.Χρονοδ. (Ανατρέξτε στο Αγγλικό Εγχειρίδιο Χρήσης)	
		Αυτ. Διαγ.Σφαλ. (Ανατρέξτε στο Αγγλικό Εγχειρίδιο Χρήσης)	
		Χρον.Διαγρ.σφαλ (Ανατρέξτε στο Αγγλικό Εγχειρίδιο Χρήσης)	
		Λήξη χρ. FormFeed (Ανατρέξτε στο Αγγλικό Εγχειρίδιο Χρήσης)	
		Λήξη περιόδου χρήσης του Ping (Ανατρέξτε στο Αγγλικό Εγχειρίδιο Χρήσης)	
	Εμφ Κατ/Αρχ Κατ (Ανατρέξτε στο Αγγλικό Εγχειρίδιο Χρήσης)		
	Τύπος Πληκτρολογίου USB (Ανατρέξτε στο Αγγλικό Εγχειρίδιο Χρήσης)		
	Ρύθμ. Bluetooth (Ανατρέξτε στο Αγγλικό Εγχειρίδιο Χρήσης)		
	Ειδοπ. Χαμηλ.Στάθμης Τόνερ (Ανατρέξτε στο Αγγλικό Εγχειρίδιο Χρήσης)		
	Εκτ. Μνμ Σήματος (Ανατρέξτε στο Αγγλικό Εγχειρίδιο Χρήσης)		
<b>Ασφάλεια</b>	Ασφάλεια δικτύου (Ανατρέξτε στο Αγγλικό Εγχειρίδιο Χρήσης)		
	Διακοπή Ρύθμ. I/F (Ανατρέξτε στο Αγγλικό Εγχειρίδιο Χρήσης)		
	Επίπεδο Ασφ. (Ανατρέξτε στο Αγγλικό Εγχειρίδιο Χρήσης)		
	Ασφάλεια Δεδομ. (Ανατρέξτε στο Αγγλικό Εγχειρίδιο Χρήσης)		
<b>Σύν.Χρ./Λογ.Κ.Ε.</b>	<b>Ρύθμ. Σύνδ. Χρή.</b>	Σύνδεση χρήστη (Ανατρέξτε στο Αγγλικό Εγχειρίδιο Χρήσης)	
		Λίστα Τοπ. Χρησ. (Ανατρέξτε στο Αγγλικό Εγχειρίδιο Χρήσης)	
		Ρυθμ. Κάρτας ID	Σύνδ. Πληκτρολ. (Ανατρέξτε στο Αγγλικό Εγχειρίδιο Χρήσης)
			Πρόσθετη Έγκριση (Ανατρέξτε στο Αγγλικό Εγχειρίδιο Χρήσης)
		Σύνδεση με PIN (Ανατρέξτε στο Αγγλικό Εγχειρίδιο Χρήσης)	
		Ιδιοκ. χρήστη NW (Ανατρέξτε στο Αγγλικό Εγχειρίδιο Χρήσης)	
	<b>Ρύθμ.Λογ.Ελ.Εργ.</b>	Λογ. ελεγχ. Εργ. (Ανατρέξτε στο Αγγλικό Εγχειρίδιο Χρήσης)	
		Πρόσβλογοιστικής (Ανατρέξτε στο Αγγλικό Εγχειρίδιο Χρήσης)	
		Λογαρ.(τοπικά) (Ανατρέξτε στο Αγγλικό Εγχειρίδιο Χρήσης)	
		Εφαρμογή ορίου (Ανατρέξτε στο Αγγλικό Εγχειρίδιο Χρήσης)	
Εργ. Άγνωστου ID (Ανατρέξτε στο Αγγλικό Εγχειρίδιο Χρήσης)			
<b>Ρύθμιση/Συντήρ.</b>	Αθόρυβη Λειτουργία (Ανατρέξτε στο Αγγλικό Εγχειρίδιο Χρήσης)		
	Επανεκκίνηση (Ανατρέξτε στο Αγγλικό Εγχειρίδιο Χρήσης)		
	Ρύθμιση υπηρεσ. (Ανατρέξτε στο Αγγλικό Εγχειρίδιο Χρήσης)		
<b>Προαιρ. Λειτουργ. (Ανατρέξτε στο Αγγλικό Εγχειρίδιο Χρήσης)</b>			
<b>Λογισμικό (Ανατρέξτε στο Αγγλικό Εγχειρίδιο Χρήσης)</b>			

# 1 Νομικές πληροφορίες και πληροφορίες ασφαλείας



Διαβάστε αυτές τις πληροφορίες πριν από τη χρήση του μηχανήματος. Το παρόν κεφάλαιο παρέχει πληροφορίες για τα ακόλουθα θέματα.

Ειδοποίηση .....	1-2
Συμβάσεις ασφαλείας στο παρόν εγχειρίδιο .....	1-2
Περιβάλλον .....	1-3
Προφυλάξεις κατά τη χρήση .....	1-4
Ασφάλεια Λείζερ (Ευρώπη) .....	1-5
Συμμόρφωση και ευπείθεια .....	1-6
EN ISO 7779 .....	1-6
EK1-ITB 2000 .....	1-6
Προϋποθέσεις ασφαλείας κατά τη χρήση ασύρματου LAN (εάν υπάρχει) .....	1-6
Περιορισμός στη χρήση αυτού του Προϊόντος (εάν υπάρχει) .....	1-7
Νομικές πληροφορίες .....	1-8
Λειτουργία Ελέγχου Εξοικονόμησης Ενέργειας .....	1-12
Αυτόματη λειτουργία εκτύπωσης διπλής όψης .....	1-12
Εξοικονόμηση πόρων - Χαρτί .....	1-12
Οφέλη της «Διαχείρισης ενέργειας» για το περιβάλλον .....	1-12
Πρόγραμμα Energy Star (ENERGY STAR®) .....	1-13

# Ειδοποίηση



## Συμβάσεις ασφαλείας στο παρόν εγχειρίδιο

Τα τμήματα του παρόντος εγχειριδίου και τα μέρη του μηχανήματος που φέρουν σύμβολα, συνοδεύονται από προειδοποιήσεις ασφαλείας που έχουν ως στόχο την προστασία του χρήστη, άλλων ατόμων και αντικειμένων του περιβάλλοντος καθώς και την εξασφάλιση μιας σωστής και ασφαλούς χρήσης του μηχανήματος. Τα σύμβολα και οι σημασίες τους εξηγούνται παρακάτω.



-  **ΠΡΟΕΙΔΟΠΟΙΗΣΗ:** Υποδεικνύει ότι υπάρχει ενδεχόμενο σοβαρού τραυματισμού ή και θανάτου από έλλειψη προσοχής ή εσφαλμένη συμμόρφωση με τα σχετικά σημεία.
-  **ΠΡΟΣΟΧΗ:** Υποδεικνύει ότι υπάρχει ενδεχόμενο προσωπικού τραυματισμού ή μηχανικής βλάβης από ανεπαρκή προσοχή ή λανθασμένη συμμόρφωση με τα σχετικά σημεία.

### Σύμβολα



Το σύμβολο  υποδεικνύει ότι η σχετική ενότητα περιλαμβάνει προειδοποιήσεις ασφαλείας. Μέσα στο σύμβολο εμφανίζονται ειδικά σημεία που χρήζουν προσοχής.

-  ... [Γενική προειδοποίηση]
-  ... [Προειδοποίηση υψηλής θερμοκρασίας]

Το σύμβολο  υποδεικνύει ότι η σχετική ενότητα περιλαμβάνει πληροφορίες για απαγορευμένες ενέργειες. Μέσα στο σύμβολο υποδεικνύονται λεπτομέρειες για την εκάστοτε απαγορευμένη ενέργεια.

-  ... [Προειδοποίηση για απαγορευμένη ενέργεια]
-  ... [Απαγορεύεται η αποσυναρμολόγηση]

Το σύμβολο  υποδεικνύει ότι η σχετική ενότητα περιλαμβάνει πληροφορίες για ενέργειες που πρέπει να εκτελεστούν. Μέσα στο σύμβολο υποδεικνύονται οι λεπτομέρειες για την εκάστοτε απαιτούμενη ενέργεια.

-  ... [Προειδοποίηση για απαιτούμενη ενέργεια]
-  ... [Βγάλτε το φισ του καλωδίου ρεύματος από την πρίζα]
-  ... [Συνδέετε πάντα το μηχάνημα σε μια γειωμένη πρίζα]

Απευθυνθείτε στον αντιπρόσωπο της τεχνικής υποστήριξης για να παραγγείλετε ένα ανταλλακτικό, εάν οι προειδοποιήσεις ασφαλείας στο παρόν Εγχειρίδιο χρήσης είναι δυσανάγνωστες ή εάν το ίδιο το εγχειρίδιο λείπει (έναντι αμοιβής).

## Περιβάλλον

Οι συνθήκες περιβάλλοντος λειτουργίας είναι οι εξής:

<b>Θερμοκρασία</b>	10 έως 32,5 °C
<b>Υγρασία</b>	15 έως 80%

Αποφύγετε τις παρακάτω θέσεις όταν επιλέγετε θέση για το μηχάνημα.

- Αποφύγετε θέσεις κοντά σε παράθυρο ή θέσεις που εκτίθενται άμεσα στο φως του ηλίου.
- Αποφύγετε θέσεις με κραδασμούς.
- Αποφύγετε θέσεις με έντονες διακυμάνσεις της θερμοκρασίας.
- Αποφύγετε θέσεις με άμεση έκθεση σε θερμό ή κρύο αέρα.
- Αποφύγετε ανεπαρκώς εξαεριζόμενες θέσεις.

Αν το πάτωμα είναι ευαίσθητο στους τροχούς κύλισης, τότε σε περίπτωση που το μηχάνημα μετακινηθεί μετά την εγκατάσταση, το υλικό του πατώματος μπορεί να υποστεί ζημιά.

Κατά την εκτύπωση, απελευθερώνεται όζον, χωρίς όμως να αποτελεί κίνδυνο για την υγεία λόγω της μικρής του ποσότητας. Εάν, ωστόσο, το μηχάνημα χρησιμοποιηθεί για μεγάλο χρονικό διάστημα σε ανεπαρκώς αεριζόμενο χώρο ή όταν παράγεται υπερβολικά μεγάλος αριθμός εκτυπώσεων, η οσμή ενδεχομένως να γίνει δυσάρεστη. Για να διατηρήσετε το κατάλληλο περιβάλλον για τις εργασίες εκτύπωσης, συνιστάται ο κατάλληλος εξαερισμός του χώρου.

## Προφυλάξεις κατά τη χρήση

### Προφυλάξεις κατά το χειρισμό αναλώσιμων

#### ΠΡΟΣΟΧΗ

Μην επιχειρήσετε να κάψετε εξαρτήματα που περιέχουν γραφίτη. Θα δημιουργηθούν επικίνδυνοι σπινθήρες και υπάρχει κίνδυνος πρόκλησης εγκαυμάτων.

Φυλάσσετε τα εξαρτήματα που περιέχουν γραφίτη μακριά από παιδιά.

Εάν χυθεί γραφίτης από εξαρτήματα που περιέχουν γραφίτη, αποφύγετε την εισπνοή και την κατάποση καθώς και την επαφή του με τα μάτια και το δέρμα σας.

- Εάν εισπνεύσετε γραφίτη (τόνερ), μετακινηθείτε σε μέρος με καθαρό αέρα και κάντε γαργάρες σχολαστικά με μεγάλη ποσότητα νερού. Εάν παρουσιαστεί βήχας, επικοινωνήστε με ένα γιατρό.
- Εάν καταπιείτε γραφίτη, ξεπλύνετε το στόμα σας με νερό και πιείτε 1 ή 2 φλιτζάνια νερό για να αραιώσετε το περιεχόμενο του στομάχου σας. Εάν χρειαστεί, επικοινωνήστε με ένα γιατρό.
- Εάν μπει γραφίτης στα μάτια σας, ξεπλύνετε τα σχολαστικά με νερό. Εάν παραμείνει κάποια ευαισθησία, επικοινωνήστε με ένα γιατρό.
- Εάν ο γραφίτης έλθει σε επαφή με το δέρμα σας, πλυθείτε με σαπούνι και νερό.

Μην επιχειρήσετε να ανοίξετε με τη βία ή να καταστρέψετε εξαρτήματα τα οποία περιέχουν γραφίτη.

### Άλλες προφυλάξεις

Επιστρέψτε το άδειο δοχείο τόνερ και τη θυρίδα τόνερ στον προμηθευτή σας ή στον αντιπρόσωπο της τεχνικής υποστήριξης. Το δοχείο τόνερ και η θυρίδα τόνερ που συλλέγονται, ανακυκλώνονται ή απορρίπτονται σύμφωνα με τους ισχύοντες κανονισμούς.

Μην αποθηκεύετε το μηχάνημα σε χώρο εκτεθειμένο σε άμεσο ηλιακό φως.

Αποθηκεύετε το μηχάνημα σε μέρος όπου η θερμοκρασία παραμένει χαμηλότερη από 40 °C και αποφύγετε τις ακραίες αλλαγές θερμοκρασίας και υγρασίας.

Εάν το μηχάνημα δεν πρόκειται να χρησιμοποιηθεί για μεγάλο χρονικό διάστημα, αφαιρέστε το χαρτί από την κασέτα και τη θήκη πολλαπλών χρήσεων (ΠΧ), βάλτε το στην αρχική του συσκευασία και σφραγίστε το.

## Ασφάλεια Λείζερ (Ευρώπη)

Η ακτινοβολία λέιζερ μπορεί να αποβεί επικίνδυνη για τον ανθρώπινο οργανισμό. Για το λόγο αυτό, η ακτινοβολία λέιζερ που εκπέμπεται μέσα στο μηχάνημα αυτό έχει σφραγιστεί ερμητικά μέσα στο προστατευτικό περίβλημα και το εξωτερικό κάλυμμα. Κατά την κανονική λειτουργία του προϊόντος από το χρήστη, δεν μπορεί να σημειωθεί διαρροή ακτινοβολίας από το μηχάνημα.

Το μηχάνημα αυτό έχει χαρακτηριστεί ως προϊόν λέιζερ Class 1 σύμφωνα με το πρότυπο IEC/EN 60825-1:2014.

Πληροφορίες σχετικά με τα προϊόντα λέιζερ CLASS 1 παρέχονται στην ετικέτα.

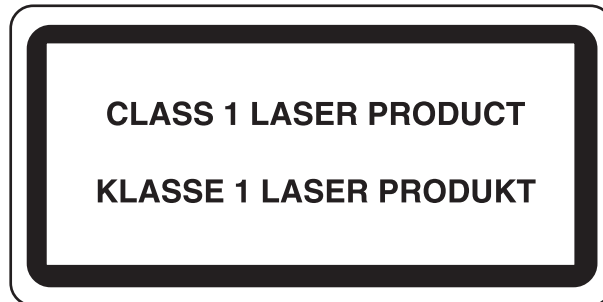

## Συμμόρφωση και ευπείθεια

Με την παρούσα, η KYOCERA Document Solutions Inc. δηλώνει πως ο ραδιοεξοπλισμός τύπου ECOSYS P3145dn/ ECOSYS P3150dn/ECOSYS P3155dn συμμορφώνεται με την Οδηγία 2014/53/ΕΕ.

Το πλήρες κείμενο της Δήλωσης συμμόρφωσης ΕΕ είναι διαθέσιμο στην παρακάτω ηλεκτρονική διεύθυνση:  
<https://www.kyoceradocumentsolutions.eu/index/service/dlc.html>

Όνομα μονάδας	Εκδ. λογισμικού	Ζώνη συχνότητας στην οποία λειτουργεί ο ραδιοεξοπλισμός:	Μέγιστη ισχύς ραδιοσυχνότητας που εκπέμπεται στη ζώνη συχνότητας στην οποία λειτουργεί ο ραδιοεξοπλισμός:
IB-51 (προαιρετικά)	2.2.6	2,4 GHz	100 mW
IB-36 (προαιρετικά)	2014.12	2,4 GHz	100 mW

## EN ISO 7779

Maschinenlärminformations-Verordnung 3. GPSGV, 06.01.2004: Der höchste Schalldruckpegel beträgt 70 dB (A) oder weniger gemäß EN ISO 7779.

## EK1-ITB 2000

Das Gerät ist nicht für die Benutzung im unmittelbaren Gesichtsfeld am Bildschirmarbeitsplatz vorgesehen. Um störende Reflexionen am Bildschirmarbeitsplatz zu vermeiden, darf dieses Produkt nicht im unmittelbaren Gesichtsfeld platziert werden.

## Προϋποθέσεις ασφαλείας κατά τη χρήση ασύρματου LAN (εάν υπάρχει)

Το ασύρματο LAN επιτρέπει την ανταλλαγή πληροφοριών μεταξύ των ασύρματων σημείων πρόσβασης αντί της χρήσης ενός καλωδίου δικτύου, το οποίο προσφέρει το πλεονέκτημα ότι μπορεί να υπάρξει ελεύθερα μια σύνδεση τοπικού δικτύου σε μία περιοχή στην οποία μπορούν να μεταδοθούν ραδιοκύματα.

Από την άλλη πλευρά, ενδέχεται να προκύψουν τα ακόλουθα προβλήματα, εάν οι ρυθμίσεις ασφαλείας δεν διαμορφωθούν, επειδή τα ραδιοκύματα μπορούν να περάσουν μέσα από εμπόδια (συμπεριλαμβανομένων των τοίχων) και να φτάσουν παντού εντός μίας συγκεκριμένης περιοχής.

### Κρυφή προβολή περιεχομένων επικοινωνίας

Ένας τρίτος με κακόβουλες προθέσεις ενδέχεται να παρακολουθεί σκόπιμα τα ραδιοκύματα και να αποκτήσει μη εξουσιοδοτημένη πρόσβαση στα παρακάτω περιεχόμενα επικοινωνίας.

- Προσωπικές πληροφορίες, συμπεριλαμβανομένων των ταυτοτήτων, κωδικών πρόσβασης και αριθμών πιστωτικών καρτών
- Περιεχόμενα μηνυμάτων email



## Παράνομη εισβολή

Ένας τρίτος με κακόβουλη πρόθεση ενδέχεται να αποκτήσει μη εξουσιοδοτημένη πρόσβαση σε προσωπικά ή εταιρικά δίκτυα και να πραγματοποιήσει τις ακόλουθες παράνομες πράξεις.

- Εξαγωγή προσωπικών και εμπιστευτικών πληροφοριών (διαρροή πληροφοριών)
- Πραγματοποίηση συζήτησης από έναν τρίτο, ο οποίο υποδύεται κάποιον άλλο και διανέμει μη εξουσιοδοτημένες πληροφορίες (πλαστογράφηση)
- Τροποποίηση και αναμετάδοση επικοινωνιών που έχουν υποκλαπεί (παραποίηση)
- Η μετάδοση ιών υπολογιστή και η καταστροφή δεδομένων και συστημάτων (καταστροφή)

Οι ασύρματες κάρτες LAN και τα ασύρματα σημεία πρόσβασης περιέχουν ενσωματωμένους μηχανισμούς ασφαλείας για την αντιμετώπιση αυτών των προβλημάτων και τη μείωση της πιθανότητας εμφάνισης αυτών των προβλημάτων με την παραμετροποίηση των ρυθμίσεων ασφαλείας των ασύρματων προϊόντων LAN, όταν χρησιμοποιείται το προϊόν.

Συστήνουμε στους πελάτες μας να φέρονται υπεύθυνα και να χρησιμοποιούν την κρίση τους όταν διαμορφώνουν τις ρυθμίσεις ασφαλείας και να βεβαιωθούν ότι κατανοούν πλήρως τα προβλήματα που ενδέχεται να προκύψουν όταν χρησιμοποιείται το προϊόν χωρίς να διαμορφώνουν τις ρυθμίσεις ασφαλείας.

## Περιορισμός στη χρήση αυτού του Προϊόντος (εάν υπάρχει)

- Τα ραδιοκύματα που εκπέμπονται από αυτό το προϊόν μπορεί να επηρεάσουν τον ιατρικό εξοπλισμό. Όταν χρησιμοποιείτε αυτό το προϊόν σε ένα νοσηλευτικό ίδρυμα ή κοντά σε ιατρικά όργανα, χρησιμοποιείτε το προϊόν είτε σύμφωνα με τις οδηγίες και τις προφυλάξεις που παρέχονται από τον υπεύθυνο του κέντρου είτε σύμφωνα με αυτές που παρέχονται για τα ιατρικά όργανα.
- Τα ραδιοκύματα που μεταδίδονται από αυτό το προϊόν μπορεί να επηρεάσουν τον αυτόματο εξοπλισμό ελέγχου, συμπεριλαμβανομένων των αυτόματων θυρών και των συναγερμών πυρκαγιάς. Όταν χρησιμοποιείτε αυτό το προϊόν κοντά σε αυτόματο εξοπλισμό ελέγχου, χρησιμοποιήστε το σύμφωνα με τις οδηγίες και τις προφυλάξεις που παρέχονται στον αυτόματο εξοπλισμό ελέγχου.
- Εάν το προϊόν αυτό χρησιμοποιείται σε συσκευές που σχετίζονται άμεσα με παροχή υπηρεσιών, συμπεριλαμβανομένων των αεροπλάνων, τρένων, πλοίων και αυτοκινήτων, ή εάν αυτό το προϊόν χρησιμοποιείται σε εφαρμογές που απαιτούν υψηλή αξιοπιστία και ασφάλεια στη λειτουργία και σε συσκευές που απαιτούν ακρίβεια, συμπεριλαμβανομένων αυτών που χρησιμοποιούνται για την πρόληψη καταστροφών και την πρόληψη του εγκλήματος καθώς και αυτών που χρησιμοποιούνται για διάφορους σκοπούς ασφαλείας, προτού χρησιμοποιήσετε αυτό το προϊόν λάβετε υπόψη σας τον σχεδιασμό ασφαλείας ολόκληρου του συστήματος συμπεριλαμβανομένης της υιοθέτησης ενός σχεδιασμού με δικλείδα ασφαλείας και εφεδρείας για αξιοπιστία και ασφαλή συντήρηση ολόκληρου του συστήματος. Το προϊόν αυτό δεν προορίζεται για χρήση σε εφαρμογές που απαιτούν υψηλή αξιοπιστία και ασφάλεια, συμπεριλαμβανομένων των οργάνων αεροσκαφών, του συστήματος επικοινωνιών κορμού, του εξοπλισμού ελέγχου πυρηνικής ενέργειας και του ιατρικού εξοπλισμού, συνεπώς η απόφαση σχετικά με τη χρήση αυτού του προϊόντος σε αυτές τις εφαρμογές πρέπει να ορίζεται και να λαμβάνεται πλήρως υπόψη.

## Νομικές πληροφορίες

Απαγορεύεται η αντιγραφή ή η αναπαραγωγή ολόκληρου ή τμήματος του παρόντος εγχειριδίου χωρίς τη γραπτή συναίνεση της KYOCERA Document Solutions Inc.

### Σχετικά με τα Εμπορικά σήματα

- Τα PRESCRIBE και ECOSYS αποτελούν κατοχυρωμένα εμπορικά σήματα της Kyocera Corporation.
- Το KPDL αποτελεί εμπορικό σήμα της Kyocera Corporation.
- Οι επωνυμίες Microsoft, Windows, Windows Server και Internet Explorer αποτελούν κατοχυρωμένα σήματα ή εμπορικά σήματα της Microsoft Corporation στις Η.Π.Α. ή/και σε άλλες χώρες.
- Το PCL αποτελεί εμπορικό σήμα της Hewlett-Packard Company.
- Τα Adobe Acrobat, Adobe Reader και PostScript αποτελούν εμπορικά σήματα της Adobe Systems, Incorporated.
- Το Ethernet αποτελεί κατοχυρωμένο εμπορικό σήμα της Xerox Corporation.
- Τα Novell και NetWare αποτελούν σήματα κατατεθέντα της Novell, Inc.
- Τα IBM και IBM PC/AT αποτελούν εμπορικά σήματα της International Business Machines Corporation.
- Τα AppleTalk, Bonjour, Macintosh, και Mac OS είναι εμπορικά σήματα της Apple Inc., κατατεθειμένα στις ΗΠΑ και σε άλλες χώρες.
- Όλες οι ευρωπαϊκές γραμματοσειρές που είναι εγκατεστημένες σε αυτό το μηχάνημα χρησιμοποιούνται κατόπιν εκχώρησης άδειας χρήσης από τη Monotype Imaging Inc.
- Τα Helvetica, Palatino και Times αποτελούν κατοχυρωμένα εμπορικά σήματα της Linotype GmbH.
- Τα ITC Avant Garde Gothic, ITC Bookman, ITC ZapfChancery και ITC ZapfDingbats αποτελούν κατοχυρωμένα εμπορικά σήματα της International Typeface Corporation.
- Το ThinPrint αποτελεί εμπορικό σήμα της Cortado AG στη Γερμανία και σε άλλες χώρες.
- Σε αυτό το μηχάνημα είναι εγκατεστημένες οι γραμματοσειρές UFST™ MicroType® της Monotype Imaging Inc.
- Το παρόν μηχάνημα περιέχει λογισμικό, του οποίου μονάδες έχουν αναπτυχθεί από την Independent JPEG Group.
- Τα iPad, iPhone και iPod touch είναι εμπορικά σήματα της Apple Inc., κατοχυρωμένα στις ΗΠΑ και σε άλλες χώρες.
- Η επωνυμία AirPrint και το λογότυπο AirPrint είναι εμπορικά σήματα της Apple Inc.
- Η επωνυμία iOS είναι εμπορικό σήμα ή κατοχυρωμένο εμπορικό σήμα της Cisco στις ΗΠΑ και σε άλλες χώρες και χρησιμοποιείται κατόπιν άδειας από την Apple Inc.
- Τα Google και Google Cloud Print™ είναι εμπορικά σήματα και/ή κατοχυρωμένα εμπορικά σήματα της Google Inc.
- Το Mopria™ είναι κατοχυρωμένο εμπορικό σήμα της Mopria™ Alliance.
- Τα Wi-Fi και Wi-Fi Direct είναι εμπορικά σήματα και/ή κατοχυρωμένα σήματα της Wi-Fi Alliance.

Όλες οι άλλες μάρκες και ονομασίες προϊόντων αποτελούν σήματα κατατεθέντα ή εμπορικά σήματα των αντίστοιχων εταιρειών τους. Οι χαρακτηρισμοί ™ και ® δεν χρησιμοποιούνται στο παρόν Εγχειρίδιο χρήσης.

## GPL/LGPL

Το προϊόν περιέχει λογισμικό GPL (<http://www.gnu.org/licenses/gpl.html>) και/ή LGPL (<http://www.gnu.org/licenses/lgpl.html>) σαν μέρος του υλικολογισμικού του. Μπορείτε να βρείτε τον πηγαίο κώδικα και επιτρέπεται να τον αντιγράψετε, διανέμετε και να τον τροποποιήσετε σύμφωνα με τους όρους του GPL/LGPL. Για επιπλέον πληροφορίες, συμπεριλαμβανομένης της διαθεσιμότητας του πηγαίου κώδικα, επισκεφτείτε το <http://www.kyoceradocumentsolutions.com/gpl/>.

## OpenSSL License

Copyright (c) 1998-2006 The OpenSSL Project. All rights reserved.

Redistribution and use in source and binary forms, with or without modification, are permitted provided that the following conditions are met:

1. Redistributions of source code must retain the above copyright notice, this list of conditions and the following disclaimer.
2. Redistributions in binary form must reproduce the above copyright notice, this list of conditions and the following disclaimer in the documentation and/or other materials provided with the distribution.
3. All advertising materials mentioning features or use of this software must display the following acknowledgment: "This product includes software developed by the OpenSSL Project for use in the OpenSSL Toolkit. (<http://www.openssl.org/>)"
4. The names "OpenSSL Toolkit" and "OpenSSL Project" must not be used to endorse or promote products derived from this software without prior written permission. For written permission, please contact [openssl-core@openssl.org](mailto:openssl-core@openssl.org).
5. Products derived from this software may not be called "OpenSSL" nor may "OpenSSL" appear in their names without prior written permission of the OpenSSL Project.
6. Redistributions of any form whatsoever must retain the following acknowledgment: "This product includes software developed by the OpenSSL Project for use in the OpenSSL Toolkit (<http://www.openssl.org/>)"

THIS SOFTWARE IS PROVIDED BY THE OpenSSL PROJECT "AS IS" AND ANY EXPRESSED OR IMPLIED WARRANTIES, INCLUDING, BUT NOT LIMITED TO, THE IMPLIED WARRANTIES OF MERCHANTABILITY AND FITNESS FOR A PARTICULAR PURPOSE ARE DISCLAIMED. IN NO EVENT SHALL THE OpenSSL PROJECT OR ITS CONTRIBUTORS BE LIABLE FOR ANY DIRECT, INDIRECT, INCIDENTAL, SPECIAL, EXEMPLARY, OR CONSEQUENTIAL DAMAGES (INCLUDING, BUT NOT LIMITED TO, PROCUREMENT OF SUBSTITUTE GOODS OR SERVICES; LOSS OF USE, DATA, OR PROFITS; OR BUSINESS INTERRUPTION) HOWEVER CAUSED AND ON ANY THEORY OF LIABILITY, WHETHER IN CONTRACT, STRICT LIABILITY, OR TORT (INCLUDING NEGLIGENCE OR OTHERWISE) ARISING IN ANY WAY OUT OF THE USE OF THIS SOFTWARE, EVEN IF ADVISED OF THE POSSIBILITY OF SUCH DAMAGE.

## Original SSLeay License

Copyright (C) 1995-1998 Eric Young ([ey@cryptsoft.com](mailto:ey@cryptsoft.com)) All rights reserved.

This package is an SSL implementation written by Eric Young ([ey@cryptsoft.com](mailto:ey@cryptsoft.com)). The implementation was written so as to conform with Netscapes SSL.

This library is free for commercial and non-commercial use as long as the following conditions are adhered to. The following conditions apply to all code found in this distribution, be it the RC4, RSA, lhash, DES, etc., code; not just the SSL code. The SSL documentation included with this distribution is covered by the same copyright terms except that the holder is Tim Hudson ([tjh@cryptsoft.com](mailto:tjh@cryptsoft.com)).

Copyright remains Eric Young's, and as such any Copyright notices in the code are not to be removed.

If this package is used in a product, Eric Young should be given attribution as the author of the parts of the library used.

This can be in the form of a textual message at program startup or in documentation (online or textual) provided with the package.

Redistribution and use in source and binary forms, with or without modification, are permitted provided that the following conditions are met:

1. Redistributions of source code must retain the copyright notice, this list of conditions and the following disclaimer.
2. Redistributions in binary form must reproduce the above copyright notice, this list of conditions and the following disclaimer in the documentation and/or other materials provided with the distribution.
3. All advertising materials mentioning features or use of this software must display the following acknowledgement:  
"This product includes cryptographic software written by Eric Young (eay@cryptsoft.com)"  
The word 'cryptographic' can be left out if the routines from the library being used are not cryptographic related :-).
4. If you include any Windows specific code (or a derivative thereof) from the apps directory (application code) you must include an acknowledgement: "This product includes software written by Tim Hudson (tjh@cryptsoft.com)"

THIS SOFTWARE IS PROVIDED BY ERIC YOUNG "AS IS" AND ANY EXPRESS OR IMPLIED WARRANTIES, INCLUDING, BUT NOT LIMITED TO, THE IMPLIED WARRANTIES OF MERCHANTABILITY AND FITNESS FOR A PARTICULAR PURPOSE ARE DISCLAIMED. IN NO EVENT SHALL THE AUTHOR OR CONTRIBUTORS BE LIABLE FOR ANY DIRECT, INDIRECT, INCIDENTAL, SPECIAL, EXEMPLARY, OR CONSEQUENTIAL DAMAGES (INCLUDING, BUT NOT LIMITED TO, PROCUREMENT OF SUBSTITUTE GOODS OR SERVICES; LOSS OF USE, DATA, OR PROFITS; OR BUSINESS INTERRUPTION) HOWEVER CAUSED AND ON ANY THEORY OF LIABILITY, WHETHER IN CONTRACT, STRICT LIABILITY, OR TORT (INCLUDING NEGLIGENCE OR OTHERWISE) ARISING IN ANY WAY OUT OF THE USE OF THIS SOFTWARE, EVEN IF ADVISED OF THE POSSIBILITY OF SUCH DAMAGE.

The licence and distribution terms for any publically available version or derivative of this code cannot be changed. i.e. this code cannot simply be copied and put under another distribution licence [including the GNU Public Licence.]

### Monotype Imaging License Agreement

- 1 *Software* shall mean the digitally encoded, machine readable, scalable outline data as encoded in a special format as well as the UFST Software.
- 2 You agree to accept a non-exclusive license to use the Software to reproduce and display weights, styles and versions of letters, numerals, characters and symbols (*Typefaces*) solely for your own customary business or personal purposes at the address stated on the registration card you return to Monotype Imaging. Under the terms of this License Agreement, you have the right to use the Fonts on up to three printers. If you need to have access to the fonts on more than three printers, you need to acquire a multiuser license agreement which can be obtained from Monotype Imaging. Monotype Imaging retains all rights, title and interest to the Software and Typefaces and no rights are granted to you other than a License to use the Software on the terms expressly set forth in this Agreement.
- 3 To protect proprietary rights of Monotype Imaging, you agree to maintain the Software and other proprietary information concerning the Typefaces in strict confidence and to establish reasonable procedures regulating access to and use of the Software and Typefaces.
- 4 You agree not to duplicate or copy the Software or Typefaces, except that you may make one backup copy. You agree that any such copy shall contain the same proprietary notices as those appearing on the original.
- 5 This License shall continue until the last use of the Software and Typefaces, unless sooner terminated. This License may be terminated by Monotype Imaging if you fail to comply with the terms of this License and such failure is not remedied within thirty (30) days after notice from Monotype Imaging. When this License expires or is terminated, you shall either return to Monotype Imaging or destroy all copies of the Software and Typefaces and documentation as requested.
- 6 You agree that you will not modify, alter, disassemble, decrypt, reverse engineer or decompile the Software.
- 7 Monotype Imaging warrants that for ninety (90) days after delivery, the Software will perform in accordance with Monotype Imaging-published specifications, and the diskette will be free from defects in material and workmanship. Monotype Imaging does not warrant that the Software is free from all bugs, errors and omissions.  
  
The parties agree that all other warranties, expressed or implied, including warranties of fitness for a particular purpose and merchantability, are excluded.
- 8 Your exclusive remedy and the sole liability of Monotype Imaging in connection with the Software and Typefaces is repair or replacement of defective parts, upon their return to Monotype Imaging.  
  
In no event will Monotype Imaging be liable for lost profits, lost data, or any other incidental or consequential damages, or any damages caused by abuse or misapplication of the Software and Typefaces.
- 9 Massachusetts U.S.A. law governs this Agreement.

- 10 You shall not sublicense, sell, lease, or otherwise transfer the Software and/or Typefaces without the prior written consent of Monotype Imaging.
- 11 Use, duplication or disclosure by the Government is subject to restrictions as set forth in the Rights in Technical Data and Computer Software clause at FAR 252-227-7013, subdivision (b)(3)(ii) or subparagraph (c)(1)(ii), as appropriate. Further use, duplication or disclosure is subject to restrictions applicable to restricted rights software as set forth in FAR 52.227-19 (c)(2).
- 12 You acknowledge that you have read this Agreement, understand it, and agree to be bound by its terms and conditions. Neither party shall be bound by any statement or representation not contained in this Agreement. No change in this Agreement is effective unless written and signed by properly authorized representatives of each party. By opening this diskette package, you agree to accept the terms and conditions of this Agreement.

## Λειτουργία Ελέγχου Εξοικονόμησης Ενέργειας

Η συσκευή διαθέτει κατάσταση **Αναμονής** κατά τη διάρκεια της οποίας οι λειτουργίες του εκτυπωτή παραμένουν σε κατάσταση αναμονής, αλλά η κατανάλωση ρεύματος μειώνεται στο ελάχιστο όταν παρέλθει ένα συγκεκριμένο χρονικό διάστημα αδράνειας από την τελευταία φορά που χρησιμοποιήθηκε η συσκευή.

### Αναμονή

Η συσκευή μεταβαίνει αυτόματα σε λειτουργία Αναμονής, όταν περάσει 1 λεπτό από την τελευταία χρήση της συσκευής. Μπορεί να επιλεγεί μεγαλύτερο χρονικό διάστημα αδράνειας που θα πρέπει να παρέλθει για να ενεργοποιηθεί η Λειτουργία Αναμονής.

➔ [Αναμονή και Αυτόματη προσωρινή απενεργοποίηση \(σελίδα 2-19\)](#)

## Αυτόματη λειτουργία εκτύπωσης διπλής όψης

Αυτή η συσκευή περιλαμβάνει την εκτύπωση διπλής όψης ως τυπική λειτουργία. Για παράδειγμα, εκτυπώνοντας δύο πρωτότυπα έγγραφα μονής όψης σε ένα μόνο φύλλο χαρτιού ως εκτύπωση διπλής όψης, είναι δυνατό να μειώσετε την ποσότητα του χαρτιού που χρησιμοποιείτε.

➔ [Διπλή όψη \(σελίδα 6-4\)](#)

Η εκτύπωση σε λειτουργία διπλής όψης μειώνει την κατανάλωση χαρτιού και συνεισφέρει στη διατήρηση των δασών. Η λειτουργία εκτύπωσης διπλής όψης μειώνει επίσης την ποσότητα του χαρτιού που πρέπει να αγοραστεί και, συνεπώς, μειώνει το κόστος. Συνιστάται τα μηχανήματα που υποστηρίζουν τη λειτουργία εκτύπωσης διπλής όψης να ρυθμιστούν ώστε να χρησιμοποιούν από προεπιλογή τη λειτουργία εκτύπωσης διπλής όψης.

## Εξοικονόμηση πόρων - Χαρτί

Για τη διατήρηση και τη βιώσιμη χρήση των δασών, συνιστάται η χρήση ανακυκλωμένου χαρτιού καθώς και κανονικού χαρτιού που έχει πιστοποίηση σύμφωνα με τις πρωτοβουλίες περιβαλλοντικής διαχείρισης ή το οποίο φέρει αναγνωρισμένες οικολογικές ετικέτες, οι οποίες δηλώνουν συμμόρφωση με το πρότυπο EN 12281:2002\* ή με αντίστοιχο πρότυπο ποιότητας.

Αυτό το μηχάνημα υποστηρίζει επίσης την εκτύπωση σε χαρτί 64 g/m<sup>2</sup>. Η χρήση αυτού του χαρτιού που περιέχει λιγότερες πρώτες ύλες μπορεί να οδηγήσει σε περαιτέρω εξοικονόμηση των δασών.

\* : EN12281:2002 "Εκτύπωση και επαγγελματικό χαρτί - Απαιτήσεις για φωτοαντιγραφικό χαρτί για διαδικασίες απεικόνισης με ξηρό τό너ρ"

Ο αντιπρόσωπος πωλήσεων ή τεχνικής υποστήριξης μπορεί να σας παράσχει πληροφορίες σχετικά με τους συνιστώμενους τύπους χαρτιού.

## Οφέλη της «Διαχείρισης ενέργειας» για το περιβάλλον

Για να μειωθεί η κατανάλωση ενέργειας κατά την αδράνεια, το μηχάνημα είναι εξοπλισμένο με μια λειτουργία διαχείρισης ενέργειας που ενεργοποιεί αυτόματα τη λειτουργία εξοικονόμησης ενέργειας όταν το μηχάνημα παραμένει αδρανές για ένα καθορισμένο χρονικό διάστημα.

Παρότι το μηχάνημα χρειάζεται λίγο χρόνο για να επιστρέψει σε κατάσταση ΕΤΟΙΜΟΤΗΤΑΣ όταν βρίσκεται στη λειτουργία εξοικονόμησης ενέργειας, μπορεί να επιτευχθεί μια σημαντική μείωση στην κατανάλωση ενέργειας. Συνιστάται το μηχάνημα να χρησιμοποιείται με το χρόνο ενεργοποίησης της λειτουργίας εξοικονόμησης ενέργειας στην προεπιλεγμένη ρύθμιση.

## Πρόγραμμα Energy Star (ENERGY STAR®)



Συμμετέχουμε στο πρόγραμμα ENERGY STAR®. Διαθέτουμε τα προϊόντα που συμμορφώνονται με το ENERGY STAR® στην αγορά.

Το ENERGY STAR® είναι ένα πρόγραμμα ενεργειακής απόδοσης με στόχο την ανάπτυξη και την προώθηση της χρήσης προϊόντων με υψηλή ενεργειακή απόδοση για συμβολή στην αποτροπή της υπερθέρμανσης του πλανήτη. Με την αγορά προϊόντων που συμμορφώνονται με το ENERGY STAR®, οι καταναλωτές μπορούν να συντελέσουν στη μείωση των εκπομπών των αερίων του θερμοκηπίου κατά τη χρήση του προϊόντος, καθώς και να μειώσουν το κόστος που σχετίζεται με την κατανάλωση ενέργειας.

# 2 Εγκατάσταση και Ρύθμιση του Μηχανήματος

Το παρόν κεφάλαιο παρέχει πληροφορίες για το διαχειριστή αυτού του μηχανήματος, όπως ονόματα εξαρτημάτων, συνδέσεις καλωδίων και εγκατάσταση λογισμικού.

Ονόματα εξαρτημάτων .....	2-2
Εξωτερικό μηχανήματος .....	2-2
Συνδέσεις/Εσωτερικό .....	2-3
Με προσαρτημένο προαιρετικό εξοπλισμό .....	2-5
Σύνδεση του Μηχανήματος με Άλλες Συσκευές .....	2-6
Σύνδεση των καλωδίων .....	2-7
Σύνδεση Καλωδίου LAN .....	2-7
Σύνδεση καλωδίου USB .....	2-8
Σύνδεση του καλωδίου ρεύματος .....	2-8
Ενεργοποίηση/Απενεργοποίηση μηχανήματος .....	2-9
Ενεργοποίηση μηχανήματος .....	2-9
Απενεργοποίηση .....	2-9
Χρήση του Πίνακα ελέγχου .....	2-10
Πλήκτρα του πίνακα ελέγχου .....	2-10
Μέθοδος λειτουργίας .....	2-11
Οθόνη Βοήθειας .....	2-12
Σύνδεση/Αποσύνδεση .....	2-13
Σύνδεση .....	2-13
Αποσύνδεση .....	2-14
Προεπιλεγμένες ρυθμίσεις του μηχανήματος .....	2-15
Ρύθμιση ημερομηνίας και ώρας .....	2-15
Ρυθμίσεις Δικτύου .....	2-16
Διαμόρφωση του ενσύρματου δικτύου .....	2-16
Λειτουργία Εξοικονόμησης Ενέργειας .....	2-19
Αναμονή και Αυτόματη προσωρινή απενεργοποίηση .....	2-19
Κανόνας Απεν/σης (μοντέλα εντός Ευρώπης) .....	2-20
Εγκατάσταση Λογισμικού .....	2-21
Λογισμικό στο DVD (Windows) .....	2-21
Εγκατάσταση λογισμικού στα Windows .....	2-22
Απεγκατάσταση του λογισμικού .....	2-28
Εγκατάσταση λογισμικού σε υπολογιστή Mac .....	2-29
Έλεγχος του Μετρητή .....	2-31
Command Center RX .....	2-32
Πρόσβαση στο Command Center RX .....	2-33
Αλλαγή των Ρυθμίσεων ασφαλείας .....	2-35
Αλλαγή πληροφοριών της συσκευής .....	2-37



# Ονόματα εξαρτημάτων

## Εξωτερικό μηχάνημα

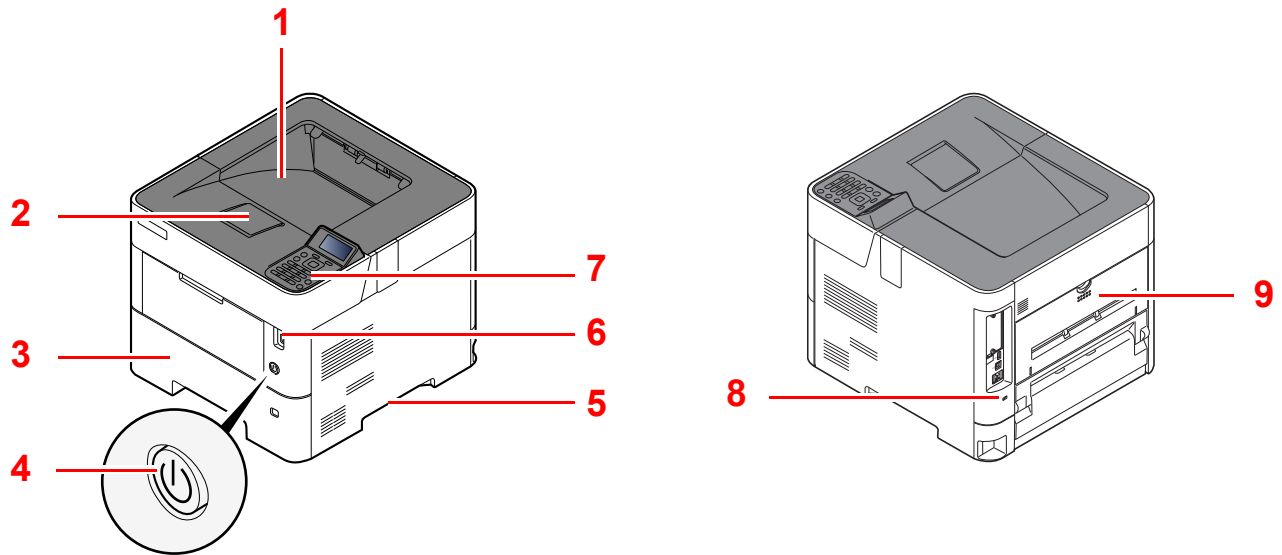

1 Επάνω θήκη

2 Αναστολέας Χαρτιού

3 Κασέτα 1

4 Διακόπτης Λειτουργίας

5 Λαβές

6 Υποδοχή Μονάδας USB

7 Πίνακας Ελέγχου

8 Υποδοχή αντικλεπτικού κλειδώματος

9 Πίσω κάλυμμα

## Συνδέσεις/Εσωτερικό

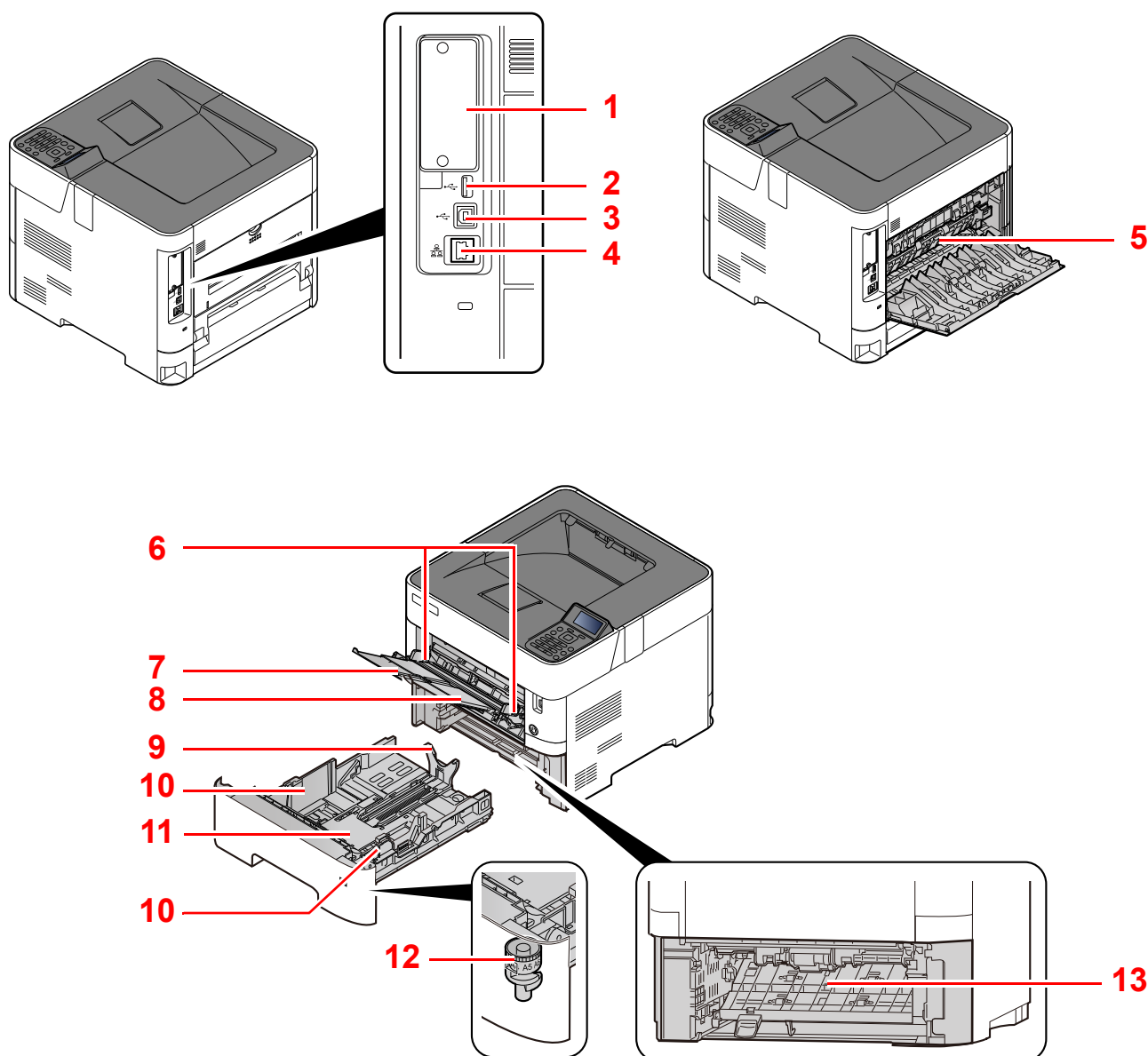

1 Υποδοχή Προαιρετικής Διασύνδεσης

2 Θύρα USB

3 Υποδοχή Διασύνδεσης USB

4 Υποδοχή Διασύνδεσης Δικτύου

5 Κάλυμμα Μονάδας Σύντηξης

6 Οδηγοί Πλάτους Χαρτιού

7 Προέκταση Θήκης

8 Θήκη Πολλαπλών Χρήσεων

9 Οδηγός Μήκους Χαρτιού

10 Οδηγοί Πλάτους Χαρτιού

11 Πλακέτα βάσης (μόνο στο ECOSYS P3145dn)

12 Επιλογήας Μεγέθους

13 Κάλυμμα Θήκης Διπλής Όψης

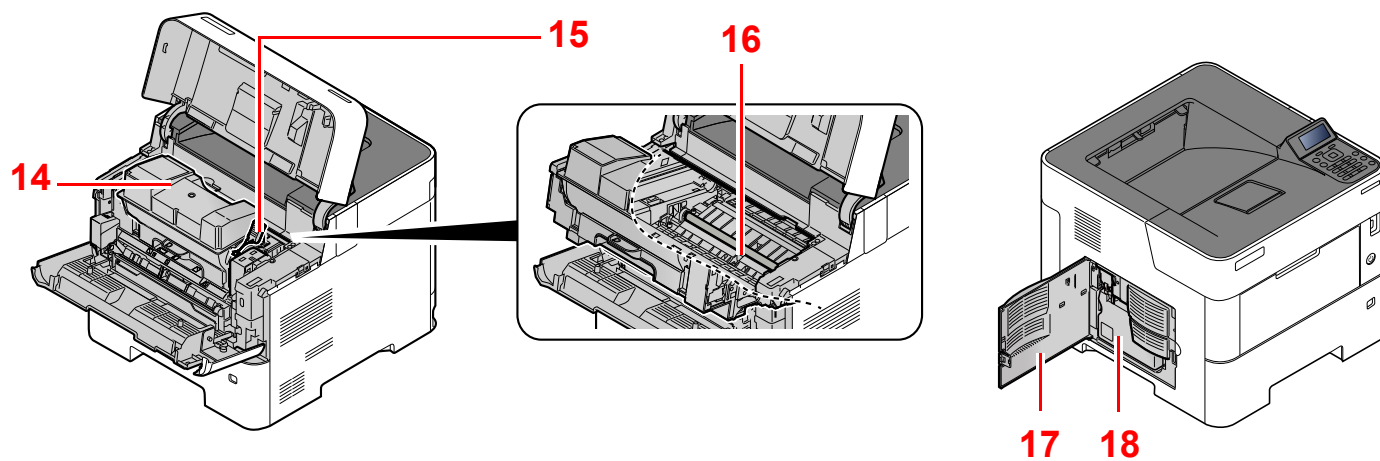

14 Δοχείο Τόνερ

15 Μοχλός Ασφάλισης Δοχείου Τόνερ

16 Κύλινδρος Εγγραφής

17 Αριστερό κάλυμμα

18 Δοχείο Υπολειμμάτων Τόνερ

## Με προσαρτημένο προαιρετικό εξοπλισμό

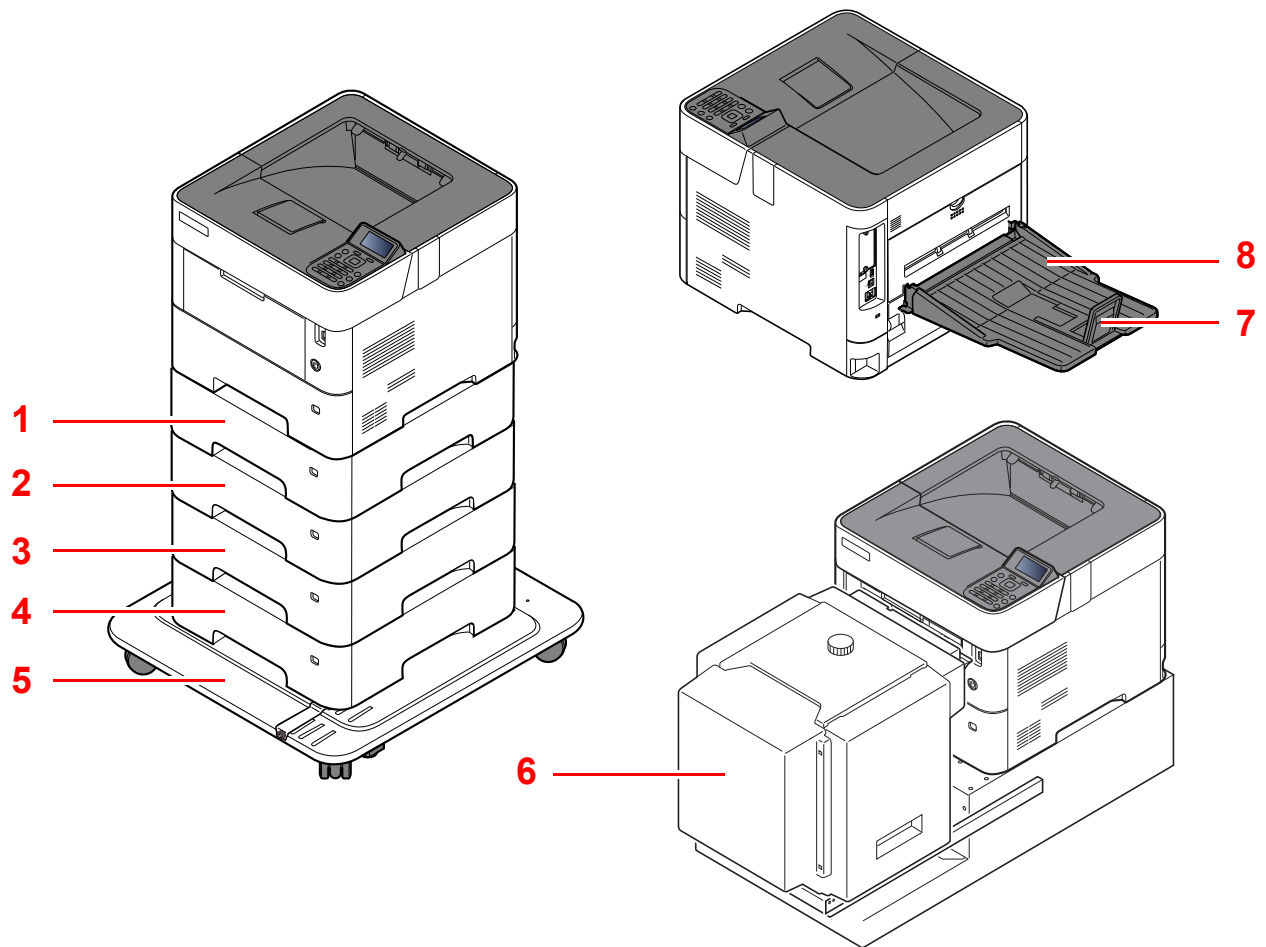

- 1 Κασέτα 2
- 2 Κασέτα 3
- 3 Κασέτα 4
- 4 Κασέτα 5
- 5 Κιτ τροχών

- 6 Τροφοδότης χύδην χαρτιού
- 7 Αναστολέας Χαρτιού
- 8 Πίσω Θήκη (ECOSYS P3150dn/ECOSYS P3155dn)

➔ [Προαιρετικός εξοπλισμός \(σελίδα 8-2\)](#)

## Σύνδεση του Μηχανήματος με Άλλες Συσκευές

Προετοιμάστε τα απαραίτητα καλώδια που ενδείκνυνται για το περιβάλλον και τον σκοπό της χρήσης του μηχανήματος.

**Όταν συνδέετε το μηχάνημα με τον υπολογιστή μέσω USB**

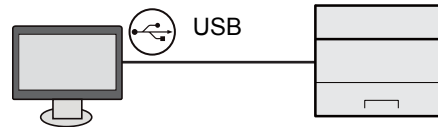

**Όταν συνδέετε το μηχάνημα με τον υπολογιστή ή το τάμπλετ μέσω καλωδίου δικτύου, Wi-Fi ή Wi-Fi Direct**

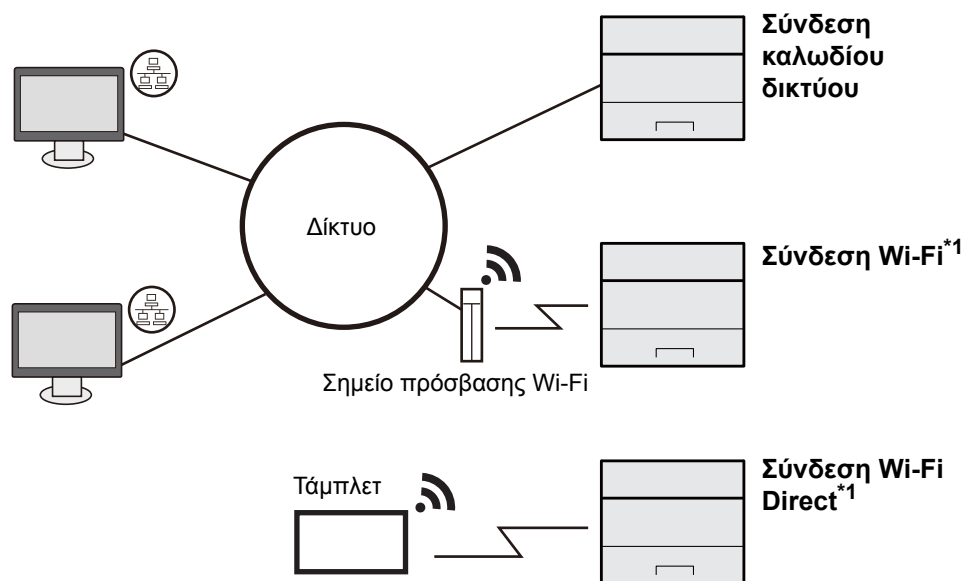

\*1 Μόνο για μοντέλα με το προαιρετικό Κιτ Διασύνδεσης Ασύρματου Δικτύου (IB-36).

### ΣΗΜΕΙΩΣΗ

Εάν χρησιμοποιείτε ασύρματο LAN, ανατρέξτε στα παρακάτω.

➔ [Αγγλικό Εγχειρίδιο Χρήσης](#)

**Καλώδια που μπορούν να χρησιμοποιηθούν**

Περιβάλλον Σύνδεσης	Λειτουργία	Απαραίτητο Καλώδιο
Συνδέστε ένα καλώδιο LAN στο μηχάνημα.	Εκτυπωτής	Καλώδιο LAN (10BASE-T, 100BASE-TX, 1000BASE-T)
Συνδέστε ένα καλώδιο USB στο μηχάνημα.	Εκτυπωτής	Συμβατό καλώδιο USB 2.0 (Συμβατό με USB Hi-Speed, μέγ. 5,0 μ., θωρακισμένο)

### ΣΗΜΑΝΤΙΚΟ

Η χρήση καλωδίου το οποίο δεν είναι συμβατό με USB 2.0 μπορεί να προκαλέσει βλάβη.

# Σύνδεση των καλωδίων

## Σύνδεση Καλωδίου LAN

✓ **ΣΗΜΑΝΤΙΚΟ**

Εάν το μηχάνημα είναι ενεργοποιημένο, κλείστε το διακόπτη λειτουργίας.

➔ [Απενεργοποίηση \(σελίδα 2-9\)](#)

### 1 Συνδέστε το καλώδιο με το μηχάνημα.

- 1 Συνδέστε το καλώδιο LAN στην υποδοχή διασύνδεσης δικτύου.

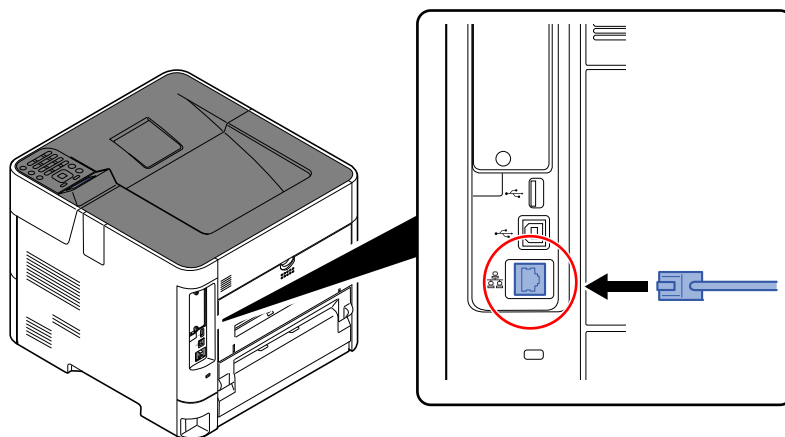

- 2 Συνδέστε το άλλο άκρο του καλωδίου στο διανομέα.

### 2 Ενεργοποιήστε το μηχάνημα και ρυθμίστε το δίκτυο.

➔ [Ρυθμίσεις Δικτύου \(σελίδα 2-16\)](#)

## Σύνδεση καλωδίου USB

✓ **ΣΗΜΑΝΤΙΚΟ**

Εάν το μηχάνημα είναι ενεργοποιημένο, κλείστε το διακόπτη λειτουργίας.

➔ [Απενεργοποίηση \(σελίδα 2-9\)](#)

### 1 Συνδέστε το καλώδιο με το μηχάνημα.

- 1 Συνδέστε το καλώδιο USB στη διασύνδεση USB που βρίσκεται τοποθετημένη στο αριστερό μέρος της κυρίως μονάδας.

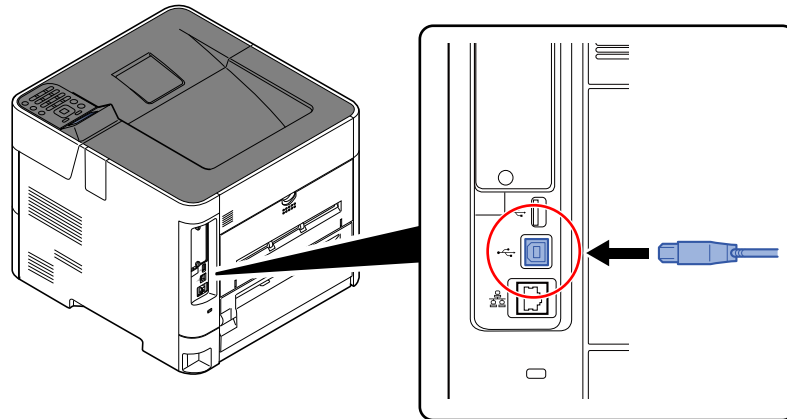

- 2 Συνδέστε την άλλη άκρη του καλωδίου στον υπολογιστή.

### 2 Ενεργοποιήστε το μηχάνημα.

## Σύνδεση του καλωδίου ρεύματος

### 1 Συνδέστε το καλώδιο με το μηχάνημα.

Συνδέστε τη μία άκρη του παρεχόμενου καλωδίου ρεύματος στο μηχάνημα και την άλλη στην πρίζα.

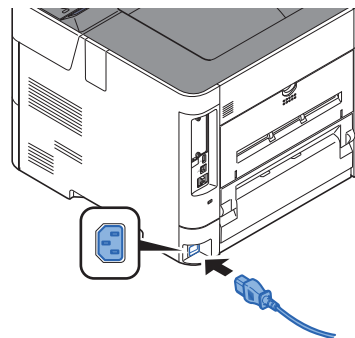

✓ **ΣΗΜΑΝΤΙΚΟ**

Χρησιμοποιείτε μόνο το παρεχόμενο καλώδιο ρεύματος.

# Ενεργοποίηση/Απενεργοποίηση μηχανήματος

## Ενεργοποίηση μηχανήματος

- 1 **Ανοίξτε τον διακόπτη λειτουργίας του μηχανήματος.**

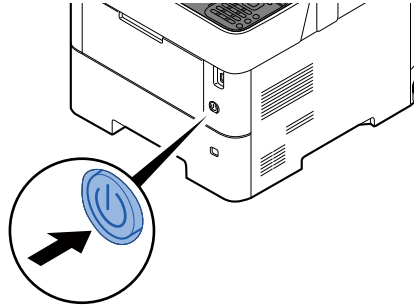

✓ **ΣΗΜΑΝΤΙΚΟ**

Μετά το κλείσιμο του διακόπτη λειτουργίας, μην τον ανοίγετε ξανά αμέσως. Περιμένετε για περισσότερα από 5 δευτερόλεπτα και κατόπιν ανοίξτε τον διακόπτη λειτουργίας.

## Απενεργοποίηση

- 1 **Κλείστε τον διακόπτη λειτουργίας του μηχανήματος.**

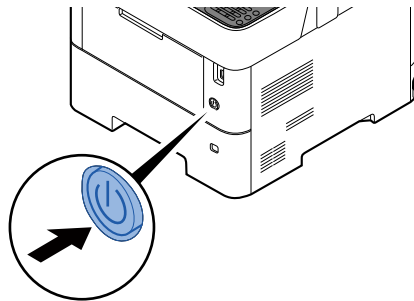

Χρειάζονται 3 περίπου λεπτά για την απενεργοποίηση.

**!** **ΠΡΟΣΟΧΗ**

Εάν το παρόν μηχάνημα δεν πρόκειται να χρησιμοποιηθεί για παρατεταμένο χρονικό διάστημα (π.χ. κατά τη διάρκεια της νύχτας), απενεργοποιήστε το από το γενικό διακόπτη λειτουργίας. Εάν το μηχάνημα δεν πρόκειται να χρησιμοποιηθεί για ακόμα μεγαλύτερο χρονικό διάστημα (π.χ. διακοπές), βγάλτε το φως από την πρίζα για λόγους ασφαλείας.



✓ **ΣΗΜΑΝΤΙΚΟ**

Αφαιρέστε το χαρτί από τις κασέτες και σφραγίστε το μέσα στη συσκευασία φύλαξης χαρτιού για να προστατεύεται από την υγρασία.

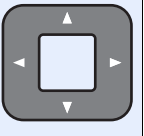

# Χρήση του Πίνακα ελέγχου

## Πλήκτρα του πίνακα ελέγχου

	Εμφανίζει την οθόνη του Μενού.
	Αυξάνει ή μειώνει αριθμούς ή επιλέγει μενού στην οθόνη μηνυμάτων. Επιπλέον, μετακινεί το δρομέα κατά την εισαγωγή χαρακτήρων.
	Οριστικοποιεί μια λειτουργία ή μενού και αριθμούς που έχουν εισαχθεί.
	Επιστρέφει στην προηγούμενη οθόνη.

### Πλήκτρο επιλογής:

Επιλέγει το μενού που εμφανίζεται στο κάτω μέρος της οθόνης μηνυμάτων.

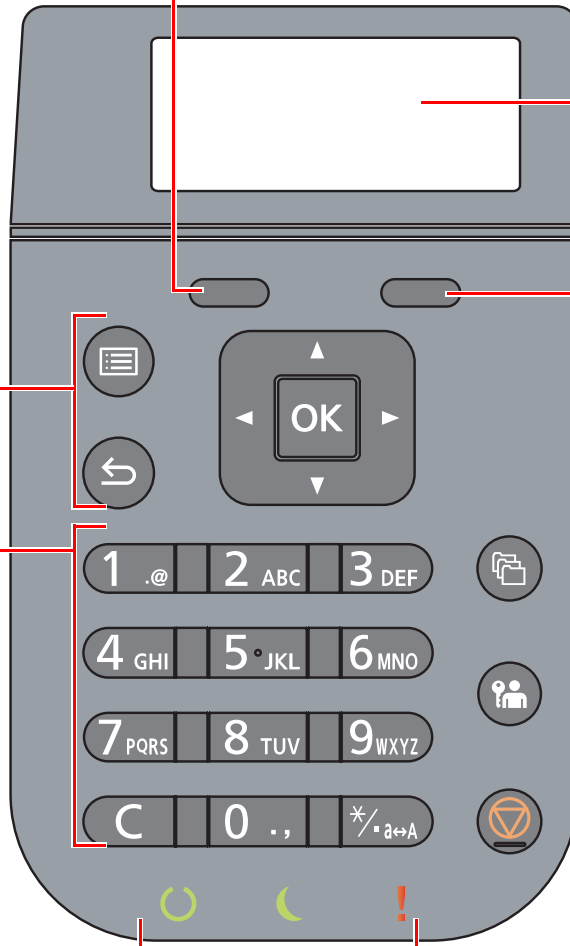







### Οθόνη μηνυμάτων:

Εμφανίζει το μενού ρύθμισης και τα μηνύματα σφαλμάτων.

### Πλήκτρο επιλογής:

Επιλέγει το μενού που εμφανίζεται στο κάτω μέρος της οθόνης μηνυμάτων.

	Αριθμητικά πλήκτρα. Εισαγωγή αριθμών και συμβόλων.
	Εμφανίζει την οθόνη Θυρίδας Εγγράφων.
	Τερματίζει τη λειτουργία για τον τρέχοντα χρήστη (δηλαδή πραγματοποιεί αποσύνδεση).
	Ακυρώνει ή διακόπτει την εκτελούμενη εργασία.

	Ανάβει στην κατάσταση ετοιμότητας εκτύπωσης. Αναβοσβήνει κατά τη διάρκεια της επεξεργασίας εκτύπωσης ή όταν συμβαίνει ένα σφάλμα.
	Ανάβει όταν το μηχάνημα είναι σε λειτουργία εξοικονόμησης ενέργειας.
	Ανάβει ή αναβοσβήνει όταν προκύπτει κάποιο σφάλμα και σταματά η εργασία.

## Μέθοδος λειτουργίας

Αυτή η ενότητα επεξηγεί τον τρόπο λειτουργίας των μενού συστήματος στην οθόνη μηνυμάτων.

### Εμφάνιση των μενού και διαμόρφωση ρυθμίσεων

Επιλέξτε το πλήκτρο **[Μενού]** για να εμφανίσετε τα μενού ρύθμισης. Επιλέξτε τα πλήκτρα **[▲]**, **[▼]**, **[◀]**, **[▶]**, το πλήκτρο **[OK]** ή το πλήκτρο **[Πίσω]** για να επιλέξετε ένα μενού και να πραγματοποιήσετε τις ρυθμίσεις.

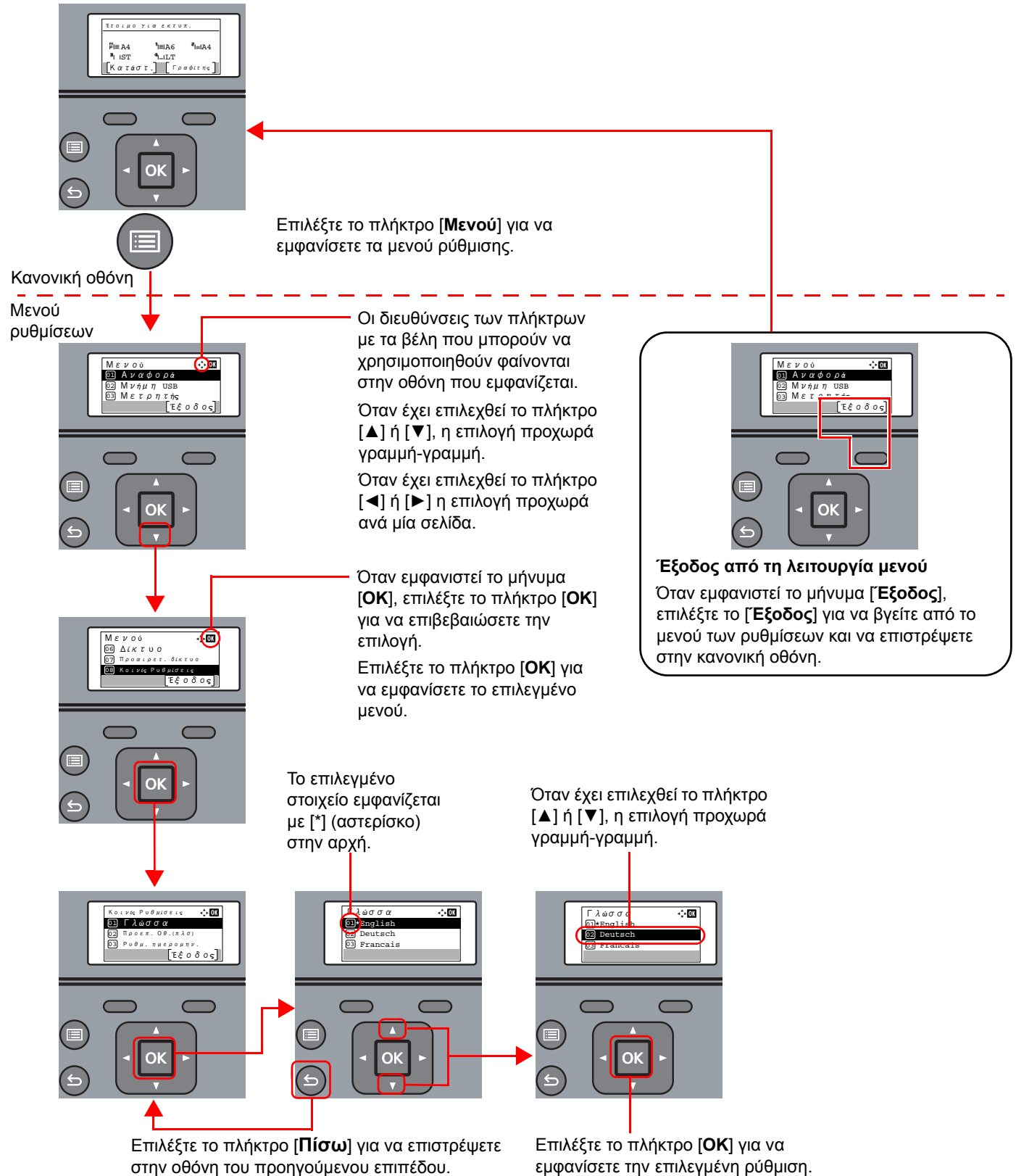

## Οθόνη Βοήθειας

Αν αντιμετωπίζετε δυσκολίες στη χρήση του μηχανήματος, μπορείτε να ελέγξετε πώς να το χρησιμοποιήσετε μέσω του πίνακα λειτουργίας.

Όταν εμφανιστεί το μήνυμα **[Βοήθεια]** στην οθόνη μηνυμάτων, επιλέξτε το **[Βοήθεια]** για να εμφανίσετε την οθόνη Βοήθειας. Η οθόνη Βοήθειας δείχνει τη λειτουργία του μηχανήματος.



Επιλέξτε το πλήκτρο **[▼]** για να εμφανίσετε το επόμενο βήμα ή **[▲]** για να εμφανίσετε το προηγούμενο βήμα.

Επιλέξτε το πλήκτρο **[OK]** για να κλείσετε την οθόνη Βοήθειας.

# Σύνδεση/Αποσύνδεση

Εάν κάνετε ρύθμιση μιας λειτουργίας που απαιτεί δικαιώματα διαχειριστή ή εάν έχει ενεργοποιηθεί η διαχείριση συνδέσεων χρήστη, θα πρέπει να εισάγετε το όνομα χρήστη και τον κωδικό πρόσβασής σας.

## ΣΗΜΕΙΩΣΗ

Το προεπιλεγμένο όνομα χρήστη και ο κωδικός πρόσβασης εμφανίζονται παρακάτω.

Όνομα Χρήστη Σύνδεσης:	ECOSYS P3145dn: 4500 ECOSYS P3155dn: 5500	ECOSYS P3150dn: 5000
Κωδικός Πρόσβασης Σύνδεσης:	ECOSYS P3145dn: 4500 ECOSYS P3155dn: 5500	ECOSYS P3150dn: 5000

Εάν ξεχάσετε το όνομα χρήστη σύνδεσης ή τον κωδικό πρόσβασης σύνδεσής σας, δεν θα μπορείτε να συνδεθείτε στο μηχάνημα. Σε αυτή την περίπτωση, συνδεθείτε στο μηχάνημα με προνόμια διαχειριστή και αλλάξτε το όνομα χρήστη σύνδεσης ή τον κωδικό πρόσβασής σας.

## Σύνδεση

### 1 Εισάγετε το όνομα χρήστη σύνδεσης.

- 1 Εάν εμφανιστεί η οθόνη σύνδεσης κατά τη διάρκεια της λειτουργίας, επιλέξτε «Σύνδ./Όν. Χρήστη» και στη συνέχεια το πλήκτρο [OK].

#### ΣΗΜΕΙΩΣΗ

- Εάν είναι επιλεγμένη η [Επαλήθευση Δικτ.] ως μέθοδος ελέγχου ταυτότητας χρήστη, εμφανίζεται το [Μενού]. Επιλέξτε [Μενού] και επιλέξτε [Τύπος Σύνδεσης] και στη συνέχεια μπορείτε να επιλέξετε για την επαλήθευση προορισμού την [Τοπική Επαλήθ.] ή την [Επαλήθευση Δικτ.].
- Επιλέξτε [Μενού] και επιλέξτε [Τομέας] και στη συνέχεια μπορείτε να επιλέξετε από τους καταχωρημένους τομείς.

- 2 Εισάγετε το όνομα χρήστη σύνδεσης χρησιμοποιώντας τα αριθμητικά πλήκτρα και, στη συνέχεια, πατήστε το πλήκτρο [OK].

➔ [Μέθοδος Εισαγωγής Χαρακτήρων \(σελίδα 8-3\)](#)

### 2 Εισάγετε τον κωδικό πρόσβασης σύνδεσης.

- 1 Επιλέξτε «Κωδ.Πρόσβ.Σύνδ.» και πατήστε το πλήκτρο [OK].
- 2 Εισάγετε τον κωδικό πρόσβασης σύνδεσης και πατήστε το πλήκτρο [OK].

➔ [Μέθοδος Εισαγωγής Χαρακτήρων \(σελίδα 8-3\)](#)

### 3 Επιλέξτε [Σύνδεση].

## Αποσύνδεση



Για να αποσυνδεθείτε από το μηχάνημα, πατήστε το πλήκτρο **[Αποσύνδεση]** για να επιστρέψετε στην οθόνη εισαγωγής ονόματος χρήστη σύνδεσης/κωδικού πρόσβασης.

Οι χρήστες αποσυνδέονται αυτόματα στις ακόλουθες περιπτώσεις:

- Όταν το μηχάνημα μεταβεί σε κατάσταση αναμονής.
- Όταν έχει ενεργοποιηθεί η λειτουργία αυτόματης επαναφοράς του πίνακα λειτουργίας

# Προεπιλεγμένες ρυθμίσεις του μηχανήματος

Πριν να χρησιμοποιήσετε αυτό το μηχάνημα, διαμορφώστε τις ρυθμίσεις όπως ημερομηνία και ώρα, διαμόρφωση δικτύου και λειτουργίες εξοικονόμησης ενέργειας σύμφωνα με τις απαιτήσεις σας.

## ΣΗΜΕΙΩΣΗ

Οι προεπιλεγμένες ρυθμίσεις του μηχανήματος μπορούν να αλλάξουν στο Μενού Συστήματος. Για ρυθμίσεις που μπορούν να διαμορφωθούν από το Μενού Συστήματος, ανατρέξτε στο παρακάτω:

➔ *Αγγλικό Εγχειρίδιο Χρήσης*

## Ρύθμιση ημερομηνίας και ώρας

Ακολουθήστε τα παρακάτω βήματα για να ρυθμίσετε την τοπική ημερομηνία και ώρα της τοποθεσίας της εγκατάστασης. Όταν αποστέλλετε ένα e-mail μέσω της λειτουργίας αποστολής, η ημερομηνία και η ώρα που θα έχουν καθοριστεί με την παρούσα ρύθμιση θα εμφανίζονται στην κεφαλίδα του e-mail. Ρυθμίστε την ημερομηνία, την ώρα και τη διαφορά ώρας από την ώρα Γκρήνουιτς (GMT) της περιοχής όπου χρησιμοποιείται το μηχάνημα.

## ΣΗΜΕΙΩΣΗ

- Εάν είναι ενεργοποιημένη η διαχείριση σύνδεσης χρήστη, τότε μπορείτε να αλλάξετε τις ρυθμίσεις μόνο εάν συνδεθείτε με δικαιώματα διαχειριστή. Εάν η διαχείριση σύνδεσης χρήστη είναι απενεργοποιημένη, εμφανίζεται η οθόνη επαλήθευσης ταυτότητας του χρήστη. Εισάγετε ένα όνομα χρήστη σύνδεσης και τον κωδικό πρόσβασης και επιλέξτε **[Σύνδεση]**.
- Το προεπιλεγμένο όνομα χρήστη και ο κωδικός πρόσβασης εμφανίζονται παρακάτω.

Όνομα Χρήστη Σύνδεσης: **ECOSYS P3145dn: 4500**    **ECOSYS P3150dn: 5000**  
**ECOSYS P3155dn: 5500**

Κωδικός Πρόσβασης Σύνδεσης: **ECOSYS P3145dn: 4500**    **ECOSYS P3150dn: 5000**  
**ECOSYS P3155dn: 5500**

- Φροντίστε να ρυθμίσετε τη διαφορά ώρας πριν ρυθμίσετε την ημερομηνία και την ώρα.
- Η σωστή ώρα μπορεί να ρυθμιστεί περιοδικά λαμβάνοντας την ώρα από τον διακομιστή ώρας δικτύου.

➔ **Command Center RX User Guide**

### 1 Προβάλετε την οθόνη.

Πλήκτρο **[Μενού]** > πλήκτρο **[▲]** **[▼]** > **[Κοινές Ρυθμίσεις]** > πλήκτρο **[OK]** > πλήκτρο **[▲]** **[▼]** > **[Ρυθμ. ημερομην.]** > πλήκτρο **[OK]**

### 2 Διαμορφώστε τις ρυθμίσεις.

Πλήκτρο **[▲]** **[▼]** > **[Ζώνη ώρας]** > πλήκτρο **[OK]** > Επιλέξτε τη ζώνη ώρας > πλήκτρο **[OK]** > Πλήκτρο **[▲]** **[▼]** > **[Ημερομηνία]** > πλήκτρο **[OK]** > Ρυθμίστε την ημερομηνία > πλήκτρο **[OK]** > πλήκτρο **[▲]** **[▼]** > **[Ωρα]** > πλήκτρο **[OK]** > Ρυθμίστε την ώρα > πλήκτρο **[OK]** > πλήκτρο **[▲]** **[▼]** > **[Μορφή Ημ/νίας]** > πλήκτρο **[OK]** > Επιλέξτε τη Μορφή Ημ/νίας > πλήκτρο **[OK]**

Στοιχείο	Περιγραφή
<b>Ζώνη ώρας</b>	Ρυθμίστε τη διαφορά ώρας από την ώρα Γκρήνουιτς (GMT). Επιλέξτε την κοντινότερη υπάρχουσα τοποθεσία από τη λίστα. Εάν επιλέξετε μια περιοχή που χρησιμοποιεί θερινή ώρα, διαμορφώστε τις ρυθμίσεις για τη θερινή ώρα.
<b>Ημερομηνία</b>	Ορίστε την ημερομηνία για την τοποθεσία όπου χρησιμοποιείται το μηχάνημα. <b>Τιμή:</b> Έτος (2000 έως 2037), Μήνας (1 έως 12), Ημέρα (1 έως 31)
<b>Ωρα</b>	Ορίστε την ώρα για την τοποθεσία όπου χρησιμοποιείται το μηχάνημα. <b>Τιμή:</b> Ωρα (00 έως 23), Λεπτό (00 έως 59), Δευτερόλεπτο (00 έως 59)
<b>Μορφή Ημ/νίας</b>	Επιλέξτε τη μορφή εμφάνισης του έτους, του μήνα και της ημέρας. Το έτος εμφανίζεται σε Δυτική μορφή. <b>Τιμή:</b> Μήνας/Ημέρα/Έτος, Ημέρα/Μήνας/Έτος, Έτος/Μήνας/Ημέρα

**ΣΗΜΕΙΩΣΗ**

Επιλέξτε το πλήκτρο [▲] ή [▼] για να εισάγετε έναν αριθμό.  
Επιλέξτε το πλήκτρο [◀] ή [▶] για να μετακινήσετε τη θέση που εισάγεται, η οποία εμφανίζεται τονισμένη.

## Ρυθμίσεις Δικτύου

### Διαμόρφωση του ενσύρματου δικτύου

Το μηχάνημα διαθέτει διασύνδεση δικτύου, η οποία είναι συμβατή με πρωτόκολλα δικτύου όπως τα TCP/IP (IPv4), TCP/IP (IPv6), NetBEUI και IPSec. Επιτρέπει την εκτύπωση μέσω δικτύου σε Windows, Macintosh, UNIX και άλλες πλατφόρμες.

Ρυθμίστε το TCP/IP (IPv4) για να συνδεθείτε στο δίκτυο των Windows.

Μέθοδος διαμόρφωσης	Περιγραφή	Σελίδα αναφοράς
Διαμόρφωση της σύνδεσης από τον πίνακα χειρισμού σε αυτό το μηχάνημα	Διαμόρφωση του ενσύρματου δικτύου από το μενού Συστήματος	<a href="#">Ρυθμίσεις IPv4 (σελίδα 2-17)</a>
Διαμόρφωση συνδέσεων στη σελίδα Web	Για τη διασύνδεση δικτύου που προσφέρεται στο βασικό εξοπλισμό, η σύνδεση μπορεί να διαμορφωθεί με τη χρήση του Command Center RX. Για την προαιρετική μονάδα IB-50, η ρύθμιση της σύνδεσης μπορεί να γίνει με τη χρήση ειδικής σελίδας Web.	<b>Command Center RX User Guide</b> Εγχειρίδιο χρήσης IB-50
Διαμόρφωση της σύνδεσης με χρήση του βοηθητικού προγράμματος εγκατάστασης του IB-50	Αυτό είναι το εργαλείο εγκατάστασης που περιλαμβάνεται στο CD του IB-50. Μπορείτε να το χρησιμοποιήσετε στα Windows.	Εγχειρίδιο χρήσης IB-50

Βεβαιωθείτε ότι συνδέσατε το καλώδιο του δικτύου προτού διαμορφώσετε τις ρυθμίσεις.

➔ [Σύνδεση Καλωδίου LAN \(σελίδα 2-7\)](#)

Για άλλες ρυθμίσεις δικτύου, ανατρέξτε στο παρακάτω:

➔ [Αγγλικό Εγχειρίδιο Χρήσης](#)

**ΣΗΜΕΙΩΣΗ**

Εάν είναι ενεργοποιημένη η διαχείριση σύνδεσης χρήστη, τότε μπορείτε να αλλάξετε τις ρυθμίσεις μόνο εάν συνδεθείτε με προνόμια διαχειριστή. Εάν είναι απενεργοποιημένη η διαχείριση σύνδεσης χρήστη, εμφανίζεται η οθόνη επαλήθευσης ταυτότητας του χρήστη. Εισάγετε ένα όνομα χρήστη σύνδεσης και τον κωδικό πρόσβασης και επιλέξτε [**Σύνδεση**].

Το προεπιλεγμένο όνομα χρήστη και ο κωδικός πρόσβασης εμφανίζονται παρακάτω.

<b>Όνομα Χρήστη Σύνδεσης:</b>	<b>ECOSYS P3145dn: 4500</b>	<b>ECOSYS P3150dn: 5000</b>
	<b>ECOSYS P3155dn: 5500</b>	
<b>Κωδικός Πρόσβασης Σύνδεσης:</b>	<b>ECOSYS P3145dn: 4500</b>	<b>ECOSYS P3150dn: 5000</b>
	<b>ECOSYS P3155dn: 5500</b>	

## Ρυθμίσεις IPv4

### 1 Προβάλετε την οθόνη.

Πλήκτρο [Μενού] > πλήκτρο [▲] [▼] > [Δίκτυο] > πλήκτρο [OK] > πλήκτρο [▲] [▼] > [Ρύθμ.Ενσ. Δικτύου] > πλήκτρο [OK] > πλήκτρο [▲] [▼] > [Ρύθμιση TCP/IP] > πλήκτρο [OK] > πλήκτρο [▲] [▼] > [Ρύθμιση IPv4] > πλήκτρο [OK]

### 2 Διαμορφώστε τις ρυθμίσεις.

Όταν χρησιμοποιείτε διακομιστή DHCP

- 1 Πλήκτρο [▲] [▼] > [DHCP] > πλήκτρο [OK] > πλήκτρο [▲] [▼] > [Ενεργοποίηση] > πλήκτρο [OK]

Όταν ρυθμίζετε τη στατική διεύθυνση IP

- 1 Πλήκτρο [▲] [▼] > [DHCP] > πλήκτρο [OK] > πλήκτρο [▲] [▼] > [Απενεργοποίηση] > πλήκτρο [OK]

- 2 Πλήκτρο [▲] [▼] > [Διεύθυνση IP] > πλήκτρο [OK]

- 3 Εισάγετε τη Διεύθυνση IP.



#### ΣΗΜΕΙΩΣΗ

Μπορείτε να ορίσετε οποιαδήποτε τιμή μεταξύ 000 και 255.

Χρησιμοποιήστε τα αριθμητικά πλήκτρα ή επιλέξτε το πλήκτρο [▲] ή [▼] για να εισάγετε έναν αριθμό.

Επιλέξτε το πλήκτρο [◀] ή [▶] για να μετακινήσετε τη θέση που εισάγεται, η οποία εμφανίζεται τονισμένη.

- 4 Επιλέξτε το πλήκτρο [OK].

- 5 Πλήκτρο [▲] [▼] > [Μάσκα Υποδικτύου] > πλήκτρο [OK]

- 6 Ορίστε τη μάσκα υποδικτύου.



#### ΣΗΜΕΙΩΣΗ

Μπορείτε να ορίσετε οποιαδήποτε τιμή μεταξύ 000 και 255.

Χρησιμοποιήστε τα αριθμητικά πλήκτρα ή επιλέξτε το πλήκτρο [▲] ή [▼] για να εισάγετε έναν αριθμό.

Επιλέξτε το πλήκτρο [◀] ή [▶] για να μετακινήσετε τη θέση που εισάγεται, η οποία εμφανίζεται τονισμένη.

- 7 Επιλέξτε το πλήκτρο [OK].

- 8 Πλήκτρο [▲] [▼] > [Προεπ. πύλη] > πλήκτρο [OK]

- 9 Ορίστε την προεπιλεγμένη πύλη.



#### ΣΗΜΕΙΩΣΗ

Μπορείτε να ορίσετε οποιαδήποτε τιμή μεταξύ 000 και 255.

Χρησιμοποιήστε τα αριθμητικά πλήκτρα ή επιλέξτε το πλήκτρο [▲] ή [▼] για να εισάγετε έναν αριθμό.

Επιλέξτε το πλήκτρο [◀] ή [▶] για να μετακινήσετε τη θέση που εισάγεται, η οποία εμφανίζεται τονισμένη.

- 10 Επιλέξτε το πλήκτρο [OK].



**11** Πλήκτρο [▲] [▼] > [Auto-IP] > πλήκτρο [OK]

**12**[Απενεργ.] > πλήκτρο [OK]

### Κατά τη ρύθμιση του Διακομιστή DNS

Στις παρακάτω περιπτώσεις, ρυθμίστε τη διεύθυνση IP του διακομιστή DNS (Σύστημα Ονομάτων Τομέα).

- Όταν χρησιμοποιείτε το όνομα κεντρικού υπολογιστή με τη ρύθμιση «DHCP» σε **[Απενεργοποιημένο]**.
- Όταν χρησιμοποιείτε τον διακομιστή DNS με διεύθυνση IP η οποία δεν αποδίδεται αυτόματα από το DHCP.

**1** Πλήκτρο [▲] [▼] > [Διακομιστής DNS] > πλήκτρο [OK]

**2** πλήκτρο [▲] [▼] > [Αυτόμ. (DHCP)] ή [Μη αυτόματο] > πλήκτρο [OK]

Όταν είναι επιλεγμένο το [Μη αυτόματο].

Μπορείτε να εισάγετε πληροφορίες στατικού διακομιστή DNS στα πεδία Κύριο και Δευτερεύον που παρέχονται.



#### ΣΗΜΕΙΩΣΗ

Μπορείτε να ορίσετε οποιαδήποτε τιμή μεταξύ 000 και 255.

Χρησιμοποιήστε τα αριθμητικά πλήκτρα ή επιλέξτε το πλήκτρο [▲] ή [▼] για να εισάγετε έναν αριθμό.

Επιλέξτε το πλήκτρο [◀] ή [▶] για να μετακινήσετε τη θέση που εισάγεται, η οποία εμφανίζεται τονισμένη.



#### ΣΗΜΑΝΤΙΚΟ

**Μετά την αλλαγή της ρύθμισης, επανεκκινήστε το δίκτυο από το Μενού Συστήματος ή απενεργοποιήστε το μηχάνημα και ενεργοποιήστε το ξανά.**

➔ Ανατρέξτε στο *Αγγλικό Εγχειρίδιο Χρήσης*



#### ΣΗΜΕΙΩΣΗ

Ζητήστε προκαταβολικά τη διεύθυνση IP από το διαχειριστή του δικτύου σας και έχετε την έτοιμη όταν πραγματοποιείτε αυτήν την ρύθμιση.

Στις παρακάτω περιπτώσεις, ορίστε τη διεύθυνση IP του διακομιστή DNS στο Command Center RX.

- Όταν χρησιμοποιείτε το όνομα κεντρικού υπολογιστή με τη ρύθμιση «DHCP» σε «Απενεργοποιημένο»
- Όταν χρησιμοποιείτε τον διακομιστή DNS με διεύθυνση IP η οποία δεν αποδίδεται αυτόματα από το DHCP.

Για τη ρύθμιση της Διεύθυνσης IP του Διακομιστή DNS, ανατρέξτε στα παρακάτω:

➔ **Command Center RX User Guide**

# Λειτουργία Εξοικονόμησης Ενέργειας

Αν περάσει ένα ορισμένο χρονικό διάστημα από την τελευταία χρήση του μηχανήματος, το μηχάνημα μεταβαίνει αυτόματα σε λειτουργία αναμονής, ελαχιστοποιώντας την κατανάλωση ρεύματος.

## Αναμονή και Αυτόματη προσωρινή απενεργοποίηση

### ΣΗΜΕΙΩΣΗ

Εάν είναι ενεργοποιημένη η διαχείριση σύνδεσης χρήστη, τότε μπορείτε να αλλάξετε τις ρυθμίσεις μόνο εάν συνδεθείτε με προνόμια διαχειριστή.

Εάν η διαχείριση σύνδεσης χρήστη είναι απενεργοποιημένη, εμφανίζεται η οθόνη επαλήθευσης ταυτότητας του χρήστη. Εισάγετε ένα όνομα χρήστη σύνδεσης και τον κωδικό πρόσβασης και επιλέξτε **[Σύνδεση]**.

Το προεπιλεγμένο όνομα χρήστη και ο κωδικός πρόσβασης εμφανίζονται παρακάτω.

<b>Όνομα Χρήστη Σύνδεσης:</b>	<b>ECOSYS P3145dn: 4500</b>	<b>ECOSYS P3150dn: 5000</b>
	<b>ECOSYS P3155dn: 5500</b>	
<b>Κωδικός Πρόσβασης Σύνδεσης:</b>	<b>ECOSYS P3145dn: 4500</b>	<b>ECOSYS P3150dn: 5000</b>
	<b>ECOSYS P3155dn: 5500</b>	

### Αυτόματη προσωρινή απενεργοποίηση

Η αυτόματη προσωρινή απενεργοποίηση θέτει το μηχάνημα σε Αναμονή αν μείνει ανενεργό για ένα προκαθορισμένο χρονικό διάστημα.

Το προεπιλεγμένο χρονικό διάστημα είναι 1 λεπτό.

Για να συνεχίσετε, πραγματοποιήστε τις εξής ενέργειες.

- Επιλέξτε το πλήκτρο **[OK]**.

Το μηχάνημα θα είναι έτοιμο για λειτουργία μέσα σε 15 δευτερόλεπτα για τα ECOSYS P3145dn, 20 δευτερόλεπτα για τα ECOSYS P3150dn και 25 δευτερόλεπτα για τα ECOSYS P3155dn.

Λάβετε υπόψη ότι οι συνθήκες του περιβάλλοντος, όπως ο εξαερισμός, μπορεί να κάνουν το μηχάνημα να ανταποκριθεί πιο αργά.

Ακολουθήστε τα παρακάτω βήματα για να ορίσετε το χρονοδιακόπτη αναστολής λειτουργίας ώστε το μηχάνημα να μεταβαίνει σε λειτουργία αναμονής όταν δεν το χρησιμοποιείτε.

### **1 Προβάλετε την οθόνη.**

Πλήκτρο **[Μενού]** > πλήκτρο **[▲]** **[▼]** > **[Κοινές Ρυθμίσεις]** > πλήκτρο **[OK]** > πλήκτρο **[▲]** **[▼]** > **[Ρύθμιση χρονοδ.]** > πλήκτρο **[OK]** > πλήκτρο **[▲]** **[▼]** > **[Χρον αναστ.λειτουργ.]** > πλήκτρο **[OK]**

### **2 Καθορίστε τον χρόνο μετάβασης σε λειτουργία Αναμονής.**

- 1 Εισάγετε τον χρόνο μετάβασης σε λειτουργία Αναμονής.

#### ΣΗΜΕΙΩΣΗ

Χρησιμοποιήστε τα αριθμητικά πλήκτρα ή επιλέξτε το πλήκτρο **[▲]** ή **[▼]** για να εισάγετε έναν αριθμό.

- 2 Επιλέξτε το πλήκτρο **[OK]**.

## Κατάσταση (Ρυθμ.Επίπ. Αναμ.)

Μπορείτε να ορίσετε αν η λειτουργία αναμονής θα ενεργοποιείται για κάθε λειτουργία. Όταν το μηχάνημα μεταβαίνει σε λειτουργία αναμονής, η Κάρτα ID δεν αναγνωρίζεται.

Για περισσότερες πληροφορίες σχετικά με την Κατάσταση, ανατρέξτε στο παρακάτω:

➔ *Αγγλικό Εγχειρίδιο Χρήσης*

## Επίπεδο Αναμονής (Εξοικονόμηση Ενέργειας και Ταχεία Επαναφορά) (μοντέλα εκτός Ευρώπης)

Για το επίπεδο αναμονής, μπορείτε να επιλέξετε ανάμεσα στις εξής δύο λειτουργίες: τη λειτουργία Εξοικονόμησης Ενέργειας και τη λειτουργία Ταχείας Επαναφοράς. Η προεπιλεγμένη ρύθμιση είναι η λειτουργία Εξοικονόμησης Ενέργειας.

Η λειτουργία Εξοικονόμησης Ενέργειας μειώνει την κατανάλωση ενέργειας ακόμη περισσότερο από τη λειτουργία Ταχείας Επαναφοράς και επιτρέπει στη Λειτουργία Αναμονής να οριστεί διαφορετικά για κάθε λειτουργία. Η κάρτα ID δεν μπορεί να αναγνωρισθεί.



### ΣΗΜΕΙΩΣΗ

Εάν έχει εγκατασταθεί το προαιρετικό kit διασύνδεσης δικτύου, δεν θα εμφανίζεται αυτή η λειτουργία.

Ακολουθήστε τα παρακάτω βήματα για να επιλέξετε το επίπεδο αναμονής και να χρησιμοποιήσετε τη λειτουργία Εξοικονόμησης Ενέργειας για κάθε λειτουργία.

### 1 Προβάλετε την οθόνη.

Πλήκτρο [Μενού] > πλήκτρο [▲] [▼] > [Κοινές Ρυθμίσεις] > πλήκτρο [OK] > πλήκτρο [▲] [▼] > [Ρύθμιση χρονοδ.] > πλήκτρο [OK] > πλήκτρο [▲] [▼] > [Ρυθμ.Επίπ. Αναμ.] > πλήκτρο [OK] > πλήκτρο [▲] [▼] > [Επίπεδο αναμονής] > πλήκτρο [OK]

### 2 Επιλέξτε το επίπεδο Αναμονής.

Πλήκτρο [▲] [▼] > [Γρήγορη επαναφ.] ή [Εξοικ. ενέργειας] > πλήκτρο [OK]

Αν επιλέξετε [Energy Saver], συνεχίστε ρυθμίζοντας αν θα χρησιμοποιείται η λειτουργία Εξοικονόμησης Ενέργειας για κάθε λειτουργία ή όχι.

### 3 Ορίστε τον Κανόνα Αναμονής.

1 Πλήκτρο [▲] [▼] > [Κατάσταση] > πλήκτρο [OK]

2 Επιλέξτε τη λειτουργία που θέλετε να ρυθμίσετε και πατήστε το πλήκτρο [OK].

Το [Συσκ. ανγν. Κρτ.] εμφανίζεται όταν ενεργοποιείται το προαιρετικό Card Authentication Kit.

3 Πλήκτρο [▲] [▼] > [Απενεργοποίηση] ή [Ενεργοποίηση] > πλήκτρο [OK]

Επαναλάβετε τα βήματα 3-2 έως 3-3 για να κάνετε τη ρύθμιση για διαφορετική λειτουργία.

## Κανόνας Απεν/σης (μοντέλα εντός Ευρώπης)

Ο Κανόνας Απενεργοποίησης χρησιμοποιείται για να εμποδίζεται η αυτόματη απενεργοποίηση.

Ο προκαθορισμένος χρόνος είναι 3 ημέρες.

Για περισσότερες πληροφορίες σχετικά με τις ρυθμίσεις των Κανόνων Απενεργοποίησης, ανατρέξτε στο παρακάτω:

➔ *Αγγλικό Εγχειρίδιο Χρήσης*

## Εγκατάσταση Λογισμικού

Εγκαταστήστε το κατάλληλο λογισμικό στον υπολογιστή σας από το παρεχόμενο DVD (Product Library) αν θέλετε να χρησιμοποιήσετε τη λειτουργία εκτυπωτή αυτού του μηχανήματος.

### Λογισμικό στο DVD (Windows)

Μπορείτε να χρησιμοποιήσετε είτε τη **[Γρήγορη εγκατάσταση]** είτε την **[Προσαρμοσμένη εγκατάσταση]** ως μέθοδο εγκατάστασης. Η **[Γρήγορη εγκατάσταση]** είναι η τυπική μέθοδος εγκατάστασης. Για την εγκατάσταση στοιχείων που δεν μπορούν να εγκατασταθούν μέσω της **[Γρήγορης εγκατάστασης]**, χρησιμοποιήστε την **[Προσαρμοσμένη εγκατάσταση]**.

Για λεπτομέρειες σχετικά με την Προσαρμοσμένη εγκατάσταση, ανατρέξτε στο παρακάτω:

➔ [Προσαρμοσμένη εγκατάσταση \(σελίδα 2-24\)](#)

Λογισμικό	Περιγραφή	Γρήγορη εγκατάσταση
KX DRIVER	Αυτό το πρόγραμμα οδήγησης επιτρέπει την εκτύπωση αρχείων από έναν υπολογιστή στο μηχάνημα. Το ίδιο πρόγραμμα οδήγησης υποστηρίζει πολλές γλώσσες περιγραφής σελίδων (PCL XL, KPDL, κλπ.). Αυτό το πρόγραμμα οδήγησης εκτυπωτή σας επιτρέπει να εκμεταλλευτείτε πλήρως τις δυνατότητες του μηχανήματος. Χρησιμοποιήστε αυτό το πρόγραμμα οδήγησης για να δημιουργήσετε αρχεία PDF.	<input type="radio"/>
KX XPS DRIVER	Αυτό το πρόγραμμα οδήγησης εκτυπωτή υποστηρίζει τη μορφή XPS (Προδιαγραφές χαρτιού XML) που έχει αναπτύξει η Microsoft Corporation.	-
KPDL mini-driver/PCL mini-driver	Πρόκειται για ένα Μίνι Πρόγραμμα οδήγησης της Microsoft που υποστηρίζει PCL και KPDL. Υπάρχουν ορισμένοι περιορισμοί στις δυνατότητες του μηχανήματος και στις προαιρετικές δυνατότητες που μπορούν να χρησιμοποιηθούν με αυτό το πρόγραμμα οδήγησης.	-
KYOCERA Net Viewer	Είναι ένα βοηθητικό πρόγραμμα που επιτρέπει την παρακολούθηση του μηχανήματος στο δίκτυο.	-
Status Monitor	Πρόκειται για ένα βοηθητικό πρόγραμμα το οποίο παρακολουθεί την κατάσταση του εκτυπωτή και προσφέρει λειτουργία συνεχούς αναφοράς.	<input type="radio"/>
KYOCERA Net Direct Print	Επιτρέπει την εκτύπωση ενός αρχείου PDF χωρίς την εκτέλεση του Adobe Acrobat/Reader.	-
FONTS	Είναι γραμματοσειρές προβολής που επιτρέπουν τη χρήση των ενσωματωμένων γραμματοσειρών του μηχανήματος σε μια εφαρμογή λογισμικού.	<input type="radio"/>



#### ΣΗΜΕΙΩΣΗ

Η εγκατάσταση στα Windows πρέπει να γίνει από χρήστη συνδεδεμένο με προνόμια διαχειριστή.

# Εγκατάσταση λογισμικού στα Windows

## Γρήγορη εγκατάσταση

Η ακόλουθη διαδικασία είναι ένα παράδειγμα εγκατάστασης του λογισμικού στα Windows 10 μέσω της [Γρήγορης εγκατάστασης].

Για λεπτομέρειες σχετικά με την Προσαρμοσμένη εγκατάσταση, ανατρέξτε στο παρακάτω:

➔ [Προσαρμοσμένη εγκατάσταση \(σελίδα 2-24\)](#)

### 1 Εισάγετε το DVD.

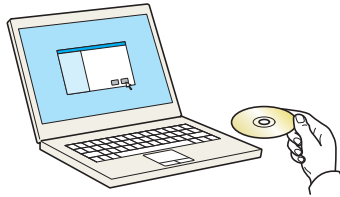

#### ΣΗΜΕΙΩΣΗ

- Η εγκατάσταση στα Windows πρέπει να γίνει από χρήστη συνδεδεμένο με προνόμια διαχειριστή.
- Αν εμφανιστεί το πλαίσιο διαλόγου «**Καλώς ήρθατε στον οδηγό εύρεσης νέου υλικού**», επιλέξτε [**Άκυρο**].
- Αν εμφανιστεί η οθόνη αυτόματης εκτέλεσης, πατήστε το [**Εκτέλεση του αρχείου setup.exe**].
- Αν εμφανιστεί το παράθυρο διαχείρισης λογαριασμών χρηστών, κάντε κλικ στο [**Ναι**].

### 2 Προβάλετε την οθόνη.

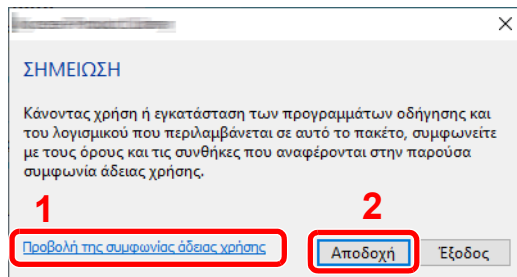

- 1 Κάντε κλικ στο [**Προβολή της συμφωνίας άδειας χρήσης**] και διαβάστε τη συμφωνία άδειας χρήσης.
- 2 Κάντε κλικ στο [**Αποδοχή**].

### 3 Επιλέξτε [Γρήγορη Εγκατάσταση].

## 4 Εγκαταστήστε το λογισμικό.

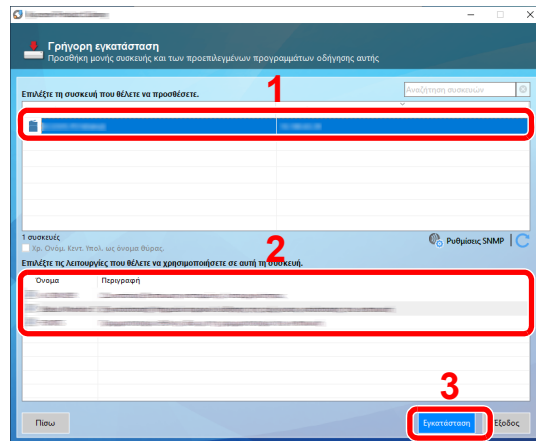

Μπορείτε επίσης να επιλέξετε [Χρ.Όνόμ.Κεντ.Υπολ. ως όνομα θύρας] και να χρησιμοποιήσετε το όνομα του κεντρικού υπολογιστή για τη βασική θύρα TCP/IP. (Δεν μπορεί να χρησιμοποιηθεί σύνδεση USB.)

Όταν κάνετε κλικ στο [Εγκατάσταση], θα εμφανιστεί μια οθόνη που ζητάει τη συνεργασία σας σχετικά με τη συλλογή δεδομένων. Διαλέξτε μία από τις επιλογές και κάντε κλικ στο [OK].

### ✓ ΣΗΜΑΝΤΙΚΟ

Εάν είναι ενεργοποιημένο το Wi-Fi ή το Wi-Fi Direct, βεβαιωθείτε ότι έχετε ορίσει τη διεύθυνση IP ως όνομα θύρας. Η εγκατάσταση ενδέχεται να αποτύχει εάν οριστεί όνομα κεντρικού υπολογιστή.

### 💡 ΣΗΜΕΙΩΣΗ

- Το μηχάνημα δεν μπορεί να εντοπιστεί, αν δεν είναι ενεργοποιημένο. Αν ο υπολογιστής δεν καταφέρει να εντοπίσει το μηχάνημα, βεβαιωθείτε ότι είναι συνδεδεμένο στο υπολογιστή μέσω δικτύου ή καλωδίου USB και ότι είναι ενεργοποιημένο και κάντε κλικ στο **C** (Ανανέωση).
- Εάν εμφανιστεί το παράθυρο ασφαλείας των Windows, κάντε κλικ στο [Εγκατάσταση του προγράμματος οδήγησης παράλα αυτά].
- Για να εγκαταστήσετε το Status Monitor σε εκδόσεις των Windows παλαιότερες από τα Windows 8, είναι απαραίτητο να έχετε εγκατεστημένο το Microsoft .NET Framework 4.0.

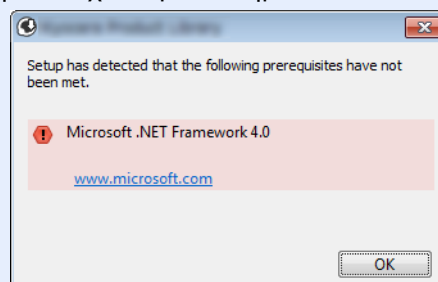

## 5 Ολοκληρώστε την εγκατάσταση.

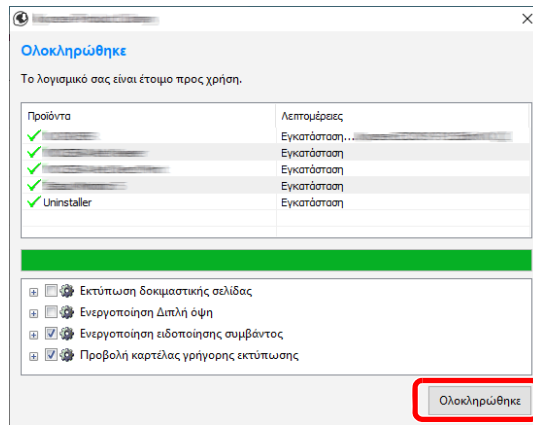

Όταν εμφανιστεί το μήνυμα «**Το λογισμικό σας είναι έτοιμο προς χρήση**», μπορείτε να χρησιμοποιήσετε το λογισμικό. Για να εκτυπώσετε μια δοκιμαστική σελίδα, κάντε κλικ στο πλαίσιο ελέγχου «**Εκτύπωση δοκιμαστικής σελίδας**» και επιλέξτε το μηχανήμα.

Πατήστε [**Ολοκληρώθηκε**] για να τερματίσετε τον οδηγό.

Αν εμφανιστεί μήνυμα επανεκκίνησης συστήματος, επανεκκινήστε τον υπολογιστή ακολουθώντας τις οδηγίες της οθόνης. Εδώ ολοκληρώνεται η διαδικασία εγκατάστασης του προγράμματος οδήγησης του εκτυπωτή.

## Προσαρμοσμένη εγκατάσταση

Η ακόλουθη διαδικασία είναι ένα παράδειγμα εγκατάστασης του λογισμικού στα Windows 10 μέσω της [Προσαρμοσμένης εγκατάστασης].

### 1 Εισάγετε το DVD.

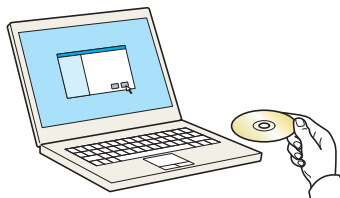

#### ΣΗΜΕΙΩΣΗ

- Η εγκατάσταση στα Windows πρέπει να γίνει από χρήστη συνδεδεμένο με προνόμια διαχειριστή.
- Αν εμφανιστεί το πλαίσιο διαλόγου «**Καλώς ήρθατε στον οδηγό εύρεσης νέου υλικού**», επιλέξτε [**Άκυρο**].
- Αν εμφανιστεί η οθόνη αυτόματης εκτέλεσης, πατήστε το [**Εκτέλεση του αρχείου setup.exe**].
- Αν εμφανιστεί το παράθυρο διαχείρισης λογαριασμών χρηστών, κάντε κλικ στο [**Ναι**].

## 2 Προβάλετε την οθόνη.

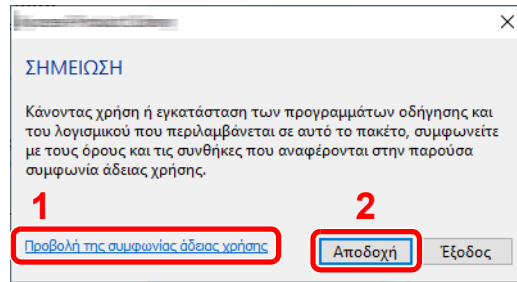

- 1 Κάντε κλικ στο [Προβολή της συμφωνίας άδειας χρήσης] και διαβάστε τη συμφωνία άδειας χρήσης.
- 2 Κάντε κλικ στο [Αποδοχή].

## 3 Επιλέξτε [Προσαρμοσμένη Εγκατάσταση].

## 4 Εγκαταστήστε το λογισμικό.

- 1 Επιλέξτε τη συσκευή προς εγκατάσταση.

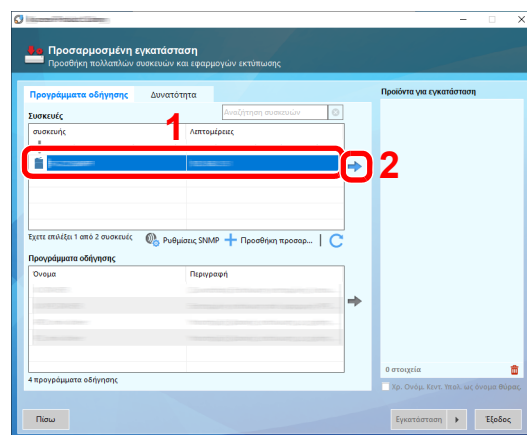

### ✓ ΣΗΜΑΝΤΙΚΟ

Εάν είναι ενεργοποιημένο το Wi-Fi ή το Wi-Fi Direct, βεβαιωθείτε ότι έχετε ορίσει τη διεύθυνση IP ως όνομα θύρας. Η εγκατάσταση ενδέχεται να αποτύχει εάν οριστεί όνομα κεντρικού υπολογιστή.

### 🔧 ΣΗΜΕΙΩΣΗ

- Το μηχάνημα δεν μπορεί να εντοπιστεί, αν δεν είναι ενεργοποιημένο. Αν ο υπολογιστής δεν καταφέρει να εντοπίσει το μηχάνημα, βεβαιωθείτε ότι είναι συνδεδεμένο στο υπολογιστή μέσω δικτύου ή καλωδίου USB και ότι είναι ενεργοποιημένο και κάντε κλικ στο  (Ανανέωση).
- Αν δεν εμφανιστεί η επιθυμητή συσκευή, επιλέξτε το [Προσθήκη προσαρμοσμένης συσκευής] για να επιλέξετε τη συσκευή άμεσα.



**2** Επιλέξτε το πρόγραμμα οδήγησης προς εγκατάσταση.

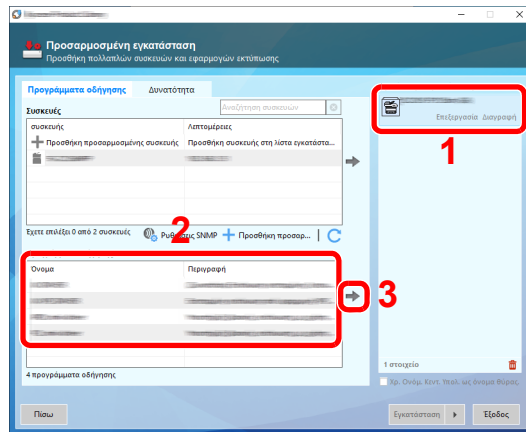

**3** Κάντε κλικ στην καρτέλα [Δυνατότητα] και επιλέξτε το βοηθητικό πρόγραμμα προς εγκατάσταση.

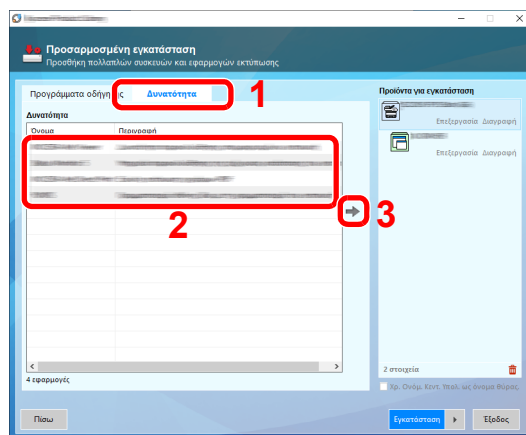

#### 4 Κάντε κλικ στο [Εγκατάσταση].

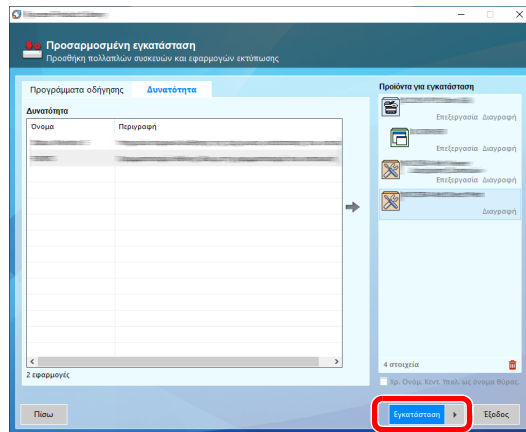

Όταν κάνετε κλικ στο [Εγκατάσταση], θα εμφανιστεί μια οθόνη που ζητάει τη συνεργασία σας σχετικά με τη συλλογή δεδομένων. Διαλέξτε μία από τις επιλογές και κάντε κλικ στο [OK].

#### ΣΗΜΕΙΩΣΗ

Για να εγκαταστήσετε το Status Monitor σε εκδόσεις των Windows παλαιότερες από τα Windows 8, είναι απαραίτητο να έχετε εγκατεστημένο το Microsoft .NET Framework 4.0.

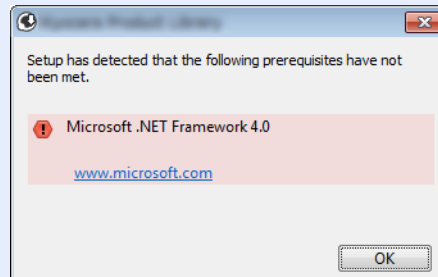

#### 5 Ολοκληρώστε την εγκατάσταση.

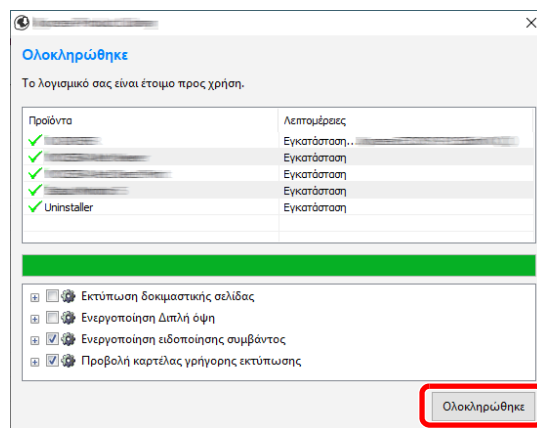

Όταν εμφανιστεί το μήνυμα «**Το λογισμικό σας είναι έτοιμο προς χρήση**», μπορείτε να χρησιμοποιήσετε το λογισμικό. Για να εκτυπώσετε μια δοκιμαστική σελίδα, κάντε κλικ στο πλαίσιο ελέγχου «**Εκτύπωση δοκιμαστικής σελίδας**» και επιλέξτε το μηχανήμα.

Πατήστε [Ολοκληρώθηκε] για να τερματίσετε τον οδηγό.

Αν εμφανιστεί μήνυμα επανεκκίνησης συστήματος, επανεκκινήστε τον υπολογιστή ακολουθώντας τις οδηγίες της οθόνης. Εδώ ολοκληρώνεται η διαδικασία εγκατάστασης του προγράμματος οδήγησης του εκτυπωτή.

## Απεγκατάσταση του λογισμικού

Πραγματοποιήστε την ακόλουθη διαδικασία για να διαγράψετε το Λογισμικό από τον υπολογιστή σας.

### ΣΗΜΕΙΩΣΗ

Η απεγκατάσταση στα Windows πρέπει να γίνει από χρήστη συνδεδεμένο με προνόμια διαχειριστή.

## 1 Προβάλετε την οθόνη.

Κάντε κλικ στο πεδίο αναζήτησης στη γραμμή εργασιών και πληκτρολογήστε “Απεγκατάσταση Kyocera Product Library”. Επιλέξτε **[Απεγκατάσταση Kyocera Product Library]** στη λίστα αναζήτησης. Θα εμφανιστεί ο Οδηγός απεγκατάστασης λογισμικού.

### ΣΗΜΕΙΩΣΗ

- Στα Windows 8.1, κάντε κλικ στην **Αναζήτηση** στα σύμβολα και πληκτρολογήστε "Απεγκατάσταση Kyocera Product Library" στο πλαίσιο αναζήτησης. Επιλέξτε **[Απεγκατάσταση Kyocera Product Library]** στη λίστα αναζήτησης.
- Στα Windows 7 κάντε κλικ στο κουμπί **[Εναρξη]** στα Windows κι έπειτα επιλέξτε **[Όλα τα προγράμματα]**, **[Kyocera]**, και **[Απεγκατάσταση Kyocera Product Library]** για να εμφανίσετε τον Οδηγό Απεγκατάστασης.

## 2 Απεγκατάσταση του λογισμικού.

Επιλέξτε το πλαίσιο ελέγχου του λογισμικού που θα διαγραφεί.

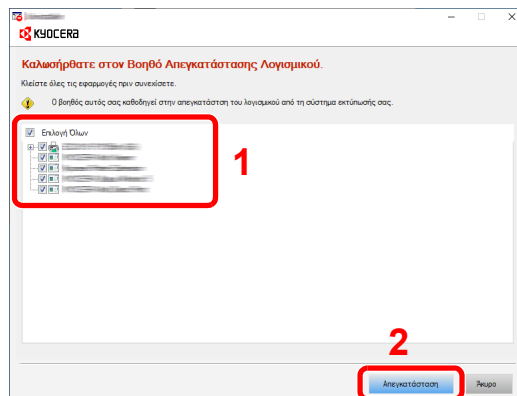

## 3 Ολοκλήρωση της απεγκατάστασης.

Αν εμφανιστεί μήνυμα επανεκκίνησης συστήματος, επανεκκινήστε τον υπολογιστή ακολουθώντας τις οδηγίες της οθόνης. Εδώ ολοκληρώνεται η διαδικασία απεγκατάστασης του λογισμικού.

### ΣΗΜΕΙΩΣΗ

- Το λογισμικό μπορεί, επίσης, να απεγκατασταθεί μέσω του Product Library.
- Στην οθόνη εγκατάστασης του Product Library, κάντε κλικ στο **[Απεγκατάσταση]**, και ακολουθήστε τις οδηγίες της οθόνης για να απεγκαταστήσετε το λογισμικό.

## Εγκατάσταση λογισμικού σε υπολογιστή Mac

Η λειτουργία εκτύπωσης του μηχανήματος μπορεί να χρησιμοποιηθεί από υπολογιστή Mac.

### ΣΗΜΕΙΩΣΗ

- Η εγκατάσταση στα MAC OS πρέπει να πραγματοποιηθεί από χρήστη που είναι συνδεδεμένος με προνόμια διαχειριστή.
- Όταν εκτυπώνετε από υπολογιστή Macintosh, ορίστε την εξομοίωση του μηχανήματος σε **[KPDΛ]** ή **[KPDΛ(Αυτόματο)]**.
- ➔ Ανατρέξτε στο *Αγγλικό Εγχειρίδιο Χρήσης*
- Αν συνδέεστε μέσω Βοήθου, ενεργοποιήστε το Βοήθου στις ρυθμίσεις δικτύου του μηχανήματος.
- ➔ Ανατρέξτε στο *Αγγλικό Εγχειρίδιο Χρήσης*
- Στην οθόνη Ελέγχου ταυτότητας, εισάγετε το όνομα και τον κωδικό πρόσβασης που χρησιμοποιείτε για να συνδεθείτε στο λειτουργικό σύστημα.
- Για να εκτυπώσετε μέσω AirPrint δεν χρειάζεται να εγκαταστήσετε το λογισμικό.

### 1 Εισάγετε το DVD.

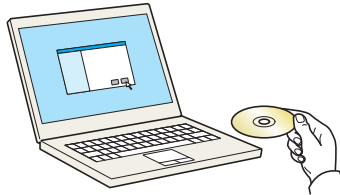

Κάντε διπλό κλικ στο εικονίδιο της **[Kyocera]**.

### 2 Προβάλετε την οθόνη.

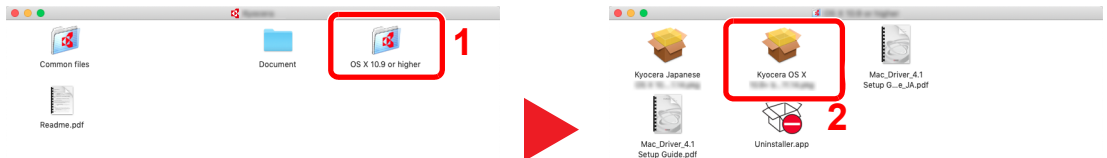

Κάντε διπλό κλικ στο **[Kyocera OS X x.x]** ανάλογα με την έκδοση του Mac OS σας.

### 3 Εγκατάσταση του Προγράμματος Οδήγησης Εκτυπωτή.

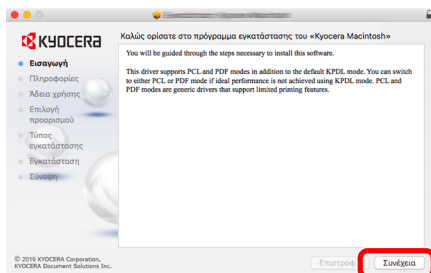

Εδώ ολοκληρώνεται η εγκατάσταση του προγράμματος οδήγησης του εκτυπωτή.

Εάν χρησιμοποιείται σύνδεση USB, το μηχάνημα αναγνωρίζεται και συνδέεται αυτόματα.  
Εάν χρησιμοποιείται σύνδεση IP, απαιτούνται οι παρακάτω ρυθμίσεις.

## 4 Διαμορφώστε τον εκτυπωτή.

- 1 Ανοίξτε τις Προτιμήσεις συστήματος και προσθέστε τον εκτυπωτή.

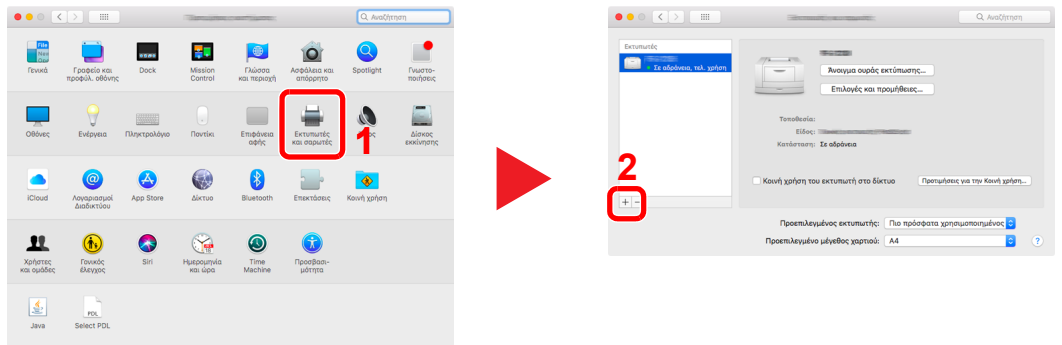

- 2 Επιλέξτε **[Προεπιλογή]** και κάντε κλικ στο στοιχείο που εμφανίζεται στο «Όνομα» και, στη συνέχεια, επιλέξτε το πρόγραμμα οδήγησης από το πεδίο «Χρήση».

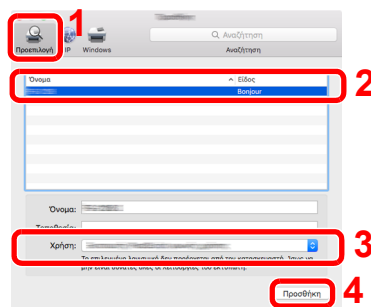

- 3 Το επιλεγμένο μηχάνημα προστέθηκε.

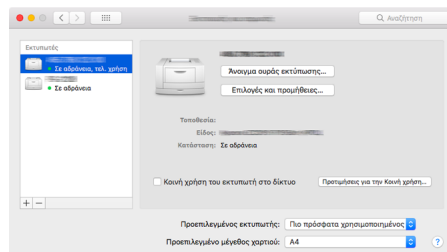

### ΣΗΜΕΙΩΣΗ

Όταν χρησιμοποιείτε σύνδεση IP, κάντε κλικ στο εικονίδιο IP για μια σύνδεση IP κι έπειτα εισαγάγετε το όνομα του κεντρικού υπολογιστή ή τη διεύθυνση IP. Ο αριθμός που εισάγεται στο πεδίο «Address» (Διεύθυνση) θα εμφανιστεί αυτόματα στο «Name» (Όνομα). Αλλάξτε τον, αν χρειάζεται.

- 4 Επιλέξτε τον εκτυπωτή που μόλις προσθέσατε και κάντε κλικ στο **[Επιλογές και προμήθειες...]** για να καθορίσετε τις επιλογές που παρέχονται με το μηχάνημα.

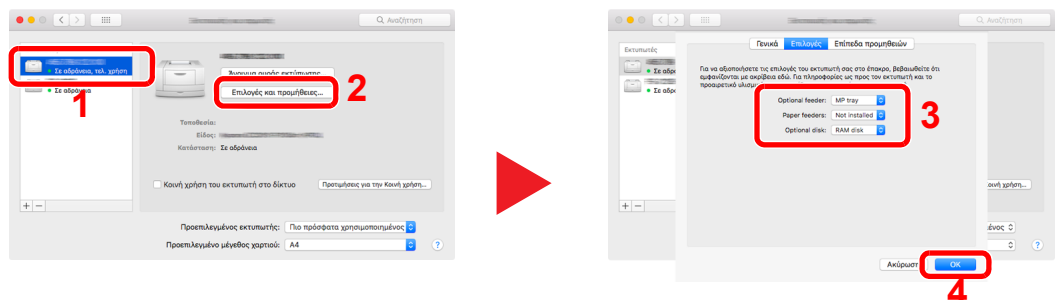

## Έλεγχος του Μετρητή

Έλεγχος του αριθμού των φύλλων που έχουν εκτυπωθεί.

### **1 Προβάλετε την οθόνη.**

Πλήκτρο [Μενού] > πλήκτρο [▲] [▼] > [Μετρητής] > πλήκτρο [OK]

### **2 Ελέγξτε τον μετρητή.**

Επιλέξτε το στοιχείο που θέλετε να ελέγξετε και πατήστε το πλήκτρο [OK].

# Command Center RX

Αν το μηχάνημα είναι συνδεδεμένο στο δίκτυο, μπορείτε να διαμορφώσετε διάφορες ρυθμίσεις μέσω του Command Center RX.

Αυτή η ενότητα επεξηγεί τον τρόπο πρόσβασης στο Command Center RX και τον τρόπο αλλαγής των ρυθμίσεων ασφαλείας και του ονόματος κεντρικού υπολογιστή.

## ➔ Command Center RX User Guide

### ΣΗΜΕΙΩΣΗ

Για πλήρη πρόσβαση στις δυνατότητες των σελίδων του Command Center RX εισαγάγετε το όνομα χρήστη και τον κωδικό πρόσβασης και κάντε κλικ στο **[Login]**. Η εισαγωγή του προκαθορισμένου κωδικού πρόσβασης διαχειριστή προσφέρει στον χρήστη πρόσβαση σε όλες τις σελίδες, συμπεριλαμβανομένης της Θυρίδας Εγγράφων. Παρακάτω παρουσιάζεται η προεπιλεγμένη εργοστασιακή ρύθμιση για τον προεπιλεγμένο χρήστη με δικαιώματα διαχειριστή. (Γίνεται διαχωρισμός μεταξύ πεζών και κεφαλαίων (διάκριση πεζών κεφαλαίων).)

**Login User Name:** Admin

**Login Password:** Admin

Οι ρυθμίσεις που μπορεί να διαμορφώσει ο διαχειριστής και οι γενικοί χρήστες στο Command Center RX είναι οι παρακάτω.

Ρύθμιση	Περιγραφή	Διαχειριστής	Γενικός χρήστης
<b>Device Information</b>	Μπορεί να γίνει έλεγχος της δομής του μηχανήματος.	<input type="radio"/>	<input type="radio"/>
<b>Job Status</b>	Εμφανίζει όλες τις πληροφορίες συσκευής, περιλαμβανομένων των εργασιών εκτύπωσης και του ιστορικού αρχείου καταγραφής εργασιών.	<input type="radio"/>	<input type="radio"/>
<b>Document Box</b>	Προσθέστε ή διαγράψτε θυρίδες εγγράφων ή διαγράψτε έγγραφα εντός μιας θυρίδας εγγράφων.	<input type="radio"/>	<input type="radio"/> *1
<b>Device Settings</b>	Διαμορφώστε τις ρυθμίσεις για προχωρημένους του μηχανήματος.	<input type="radio"/>	-
<b>Function Settings</b>	Διαμορφώστε τις ρυθμίσεις λειτουργιών για προχωρημένους.	<input type="radio"/>	-
<b>Network Settings</b>	Διαμορφώστε τις ρυθμίσεις δικτύου για προχωρημένους.	<input type="radio"/>	-
<b>Security Settings</b>	Διαμορφώστε τις ρυθμίσεις ασφαλείας για προχωρημένους.	<input type="radio"/>	-
<b>Management Settings</b>	Διαμορφώστε τις ρυθμίσεις διαχείρισης για προχωρημένους.	<input type="radio"/>	-

\*1 Ο συνδεδεμένος χρήστης ίσως να μη μπορεί να διαμορφώσει κάποιες ρυθμίσεις, ανάλογα με τα δικαιώματα του χρήστη.

## Πρόσβαση στο Command Center RX

### 1 Προβάλετε την οθόνη.

- 1 Εκκινήστε το πρόγραμμα περιήγησης ίντερνετ (browser) σας.
- 2 Στη γραμμή διευθύνσεων ή θέσης, εισάγετε τη διεύθυνση IP του μηχανήματος ή το όνομα του κεντρικού υπολογιστή.

Εκτυπώστε την κατάσταση σελίδας για να ελέγξετε την διεύθυνση IP του μηχανήματος και το όνομα του κεντρικού υπολογιστή.

Πλήκτρο [Μενού] > πλήκτρο [▲] [▼] > [Αναφορά] > πλήκτρο [OK] > πλήκτρο [▲] [▼] > [Εκτύπ. αναφοράς] > πλήκτρο [OK] > πλήκτρο [▲] [▼] > [Σελ. κατάστασης] > πλήκτρο [OK] > [Ναι]

Παράδειγμα: <https://192.168.48.21/> (για διεύθυνση IP)

<https://MFP001> (αν το όνομα του κεντρικού υπολογιστή είναι "MFP001")

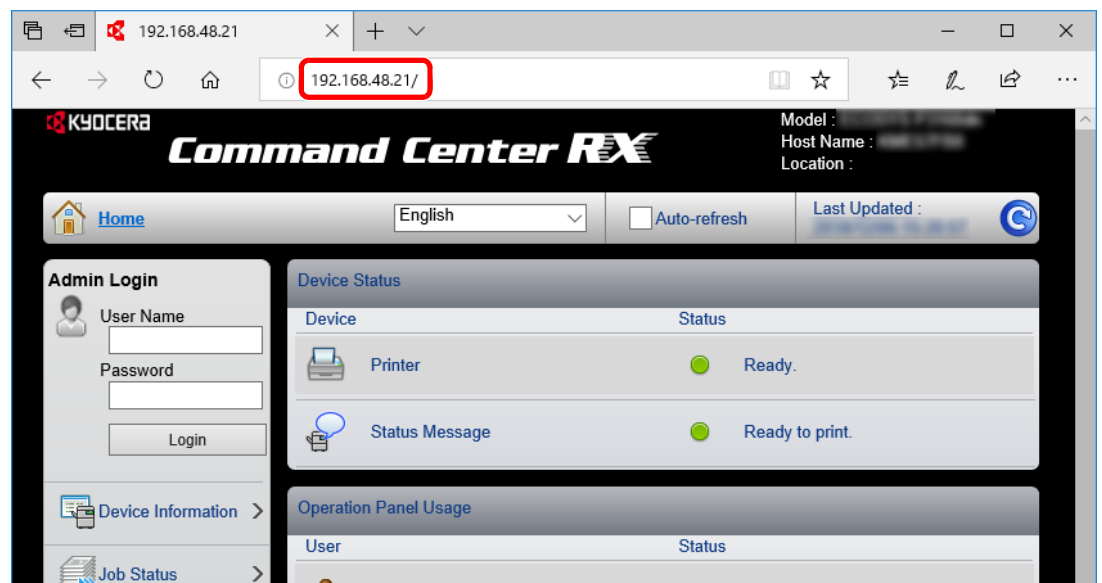

Η ιστοσελίδα εμφανίζει βασικές πληροφορίες σχετικά με το μηχάνημα και το Command Center RX, καθώς και την τρέχουσα κατάστασή τους.



#### ΣΗΜΕΙΩΣΗ

Αν εμφανιστεί η οθόνη «There is a problem with this website's security certificate.», διαμορφώστε το πιστοποιητικό.

➔ **Command Center RX User Guide**

Μπορείτε επίσης να συνεχίσετε τη λειτουργία χωρίς να διαμορφώσετε το πιστοποιητικό.



## 2 Ρυθμίστε την λειτουργία.

Επιλέξτε μια κατηγορία από τη γραμμή πλοήγησης στο αριστερό μέρος της οθόνης.



### ΣΗΜΕΙΩΣΗ

Για πλήρη πρόσβαση στις δυνατότητες των σελίδων του Command Center RX εισαγάγετε το όνομα χρήστη και τον κωδικό πρόσβασης και κάντε κλικ στο **[Login]**. Η εισαγωγή του προκαθορισμένου κωδικού πρόσβασης διαχειριστή προσφέρει στον χρήστη πρόσβαση σε όλες τις σελίδες, συμπεριλαμβανομένης της Θυρίδας Εγγράφων. Παρακάτω παρουσιάζεται η προεπιλεγμένη εργοστασιακή ρύθμιση για τον προεπιλεγμένο χρήστη με δικαιώματα διαχειριστή. (Γίνεται διαχωρισμός μεταξύ πεζών και κεφαλαίων (διάκριση πεζών κεφαλαίων).)

**Login User Name:** Admin

**Login Password:** Admin

## Αλλαγή των Ρυθμίσεων ασφαλείας

### 1 Προβάλετε την οθόνη.

- 1 Εκκινήστε το πρόγραμμα περιήγησης ίντερνετ (browser) σας.
- 2 Στη γραμμή διευθύνσεων ή θέσης, εισάγετε τη διεύθυνση IP του μηχανήματος ή το όνομα του κεντρικού υπολογιστή.  
Εκτυπώστε την κατάσταση σελίδας για να ελέγξετε την διεύθυνση IP του μηχανήματος και το όνομα του κεντρικού υπολογιστή.  
Πλήκτρο [Μενού] > πλήκτρο [▲] [▼] > [Αναφορά] > πλήκτρο [OK] > πλήκτρο [▲] [▼] > [Εκτύπ. αναφοράς] > πλήκτρο [OK] > πλήκτρο [▲] [▼] > [Σελ. κατάσταση] > πλήκτρο [OK] > [Ναι]
- 3 Συνδεθείτε με προνόμια διαχειριστή.

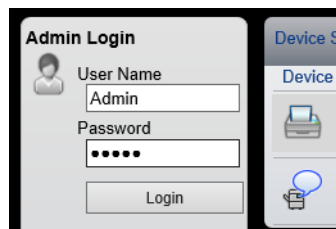

Παρακάτω παρουσιάζεται η προεπιλεγμένη εργοστασιακή ρύθμιση για τον προεπιλεγμένο χρήστη με δικαιώματα διαχειριστή. (Γίνεται διαχωρισμός μεταξύ πεζών και κεφαλαίων (διάκριση πεζών κεφαλαίων).)

Login User Name: Admin

Login Password: Admin

- 4 Κάντε κλικ στο [Security Settings].

## 2 Διαμορφώστε τις Ρυθμίσεις Ασφαλείας.

Από το μενού [Security Settings], επιλέξτε τη ρύθμιση που θέλετε να διαμορφώσετε.

The screenshot displays the Command Center RX web interface. On the left is a navigation sidebar with the following items: Home, Admin (with a Logout button), Device Information, Job Status, Document Box, Device Settings, Function Settings, Network Settings, Security Settings (highlighted with a red box), Device Security, Network Security, and Certificates. The main content area is titled 'Security Settings : Device Security' and contains the 'Device Security Settings' section. This section is divided into three parts: 'Interface Block' with a table of settings, 'Lock Operation Panel' with a dropdown menu, and 'Display Status/Log' with two dropdown menus.

Interface Block	
Network :	Refer to this link. <a href="#">Protocol</a>
*USB Device :	<input type="radio"/> Block <input checked="" type="radio"/> Unblock
*USB Host :	<input type="radio"/> Block <input checked="" type="radio"/> Unblock
*USB Drive :	<input type="radio"/> Block <input checked="" type="radio"/> Unblock
*Parallel I/F :	<input type="radio"/> Block <input checked="" type="radio"/> Unblock
*Optional Interface :	<input type="radio"/> Block <input checked="" type="radio"/> Unblock

**Lock Operation Panel**

Operation Panel :

**Display Status/Log**

Display Jobs Detail Status :

Display Jobs Log :



### ΣΗΜΕΙΩΣΗ

Για λεπτομέρειες σχετικά με τις ρυθμίσεις των Πιστοποιητικών, ανατρέξτε στο παρακάτω:

➔ **Command Center RX User Guide**

## Αλλαγή πληροφοριών της συσκευής

### 1 Προβάλετε την οθόνη.

- 1 Εκκινήστε το πρόγραμμα περιήγησης ίντερνετ (browser) σας.
- 2 Στη γραμμή διευθύνσεων ή θέσης, εισάγετε τη διεύθυνση IP του μηχανήματος ή το όνομα του κεντρικού υπολογιστή.

Εκτυπώστε την κατάσταση σελίδας για να ελέγξετε την διεύθυνση IP του μηχανήματος και το όνομα του κεντρικού υπολογιστή.

Πλήκτρο [Μενού] > πλήκτρο [▲] [▼] > [Αναφορά] > πλήκτρο [OK] > πλήκτρο [▲] [▼] > [Εκτύπ. αναφοράς] > πλήκτρο [OK] > πλήκτρο [▲] [▼] > [Σελ. κατάσταση] > πλήκτρο [OK] > [Ναι]

- 3 Συνδεθείτε με προνόμια διαχειριστή.

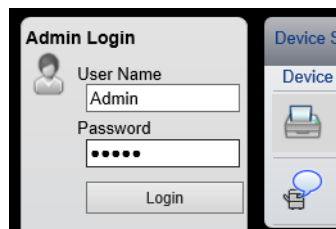

Παρακάτω παρουσιάζεται η προεπιλεγμένη εργοστασιακή ρύθμιση για τον προεπιλεγμένο χρήστη με δικαιώματα διαχειριστή. (Γίνεται διαχωρισμός μεταξύ πεζών και κεφαλαίων (διάκριση πεζών κεφαλαίων).)

Login User Name: Admin

Login Password: Admin

- 4 Από το μενού [Device Settings], επιλέξτε [System].

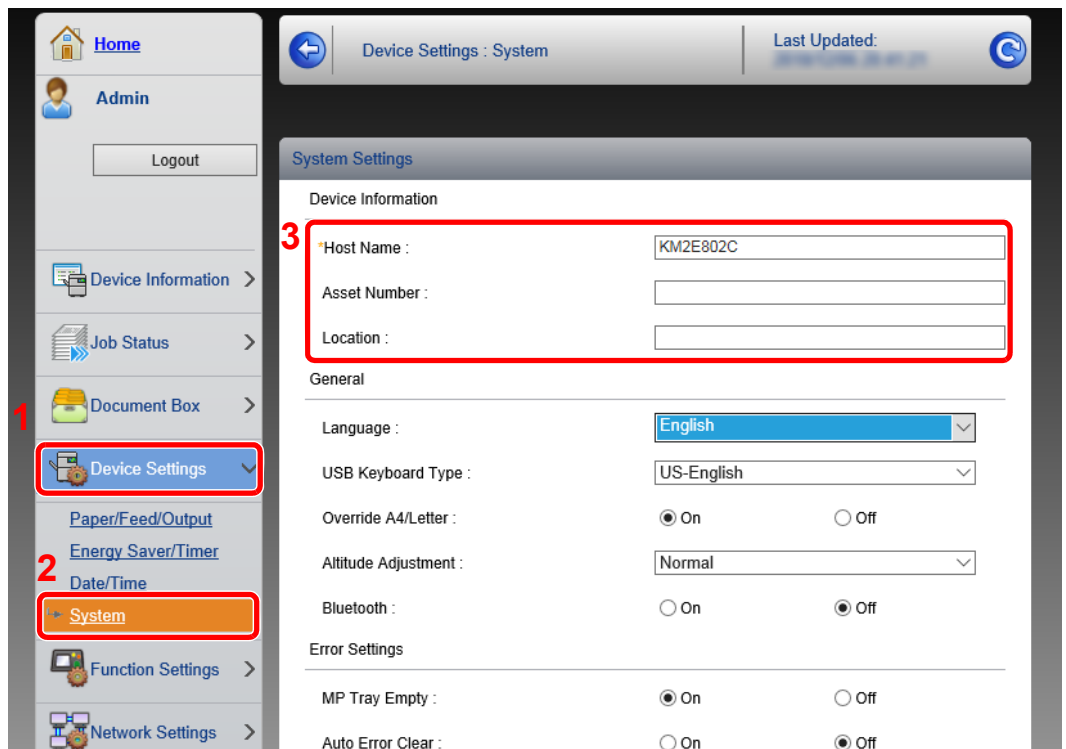

## 2 Καθορίστε το όνομα του κεντρικού υπολογιστή.

Εισάγετε τις πληροφορίες συσκευής και στη συνέχεια κάντε κλικ στο **[Submit]**.

### ΣΗΜΑΝΤΙΚΟ

Μετά την αλλαγή της ρύθμισης, επανεκκινήστε το δίκτυο ή απενεργοποιήστε το μηχάνημα και ενεργοποιήστε το ξανά.

Για να επανεκκινήσετε την κάρτα διεπαφής δικτύου, κάντε κλικ στο **[Reset]** στο μενού **[Management Settings]**, και στη συνέχεια κάντε κλικ στο **[Restart Network]** στο «Restart».

# 3 Προετοιμασία πριν από τη χρήση

Σε αυτό το κεφάλαιο περιγράφονται οι παρακάτω λειτουργίες.

Τοποθέτηση Χαρτιού .....	3-2
Προφυλάξεις κατά την τοποθέτηση χαρτιού .....	3-3
Τοποθέτηση στις Κασέτες .....	3-4
Τοποθέτηση Statement στις κασέτες (ECOSYS P3150dn/ECOSYS P3155dn για μοντέλα ίντσας) .....	3-8
Τοποθέτηση χαρτιού στη Θήκη πολλαπλών χρήσεων .....	3-11
Καθορισμός μεγέθους και τύπου μέσου .....	3-15
Αναστολέας Χαρτιού .....	3-18

## Τοποθέτηση Χαρτιού

Τοποθετήστε χαρτί στις κασέτες και στη θήκη πολλαπλών χρήσεων.

Για τις μεθόδους τοποθέτησης χαρτιού για κάθε κασέτα, ανατρέξτε στην παρακάτω σελίδα.

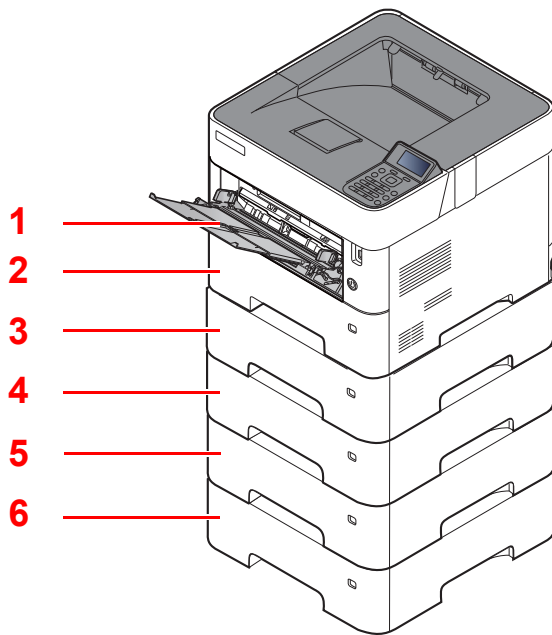

Αρ.	Όνομα	Σελίδα
1	Θήκη Πολλαπλών Χρήσεων	<a href="#">σελίδα 3-11</a>
2	Κασέτα 1	<a href="#">σελίδα 3-4</a>
3	Κασέτα 2	<a href="#">σελίδα 3-4</a>
4	Κασέτα 3	<a href="#">σελίδα 3-4</a>
5	Κασέτα 4	<a href="#">σελίδα 3-4</a>
6	Κασέτα 5	<a href="#">σελίδα 3-4</a>



### ΣΗΜΕΙΩΣΗ

- Ο αριθμός των φύλλων που μπορεί να τοποθετηθεί διαφέρει ανάλογα με το περιβάλλον σας και τον τύπο χαρτιού.
- Δεν πρέπει να χρησιμοποιείτε χαρτί για εκτυπωτές inkjet ή οποιοδήποτε άλλο χαρτί φέρει ειδική επιστροφή επιφάνειας. (Το χαρτί αυτού του είδους μπορεί να προκαλέσει εμπλοκές χαρτιού ή άλλες βλάβες.)

## Προφυλάξεις κατά την τοποθέτηση χαρτιού

Όταν ανοίγετε ένα νέο πακέτο χαρτιού, αερίστε τα φύλλα για να τα ξεχωρίσετε ελαφρώς πριν τα τοποθετήσετε στο μηχάνημα όπως περιγράφεται παρακάτω.

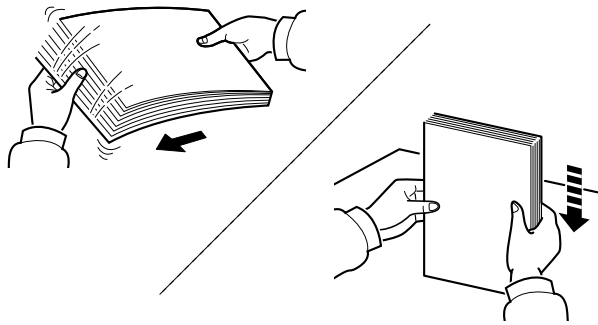

Αερίστε το χαρτί κι έπειτα χτυπήστε το ελαφρά σε μια επίπεδη επιφάνεια.

Επιπλέον, λάβετε υπόψη τα εξής:

- Αν το χαρτί είναι διπλωμένο ή τσακισμένο, ισιώστε το πριν το τοποθετήσετε στο μηχάνημα. Τυχόν διπλωμένο ή τσακισμένο χαρτί μπορεί να προκαλέσει εμπλοκή.
- Αποφεύγετε την έκθεση χαρτιού, του οποίου η συσκευασία έχει ανοιχτεί, σε υψηλές θερμοκρασίες και υψηλό επίπεδο υγρασίας, καθώς η υγρασία μπορεί να δημιουργήσει προβλήματα. Σφραγίστε το υπόλοιπο χαρτί στη συσκευασία φύλαξης χαρτιού μετά την τοποθέτηση του στη θήκη πολλαπλών χρήσεων ή στις κασέτες.
- Αν δεν πρόκειται να χρησιμοποιήσετε το μηχάνημα για μεγάλο χρονικό διάστημα, προστατεύστε το χαρτί από την υγρασία αφαιρώντας το από τις κασέτες και σφραγίζοντάς το στη συσκευασία φύλαξης χαρτιού.

### ✓ ΣΗΜΑΝΤΙΚΟ

**Εάν εκτυπώσετε σε χρησιμοποιημένο χαρτί (χαρτί που έχει ήδη χρησιμοποιηθεί για εκτύπωση), μην χρησιμοποιήσετε χαρτί που έχει συρραφτεί ή έχει συνδετήρες. Κάτι τέτοιο μπορεί να προκαλέσει ζημιά στο μηχάνημα ή να οδηγήσει σε χαμηλή ποιότητα εικόνας των αντιγράφων.**

### 👉 ΣΗΜΕΙΩΣΗ

Αν χρησιμοποιείτε ειδικό χαρτί όπως επιστολόχαρτο, χαρτί με οπές ή προεκτυπωμένο χαρτί με λογότυπο ή το όνομα εταιρείας, ανατρέξτε στο παρακάτω:

➔ *Αγγλικό Εγχειρίδιο Χρήσης*



## Τοποθέτηση στις Κασέτες

Οι κασέτες μπορούν να δεχθούν απλό, ανακυκλωμένο ή έγχρωμο χαρτί.

Ο αριθμός των φύλλων που μπορούν να τοποθετηθούν σε κάθε κασέτα φαίνεται παρακάτω.

Κασέτα	Αρ. Φύλλων
Κασέτες 1 έως 5	500 φύλλα (Απλό χαρτί: 80 g/m <sup>2</sup> )

Για λεπτομέρειες σχετικά με τα υποστηριζόμενα μεγέθη χαρτιού, ανατρέξτε στο παρακάτω:

➔ *Αγγλικό Εγχειρίδιο Χρήσης*

### ΣΗΜΕΙΩΣΗ

Το χαρτί Α6 μπορεί να χρησιμοποιηθεί μόνο στην Κασέτα 1 του ECOSYS P3150dn/ECOSYS P3155dn.

Τα χαρτιά Β6 και Ταχυδρομική κάρτα δεν μπορούν να χρησιμοποιηθούν στην Κασέτα 1 του ECOSYS P3145dn.

Για τον ορισμό του τύπου χαρτιού, ανατρέξτε στο παρακάτω:

➔ *Αγγλικό Εγχειρίδιο Χρήσης*

### ΣΗΜΑΝΤΙΚΟ

- Οι κασέτες μπορούν να δεχθούν χαρτί βάρους 60 - 120g/m<sup>2</sup>.
- Μην τοποθετείτε στις κασέτες χοντρό χαρτί βαρύτερο από 120 g/m<sup>2</sup>. Χρησιμοποιήστε τη θήκη πολλαπλών χρήσεων για χαρτί που είναι βαρύτερο από 120 g/m<sup>2</sup>.

## 1 Τραβήξτε την κασέτα ώστε να βγει τελείως από το μηχάνημα.

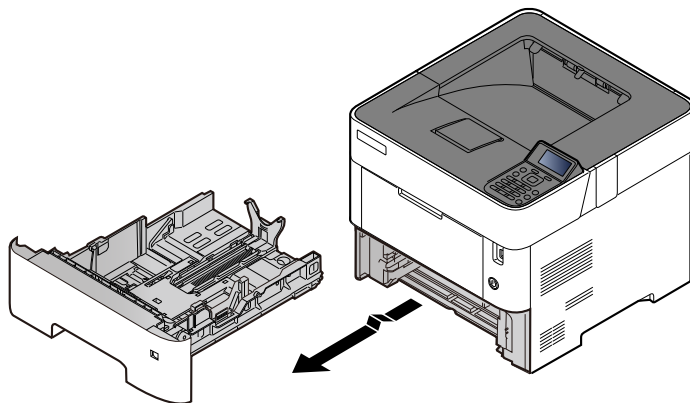

### ΣΗΜΕΙΩΣΗ

Όταν τραβάτε την κασέτα έξω από το μηχάνημα, φροντίστε να το στηρίζετε ώστε να μην πέσει κάτω.

## 2 Προσαρμόστε το μέγεθος κασέτας.

- 1 Προσαρμόστε τη θέση των οδηγών πλάτους χαρτιού που βρίσκονται στην αριστερή και τη δεξιά πλευρά της κασέτας. Πατήστε τη γλωττίδα προσαρμογής πλάτους χαρτιού και σύρετε τους οδηγούς στο απαιτούμενο μέγεθος χαρτιού.

Τα μεγέθη χαρτιού είναι επισημασμένα επάνω στην κασέτα.

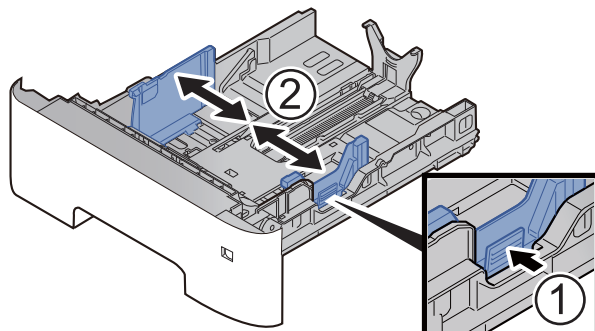

- 2 Ρυθμίστε τον οδηγό μεγέθους χαρτιού στο απαιτούμενο μέγεθος χαρτιού. Πατήστε τη γλωττίδα προσαρμογής μήκους χαρτιού και σύρετε τους οδηγούς στο απαιτούμενο μέγεθος χαρτιού.

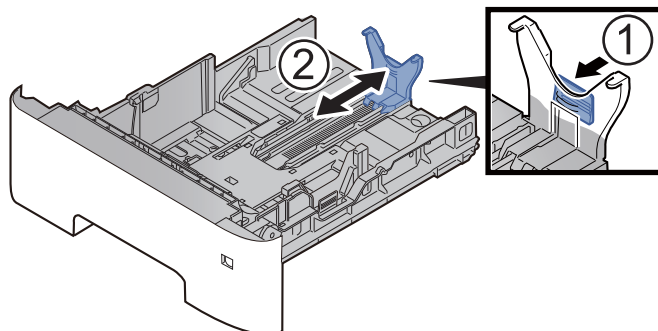

### ΣΗΜΕΙΩΣΗ

Αν σκοπεύετε να χρησιμοποιήσετε χαρτί με μήκος μεγαλύτερο του A4, τραβήξτε έξω τον οδηγό μήκους χαρτιού προς τα πίσω.

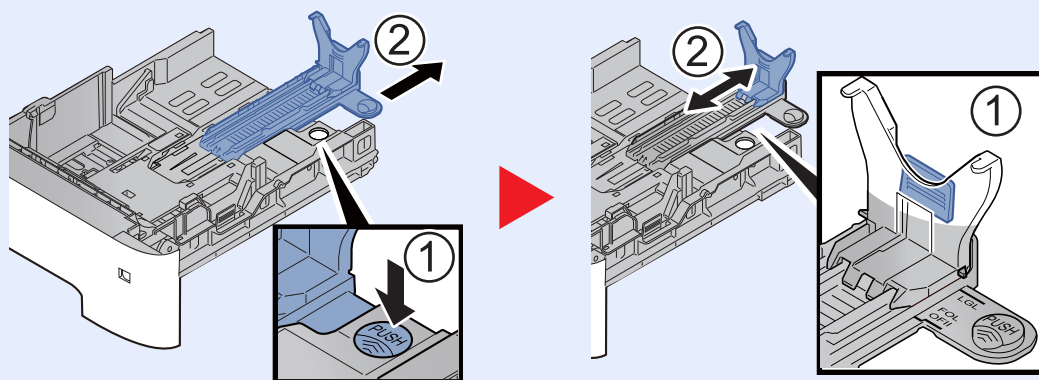

- 3 Γυρίστε τον επιλογέα μεγέθους ώστε το μέγεθος του χαρτιού που σκοπεύετε να χρησιμοποιήσετε να εμφανιστεί στο παράθυρο μεγέθους χαρτιού.

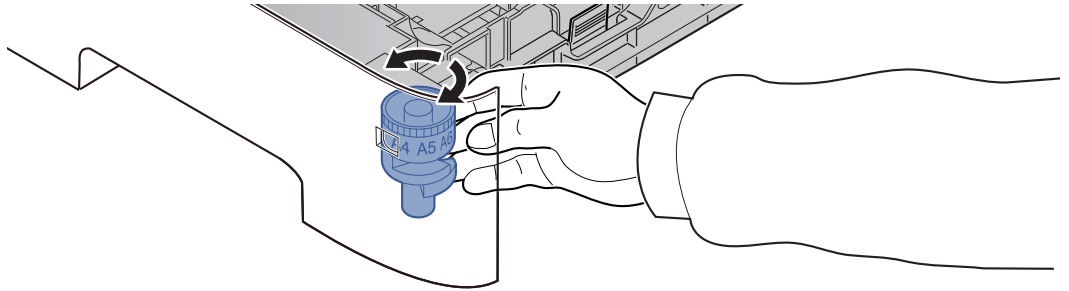

 **ΣΗΜΕΙΩΣΗ**

Όταν ο επιλογέας μεγέθους έχει οριστεί στο «Other» (Άλλο), το μέγεθος του χαρτιού πρέπει να οριστεί στο μηχάνημα από τον πίνακα λειτουργίας.

➔ [Καθορισμός μεγέθους και τύπου μέσου \(σελίδα 3-15\)](#)

- 3 **Πιέστε την κάτω πλάκα προς τα κάτω μέχρι να ασφαλίσει. (ECOSYS P3145dn μόνο)**

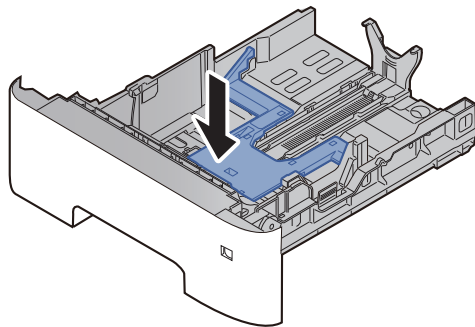

- 4 **Τοποθετήστε χαρτί.**

- 1 Αερίστε το χαρτί, έπειτα χτυπήστε το ελαφρά σε μια επίπεδη επιφάνεια, για να αποφύγετε εμπλοκές χαρτιού ή στραβή εκτύπωση.
- 2 Τοποθετήστε το χαρτί στην κασέτα.

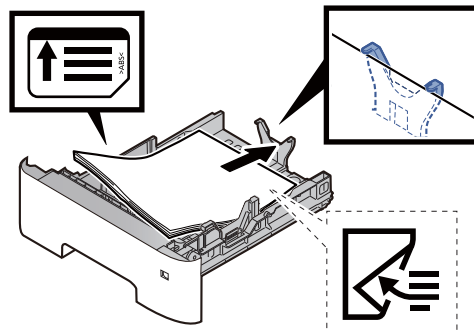

✓ **ΣΗΜΑΝΤΙΚΟ**

- Τοποθετήστε το χαρτί με την πλευρά εκτύπωσης προς τα κάτω.
- Αφού βγάλετε το καινούριο χαρτί από τη συσκευασία του, αερίστε τα φύλλα πριν τα τοποθετήσετε στην κασέτα.  
➔ [Προφυλάξεις κατά την τοποθέτηση χαρτιού \(σελίδα 3-3\)](#)
- Πριν τοποθετήσετε το χαρτί, βεβαιωθείτε ότι δεν είναι διπλωμένο ή τσαλακωμένο. Χαρτί που έχει διπλωθεί ή τσαλακωθεί μπορεί να προκαλέσει εμπλοκή χαρτιού.
- Βεβαιωθείτε πως το χαρτί που έχετε τοποθετήσει δεν υπερβαίνει το δείκτη στάθμης (βλ. παραπάνω εικόνα).
- Εάν τοποθετηθεί χαρτί χωρίς προσαρμογή του οδηγού μήκους χαρτιού και του οδηγού πλάτους χαρτιού, το χαρτί μπορεί να τσαλακωθεί ή να προκαλέσει εμπλοκή χαρτιού.

**5 Σπρώξτε με προσοχή την κασέτα προς τα μέσα.**

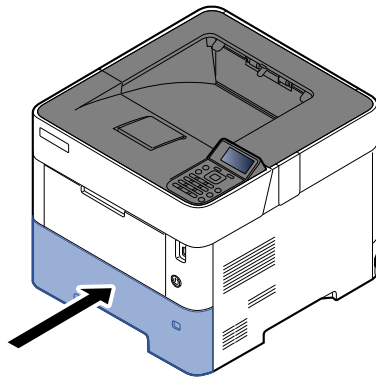

**6 Προσδιορίστε τον τύπο χαρτιού που έχει τοποθετηθεί στην κασέτα χρησιμοποιώντας τον πίνακα λειτουργίας.**

- ➔ [Καθορισμός μεγέθους και τύπου μέσου \(σελίδα 3-15\)](#)

## Τοποθέτηση Statement στις κασέτες (ECOSYS P3150dn/ECOSYS P3155dn για μοντέλα ίντσας)

Τοποθέτηση Statement στις κασέτες. Σε αυτό το σημείο θα επεξηγήσουμε τη διαδικασία για την κασέτα 1 ενδεικτικά.

### 1 Τραβήξτε την κασέτα ώστε να βγει τελείως από το μηχάνημα.

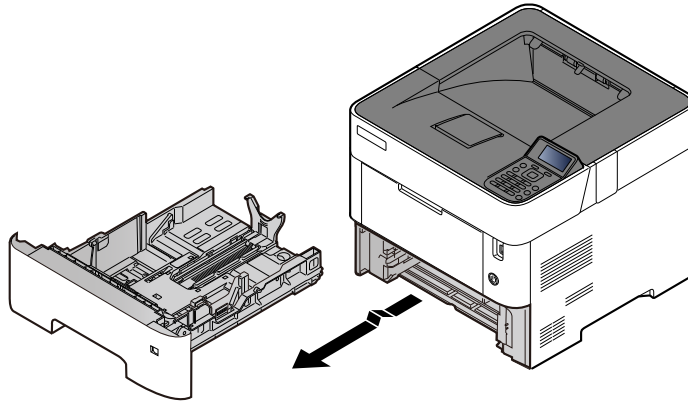

#### ΣΗΜΕΙΩΣΗ

Όταν τραβάτε την κασέτα έξω από το μηχάνημα, φροντίστε να το στηρίζετε ώστε να μην πέσει κάτω.

### 2 Προσαρμόστε το μέγεθος κασέτας.

- 1 Προσαρμόστε τη θέση των οδηγών πλάτους χαρτιού που βρίσκονται στην αριστερή και τη δεξιά πλευρά της κασέτας. Πατήστε τη γλωττίδα προσαρμογής πλάτους χαρτιού και σύρετε τους οδηγούς στο μέγεθος χαρτιού Letter/Legal.

Τα μεγέθη χαρτιού είναι επισημασμένα επάνω στην κασέτα.

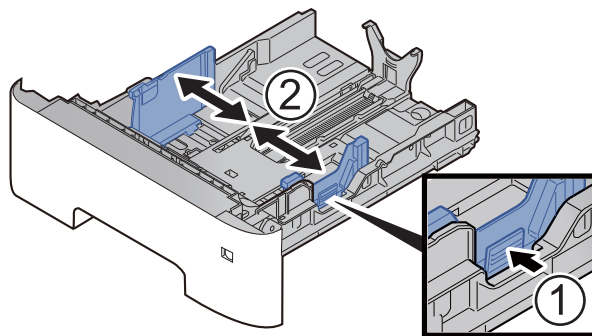

- 2 Ρυθμίστε τον οδηγό μεγέθους χαρτιού στο απαιτούμενο μέγεθος χαρτιού. Πατήστε τη γλωττίδα προσαρμογής μήκους χαρτιού και σύρετε τους οδηγούς στο μέγεθος χαρτιού A6.

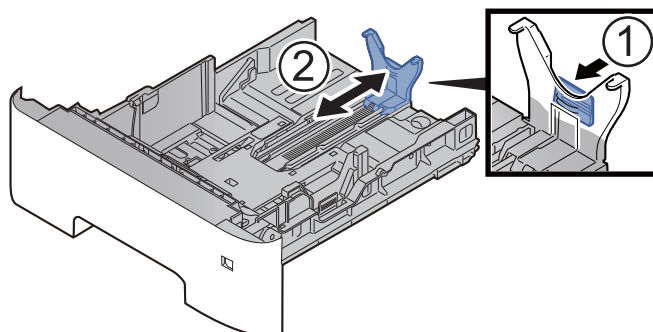

- 3 Προσαρμόστε τον βοηθητικό οδηγό στον οδηγό μήκους χαρτιού όπως βλέπετε στην εικόνα.

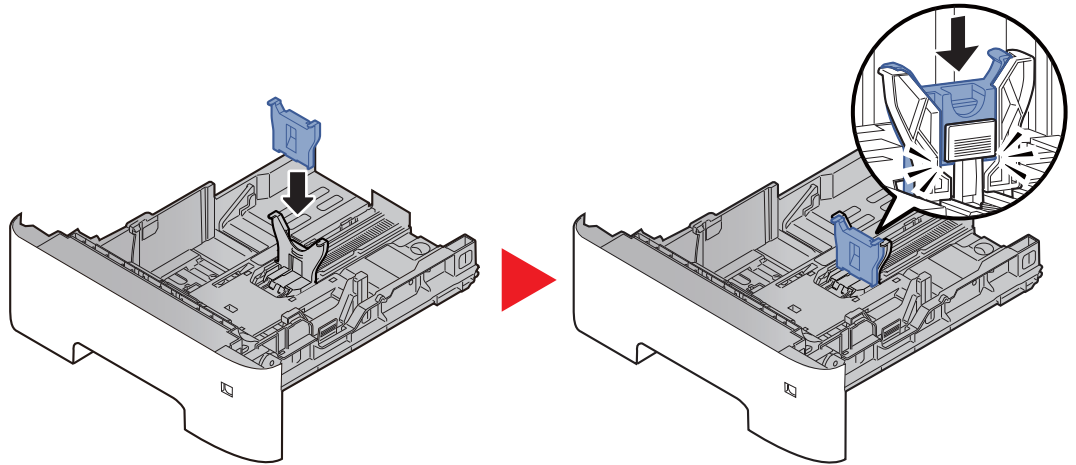

- 4 Στρέψτε τον επιλογή μεγέθους έτσι ώστε στο παράθυρο μεγέθους χαρτιού να εμφανίζεται η ένδειξη "Other".

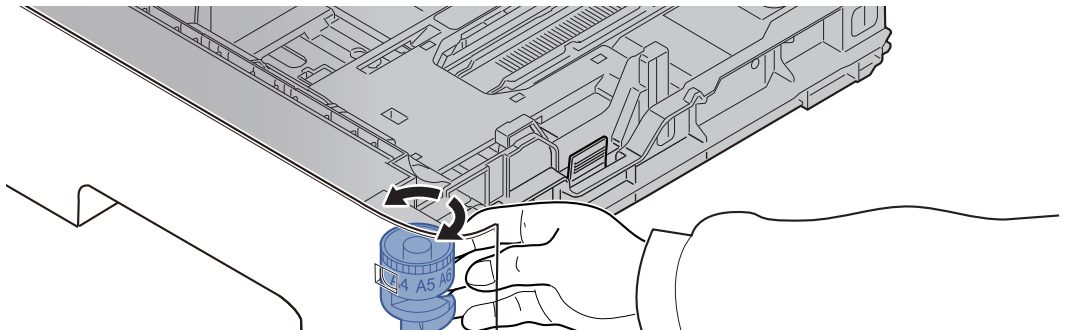

### 3 Τοποθετήστε χαρτί.

- 1 Αερίστε το χαρτί, έπειτα χτυπήστε το ελαφρά σε μια επίπεδη επιφάνεια, για να αποφύγετε εμπλοκές χαρτιού ή στραβή εκτύπωση.
- 2 Τοποθετήστε το χαρτί στην κασέτα.

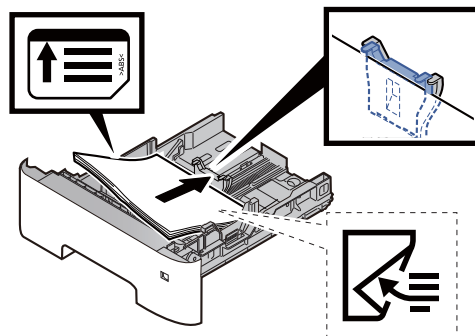

✓ **ΣΗΜΑΝΤΙΚΟ**

- Τοποθετήστε το χαρτί με την πλευρά εκτύπωσης προς τα κάτω.
- Αφότου βγάλετε το καινούριο χαρτί από τη συσκευασία του, αερίστε τα φύλλα πριν τα τοποθετήσετε στην κασέτα.  
➔ [Προφυλάξεις κατά την τοποθέτηση χαρτιού \(σελίδα 3-3\)](#)
- Πριν τοποθετήσετε το χαρτί, βεβαιωθείτε ότι δεν είναι διπλωμένο ή τσαλακωμένο. Χαρτί που έχει διπλωθεί ή τσαλακωθεί μπορεί να προκαλέσει εμπλοκή χαρτιού.
- Βεβαιωθείτε πως το χαρτί που έχετε τοποθετήσει δεν υπερβαίνει το δείκτη στάθμης (βλ. παραπάνω εικόνα).
- Εάν τοποθετηθεί χαρτί χωρίς προσαρμογή του οδηγού μήκους χαρτιού και του οδηγού πλάτους χαρτιού, το χαρτί μπορεί να τσαλακωθεί ή να προκαλέσει εμπλοκή χαρτιού.

**4 Σπρώξτε με προσοχή την κασέτα προς τα μέσα.**

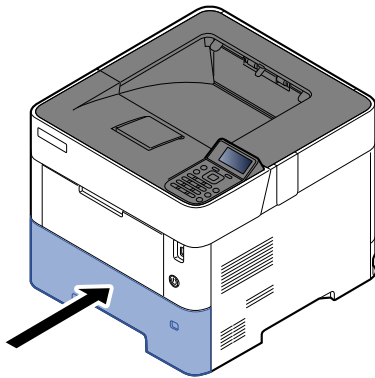

**5 Προσδιορίστε τον τύπο χαρτιού που έχει τοποθετηθεί στην κασέτα χρησιμοποιώντας τον πίνακα λειτουργίας.**

➔ [Καθορισμός μεγέθους και τύπου μέσου \(σελίδα 3-15\)](#)

 **ΣΗΜΕΙΩΣΗ**

Για να αφαιρέσετε τον βοηθητικό οδηγό, πρέπει να κρατήσετε πατημένη τη γλωττίδα προσαρμογής μήκους χαρτιού και να αφαιρέσετε τον βοηθητικό οδηγό.

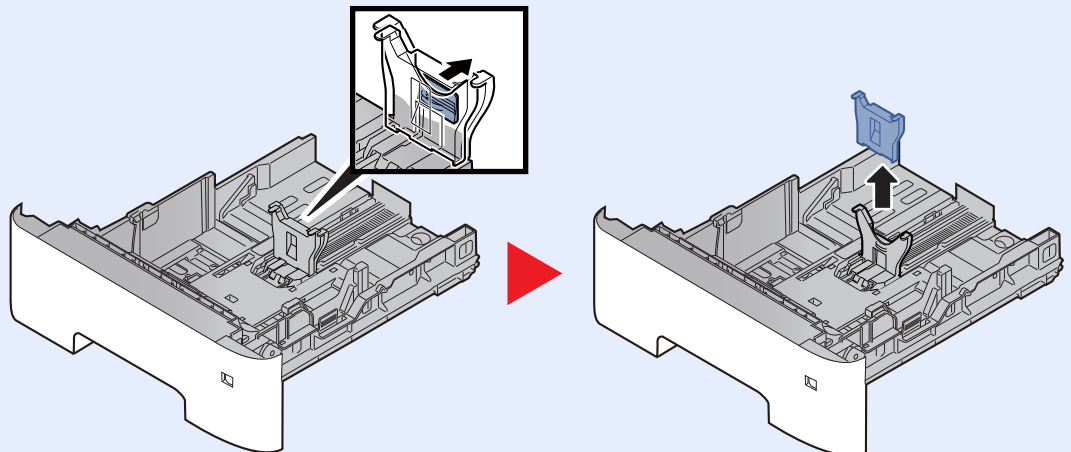

## Τοποθέτηση χαρτιού στη Θήκη πολλαπλών χρήσεων

Η θήκη πολλαπλών χρήσεων μπορεί να δεχτεί ως και 100 φύλλα απλού χαρτιού (80 g/m<sup>2</sup>).

Για λεπτομέρειες σχετικά με τα υποστηριζόμενα μεγέθη χαρτιού, ανατρέξτε στο παρακάτω:

➔ [Αγγλικό Εγχειρίδιο Χρήσης](#)

Για τον ορισμό του τύπου χαρτιού, ανατρέξτε στο παρακάτω:

➔ [Αγγλικό Εγχειρίδιο Χρήσης](#)

Βεβαιωθείτε πως χρησιμοποιείτε τη θήκη πολλαπλών χρήσεων όταν εκτυπώνετε σε οποιοδήποτε ειδικό χαρτί.

### ✓ ΣΗΜΑΝΤΙΚΟ

- Εάν χρησιμοποιείτε χαρτί βάρους 106 g/m<sup>2</sup> ή μεγαλύτερου, ορίστε τον τύπο μέσου ως Χοντρό και ορίστε το βάρος του χαρτιού που χρησιμοποιείτε.
- Αφαιρέστε κάθε διαφάνεια από την επάνω θήκη κατά την εκτύπωσή της. Αν μείνουν διαφάνειες μέσα στην επάνω θήκη, μπορεί να προκληθεί εμπλοκή χαρτιού.

Η χωρητικότητα της θήκης πολλαπλών χρήσεων είναι η εξής:

- Απλό χαρτί (80 g/m<sup>2</sup>), ανακυκλωμένο χαρτί ή έγχρωμο χαρτί: 100 φύλλα
- Χοντρό χαρτί (106 έως 220 g/m<sup>2</sup>): 5 φύλλα
- Χοντρό χαρτί (104,7 g/m<sup>2</sup>): 100 φύλλα
- Hagaki (Κάλυμμα): 1 φύλλο
- Φάκελος DL, Φάκελος C5, Φάκελος #10, Φάκελος #9, Φάκελος #6 3/4, Φάκελος Monarch, Youkei 4, Youkei 2: 5 φύλλα
- Διαφάνειες για προτζέκτορα: 1 φύλλο

### 💡 ΣΗΜΕΙΩΣΗ

- Όταν τοποθετείτε προσαρμοσμένο μέγεθος χαρτιού, εισαγάγετε το μέγεθος χαρτιού ανατρέχοντας στην παρακάτω ενότητα:
- ➔ [Μέγεθος χαρτιού και Τύπος μέσου για τη Θήκη Πολλαπλών Χρήσεων \(Ρύθμιση Θήκης ΠΧ ή τον Τροφοδότη χύδην χαρτιού \(Ρύθμιση Τροφοδότη χύδην χαρτιού\)\) \(σελίδα 3-17\)](#)
- Όταν χρησιμοποιείτε ειδικό χαρτί όπως διαφάνειες ή χοντρό χαρτί, επιλέξτε τον τύπο μέσου ανατρέχοντας στην παρακάτω ενότητα:
- ➔ [Μέγεθος χαρτιού και Τύπος μέσου για τη Θήκη Πολλαπλών Χρήσεων \(Ρύθμιση Θήκης ΠΧ ή τον Τροφοδότη χύδην χαρτιού \(Ρύθμιση Τροφοδότη χύδην χαρτιού\)\) \(σελίδα 3-17\)](#)

## 1 Ανοίξτε τη θήκη πολλαπλών χρήσεων.

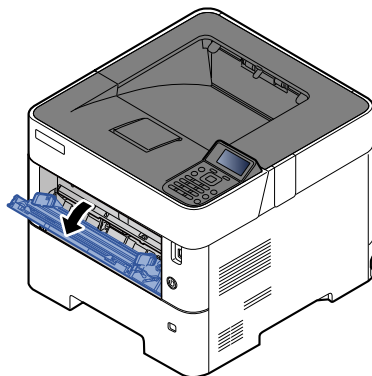



## 2 Τραβήξτε προς τα έξω το τμήμα στήριξης της θήκης MP.

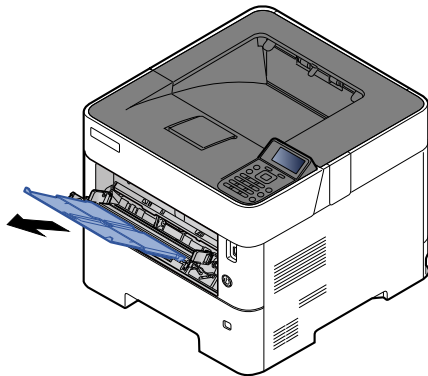

## 3 Προσαρμόστε το μέγεθος της θήκης πολλαπλών χρήσεων.

Τα μεγέθη χαρτιού είναι επισημασμένα επάνω στη θήκη πολλαπλών χρήσεων.

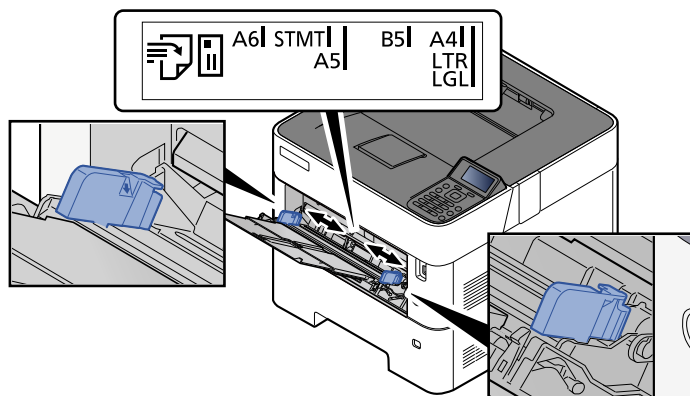

## 4 Τοποθετήστε χαρτί.

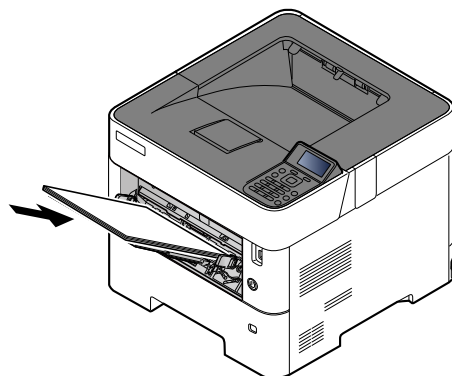

Εισάγετε το χαρτί κατά μήκος των οδηγιών πλάτους χαρτιού στη θήκη μέχρι να σταματήσει.

Αφού βγάλετε το καινούριο χαρτί από την συσκευασία του, αερίστε τα φύλλα πριν τα τοποθετήσετε στη θήκη πολλαπλών χρήσεων.

➔ [Προφυλάξεις κατά την τοποθέτηση χαρτιού \(σελίδα 3-3\)](#)

✓ **ΣΗΜΑΝΤΙΚΟ**

- Όταν τοποθετείτε το χαρτί, να έχετε την πλευρά εκτύπωσης προς τα πάνω.
- Πριν την τοποθέτηση, ισιώστε το χαρτί αν παρουσιάζει καμπυλώσεις.
- Κατά την τοποθέτηση χαρτιού στη θήκη πολλαπλών χρήσεων, βεβαιωθείτε πριν την τοποθέτηση ότι δεν υπάρχει στη θήκη χαρτί που έχει περισσέψει από προηγούμενη εργασία. Εάν η ποσότητα του υπολειπόμενου χαρτιού στη θήκη πολλαπλών χρήσεων είναι μικρή και επιθυμείτε να προσθέσετε περισσότερο χαρτί, αφαιρέστε αρχικά το χαρτί που έχει περισσέψει και ενώστε το μαζί με το νέο χαρτί προτού τα τοποθετήσετε στη θήκη.
- Αν υπάρχει κενό ανάμεσα στο χαρτί και στον οδηγό πλάτους χαρτιού, ξαναρυθμίστε τον οδηγό ώστε να ταιριάζει με το χαρτί και να αποφύγετε μη ευθυγραμμισμένη τροφοδοσία και εμπλοκή χαρτιού.
- Βεβαιωθείτε πως το χαρτί που έχετε τοποθετήσει δεν υπερβαίνει το δείκτη στάθμης (βλ. παραπάνω εικόνα).

## **5 Προσδιορίστε τον τύπο χαρτιού που έχει τοποθετηθεί στη θήκη πολλαπλών χρήσεων χρησιμοποιώντας τον πίνακα λειτουργίας.**

- ➔ [Μέγεθος χαρτιού και Τύπος μέσου για τη Θήκη Πολλαπλών Χρήσεων \(Ρύθμιση Θήκης ΠΧ ή τον Τροφοδότη χύδην χαρτιού \(Ρύθμιση Τροφοδότη χύδην χαρτιού\)\) \(σελίδα 3-17\)](#)

## Όταν τοποθετείτε φακέλους ή χαρτί καλύμματος στη θήκη πολλαπλών χρήσεων

Τοποθετήστε το χαρτί με την πλευρά εκτύπωσης προς τα πάνω. Για τη διαδικασία εκτύπωσης, ανατρέξτε στο παρακάτω:

### ➔ Printer Driver User Guide

Παράδειγμα: Κατά την εκτύπωση της διεύθυνσης.

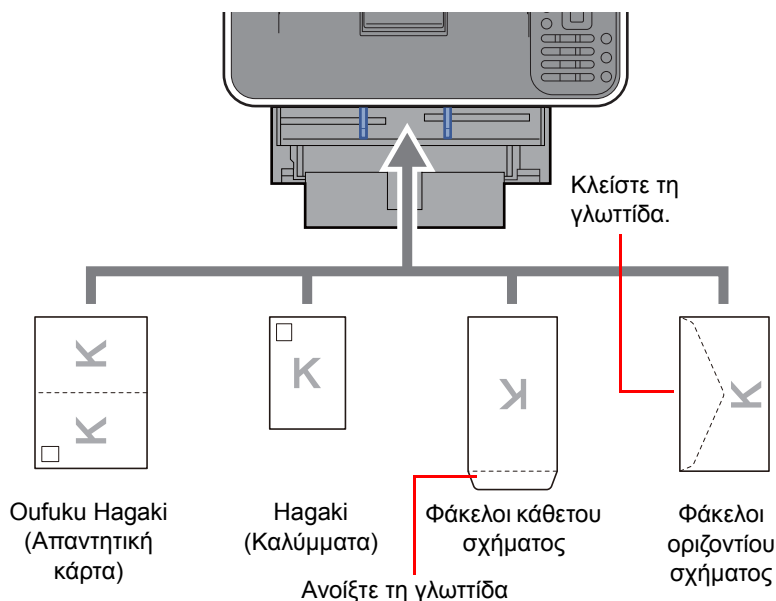

### ✔ ΣΗΜΑΝΤΙΚΟ

- Χρησιμοποιήστε μη διπλωμένο Ουφουκι Hagaki (Απαντητική κάρτα).
- Ο τρόπος τοποθέτησης φακέλων (προσανατολισμός και όψη) διαφέρει ανάλογα με τον τύπο του φακέλου. Βεβαιωθείτε ότι τοποθετήσατε σωστά το φάκελο, διαφορετικά ο φάκελος μπορεί να εκτυπωθεί με λάθος κατεύθυνση ή όψη.

### 💡 ΣΗΜΕΙΩΣΗ

Κατά την τοποθέτηση φακέλων στη θήκη πολλαπλών χρήσεων, επιλέξτε τον τύπο φακέλου ανατρέχοντας στην παρακάτω ενότητα:

- ➔ [Μέγεθος χαρτιού και Τύπος μέσου για τη Θήκη Πολλαπλών Χρήσεων \(Ρύθμιση Θήκης ΠΧ ή τον Τροφοδότη χύδην χαρτιού \(Ρύθμιση Τροφοδότη χύδην χαρτιού\)\) \(σελίδα 3-17\)](#)

## Καθορισμός μεγέθους και τύπου μέσου

Η προεπιλεγμένη τιμή μεγέθους χαρτιού για την κασέτα 1, για τη θήκη πολλαπλών χρήσεων, για τον προαιρετικό τροφοδότη χαρτιού (κασέτες 2 ως 5) και για τον προαιρετικό τροφοδότη χύδην χαρτιού είναι «A4» ή «Letter» και ο προεπιλεγμένος τύπος μέσου είναι «Απλό».

Για να αλλάξετε το είδος χαρτιού που θα τοποθετηθεί στις κασέτες, ορίστε το μέγεθος του χαρτιού και τον τύπο μέσου.

### Μέγεθος χαρτιού και τύποι μέσου για τις κασέτες

Προσδιορίστε το μέγεθος χαρτιού και τον τύπο του μέσου που θα χρησιμοποιηθεί στις κασέτες.

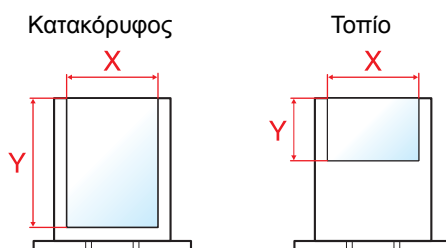
Στοιχείο	Περιγραφή
Τύπος χαρτιού <sup>*1</sup>	Επιλέξτε τον τύπο μέσου. <b>Τιμές</b> Κασέτα 1: Απλό χαρτί, Προεκτυπωμ., Άρ.Ποιότ., Ανακυκλωμ, Τραχύ, Επιστ/χαρτο, Έγχρωμο, Προτρυπημένο, Υψ.Ποιότ., Προσ. 1 έως 8 Κασέτες 2 ως 5: Απλό χαρτί, Προεκτυπωμ., Άρ.Ποιότ., Ανακυκλωμ, Τραχύ, Επιστ/χαρτο, Έγχρωμο, Προτρυπημένο, Φάκελος, Υψ.Ποιότ., Προσ. 1 έως 8
Άλλο μέγ χαρτιού	Οι διαθέσιμες επιλογές είναι οι εξής: <b>Τιμές</b> Κασέτα 1: Φάκελος DL <sup>*2</sup> , Φάκελος C5, Executive, Letter, Legal, A4, B5, A5, A5 (οριζόντιας διάταξης) <sup>*2</sup> , A6 <sup>*2</sup> , B6 <sup>*2</sup> , ISO B5, Προσαρμοσμένο, Oufuku Hagaki <sup>*2</sup> , Oficio II, 216 × 340 mm, 16K, Statement, Statement (οριζόντιας διάταξης) <sup>*3</sup> , Folio Κασέτες 2 ως 5: Φάκελος Monarch, Φάκελος #10, Φάκελος DL, Φάκελος C5, Executive, Letter, Legal, A4, B5, A5, B6, Φάκελος #9, Φάκελος #6, ISO B5, Προσαρμοσμένο, Oufuku Hagaki, Oficio II, 216 × 340 mm, 16K, Statement, Folio, Youkei 2, Youkei 4
Προσ. μεγ. χαρ. <sup>*4</sup>	Καταχωρήστε το προσαρμοσμένο μέγεθος χαρτιού που θα χρησιμοποιηθεί στις Κασέτες 1 έως 5. <b>Τιμές</b> Κασέτα 1: <b>Μετρικό</b> ECOSYS P3145dn X: 140 έως 216 mm (σε βαθμίδες της 1 mm) Y: 210 έως 356 mm (σε βαθμίδες της 1 mm) ECOSYS P3150dn/ECOSYS P3155dn X: 105 έως 216 mm (σε βαθμίδες της 1 mm) Y: 148 έως 356 mm (σε βαθμίδες της 1 mm) <b>Ίντσες</b> ECOSYS P3145dn X: 5,50 έως 8,50" (σε βαθμίδες της 0,01") Y: 8,25 έως 14,02" (σε βαθμίδες της 0,01") ECOSYS P3150dn/ECOSYS P3155dn X: 4,13 έως 8,50" (σε βαθμίδες της 0,01") Y: 5,83 έως 14,02" (σε βαθμίδες της 0,01") Κασέτες 2 ως 5: <b>Μετρικό</b> X: 92 έως 216 mm (σε βαθμίδες της 1 mm) Y: 162 έως 356 mm (σε βαθμίδες της 1 mm) <b>Ίντσες</b> X: 3,62 έως 8,50" (σε βαθμίδες της 0,01") Y: 6,38 έως 14,02" (σε βαθμίδες της 0,01") X=Πλάτος, Y=Μήκος 

<sup>\*1</sup> Για να αλλάξετε σε άλλον τύπο μέσου εκτός από Απλό.

➔ Ανατρέξτε στο Αγγλικό Εγχειρίδιο Χρήσης

Όταν ορίζεται ως τύπος μέσου ένα χαρτί βάρους το οποίο δεν μπορεί να φορτωθεί στην κασέτα, ο τύπος μέσου δεν εμφανίζεται.

<sup>\*2</sup> Μόνο στο ECOSYS P3150dn/ECOSYS P3155dn.

\*3 ECOSYS P3150dn/ECOSYS P3155dn μόνο μοντέλα ίντσας.

\*4 Εμφανίζεται όταν στο Άλλο μέγ χαρτιού έχει επιλεγθεί [Προσαρμ.].

#### Μέγεθος χαρτιού και τύπος μέσου για τις κασέτες:

Αν ο επιλογέας μεγέθους έχει ρυθμιστεί σε ένα από τα παρακάτω μεγέθη, καθορίστε τον τύπο χαρτιού.

"A4", "A5", "B5", "Letter", "Legal" ή "A6" (μόνο για την Κασέτα 1)

Αν ο επιλογέας μεγέθους είναι ορισμένος σε "Άλλο", διαμορφώστε τις ρυθμίσεις για το μέγεθος και τον τύπο μέσου.

## 1 Προβάλετε την οθόνη.

Πλήκτρο [Μενού] > πλήκτρο [▲] [▼] > [Ρυθ. χαρτιού] > πλήκτρο [OK] > πλήκτρο [▲] [▼] > [Ρύθμιση Κασέτας 1 (έως 5)] > πλήκτρο [OK]



#### ΣΗΜΕΙΩΣΗ

Όταν έχει εγκατασταθεί ο προαιρετικός τροφοδότης χαρτιού εμφανίζονται οι κασέτες [Κασέτα 2] έως [Κασέτα 5].

## 2 Καθορίστε τον τύπο υλικών εκτύπωσης.

1 Πλήκτρο [▲] [▼] > [Τύπος μέσου] > πλήκτρο [OK]

2 Επιλέξτε τον τύπο μέσου και έπειτα επιλέξτε το πλήκτρο [OK].

## 3 Καθορίστε το μέγεθος του χαρτιού.

1 Πλήκτρο [▲] [▼] > [Άλλο μέγ χαρτιού] > πλήκτρο [OK]

2 Επιλέξτε το μέγεθος χαρτιού και έπειτα επιλέξτε το πλήκτρο [OK].

Εάν επιλέξατε [Προσαρμ.], ακολουθήστε την παρακάτω διαδικασία για να καθορίσετε το μήκος και το πλάτος του χαρτιού.

3 Πλήκτρο [▲] [▼] > [Προσ. μεγ. χαρ.] στο "Ρύθμιση Κασέτας 1 (έως 5)" > πλήκτρο [OK] > πλήκτρο [▲] [▼] > [Μέτρηση] > πλήκτρο [OK]

4 Επιλέξτε τις μονάδες μεγέθους χαρτιού και έπειτα επιλέξτε το πλήκτρο [OK].

5 Πλήκτρο [▲] [▼] > [Μέγεθος τιμής(Y)] > πλήκτρο [OK]

6 Εισάγετε το μήκος του χαρτιού και έπειτα επιλέξτε το πλήκτρο [OK].



#### ΣΗΜΕΙΩΣΗ

Χρησιμοποιήστε τα αριθμητικά πλήκτρα ή επιλέξτε το πλήκτρο [▲] ή [▼] για να εισάγετε έναν αριθμό.

7 Πλήκτρο [▲] [▼] > [Μέγεθος τιμής(X)] > πλήκτρο [OK]

8 Εισάγετε το πλάτος του χαρτιού και έπειτα επιλέξτε το πλήκτρο [OK].



#### ΣΗΜΕΙΩΣΗ

Χρησιμοποιήστε τα αριθμητικά πλήκτρα ή επιλέξτε το πλήκτρο [▲] ή [▼] για να εισάγετε έναν αριθμό.

## Μέγεθος χαρτιού και Τύπος μέσου για τη Θήκη Πολλαπλών Χρήσεων (Ρύθμιση Θήκης ΠΧ ή τον Τροφοδότη χύδην χαρτιού (Ρύθμιση Τροφοδότη χύδην χαρτιού))

Προσδιορίστε το μέγεθος χαρτιού και τον τύπο μέσου που θα χρησιμοποιηθεί στη θήκη πολλαπλών χρήσεων.

Στοιχείο	Περιγραφή
Μέγεθος Χαρτιού	<p>Οι διαθέσιμες επιλογές είναι οι εξής:</p> <p><b>Τιμές:</b>                      Θήκη MP: Φάκελος Monarch, Φάκελος #10, Φάκελος DL, Φάκελος C5, Executive, Letter, Legal, A4, B5, A5, A5 (οριζόντιας διάταξης), A6, B6, Φάκελος #9, Φάκελος #6, ISO B5, Προσαρμοσμένο, Hagaki (Κάλυμμα), Oufuku Hagaki (Απαντητική Κάρτα), Oficio II, 216 × 340 mm, 16K, Statement, Statement (οριζόντιας διάταξης), Folio, Youkei 2, Youkei 4</p> <p>Τροφοδότης χύδην χαρτιού: Φάκελος Monarch, Φάκελος #10, Φάκελος DL, Φάκελος C5, Executive, Letter, A4, B5, A5, A6, B6, Φάκελος #9, Φάκελος #6, ISO B5, Προσαρμοσμένο, Hagaki, Oufuku Hagaki, 16K, Statement, Youkei 2, Youkei 4</p>
Τύπος χαρτιού*1	<p>Επιλέξτε τον τύπο μέσου.</p> <p><b>Τιμές:</b>                      Θήκη MP: Απλό χαρτί, Διαφάνεια, Προεκτυπωμ, Ετικέτες, Άρισ. Ποιότ., Ανακυκλωμ., Περγαμινή, Τραχύ, Επιστ/χαρτο, Έγχρωμο, Προτυπημένο, Φάκελος, Κάλυμμα, Χοντρό, Υψ.Ποιότ., Προσ. 1 έως 8</p> <p>Τροφοδότης χύδην χαρτιού: Απλό χαρτί, Διαφάνεια, Προεκτυπ., Ετικέτες, Άρισ. Ποιότ., Ανακυκλωμ., Περγαμινή, Τραχύ, Επιστ/χαρτο, Έγχρωμο, Διάτρητο, Φάκελος, Κάλυμμα, Χοντρό, Υψηλή Ποιότ., Προσαρμοσμένο 1 έως 8</p>

\*1 Για να αλλάξετε σε άλλον τύπο μέσου εκτός από Απλό.

➔ Ανατρέξτε στο Αγγλικό Εγχειρίδιο Χρήσης

### 1 Προβάλετε την οθόνη.

Πλήκτρο [Μενού] > πλήκτρο [▲] [▼] > [Ρυθ. χαρτιού] > πλήκτρο [OK] > πλήκτρο [▲] [▼] > [Ρύθμιση Θήκης ΠΧ] ή [Ρυθμ. μαζ. τροφ.] > πλήκτρο [OK]



#### ΣΗΜΕΙΩΣΗ

Όταν έχει εγκατασταθεί ο προαιρετικός τροφοδότης χύδην χαρτιού εμφανίζεται η ένδειξη [Ρυθμ. μαζ. τροφ.].

### 2 Καθορίστε το μέγεθος του χαρτιού.

- 1 Πλήκτρο [▲] [▼] > [Μέγεθος Χαρτιού] > πλήκτρο [OK]
- 2 Επιλέξτε το μέγεθος χαρτιού και έπειτα επιλέξτε το πλήκτρο [OK].

### 3 Καθορίστε τον τύπο υλικών εκτύπωσης.

- 1 Πλήκτρο [▲] [▼] > [Τύπος μέσου] > πλήκτρο [OK]
- 2 Επιλέξτε τον τύπο μέσου και έπειτα επιλέξτε το πλήκτρο [OK].

## Αναστολέας Χαρτιού

Όταν χρησιμοποιείτε χαρτί A4/Letter ή μεγαλύτερο, ανοίξτε τον αναστολέα χαρτιού όπως φαίνεται στην εικόνα.

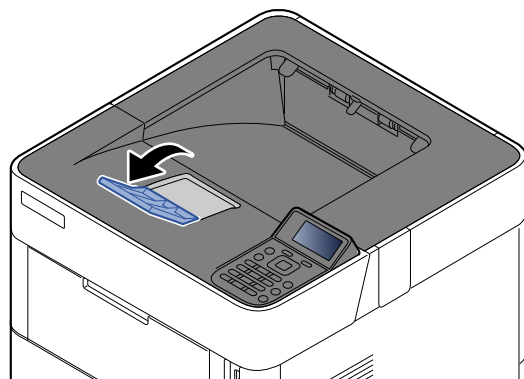

# 4 Εκτύπωση από υπολογιστή

Το παρόν κεφάλαιο περιγράφει τα ακόλουθα θέματα:

Εκτύπωση από υπολογιστή .....	4-2
Εκτύπωση σε μη τυποποιημένο μέγεθος χαρτιού .....	4-4
Οθόνη ρυθμίσεων εκτύπωσης του προγράμματος οδήγησης εκτυπωτή .....	4-5
Βοήθεια Προγράμματος Οδήγησης του Εκτυπωτή .....	4-7
Αλλαγή των προεπιλεγμένων ρυθμίσεων προγράμματος οδήγησης εκτυπωτή (Windows 10) .....	4-7
Ακύρωση Εκτύπωσης από Υπολογιστή .....	4-7
Εκτύπωση μέσω AirPrint .....	4-8
Εκτύπωση μέσω Google Cloud Print .....	4-8
Εκτύπωση μέσω Mopria .....	4-8
Εκτύπωση με το Wi-Fi Direct .....	4-8
Status Monitor .....	4-9
Πρόσβαση στο Status Monitor (Παρακολούθηση κατάστασης) .....	4-9
Έξοδος από το Status Monitor (Παρακολούθηση κατάστασης) .....	4-9
Οθόνη του Status Monitor .....	4-9



# Εκτύπωση από υπολογιστή

Ακολουθήστε τα παρακάτω βήματα για να εκτυπώσετε έγγραφα από εφαρμογές.

## ΣΗΜΕΙΩΣΗ

- Για να εκτυπώσετε το έγγραφο από εφαρμογές, εγκαταστήστε το πρόγραμμα οδήγησης του εκτυπωτή στον υπολογιστή από το παρεχόμενο DVD (Product Library).
- Σε ορισμένα περιβάλλοντα, οι τρέχουσες ρυθμίσεις εμφανίζονται στο κάτω μέρος του προγράμματος οδήγησης εκτυπωτή.

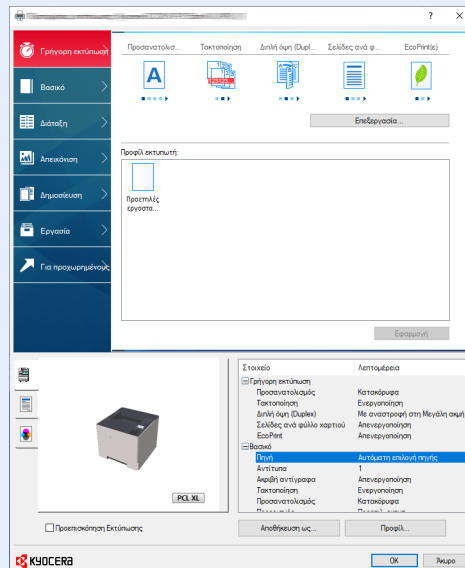

- Για την εκτύπωση καρτών ή φακέλων, τοποθετήστε τις κάρτες ή τους φακέλους στη θήκη πολλαπλών χρήσεων πριν εκτελέσετε την παρακάτω διαδικασία.

➔ [Όταν τοποθετείτε φακέλους ή χαρτί καλύμματος στη θήκη πολλαπλών χρήσεων \(σελίδα 3-14\)](#)

## 1 Προβάλετε την οθόνη.

Κάντε κλικ στο [Αρχείο] και επιλέξτε [Εκτύπωση] στην εφαρμογή.

## 2 Διαμορφώστε τις ρυθμίσεις.

- 1 Επιλέξτε το μηχάνημα από το μενού «Εκτυπωτής» και κάντε κλικ στο κουμπί [Properties] (Ιδιότητες).

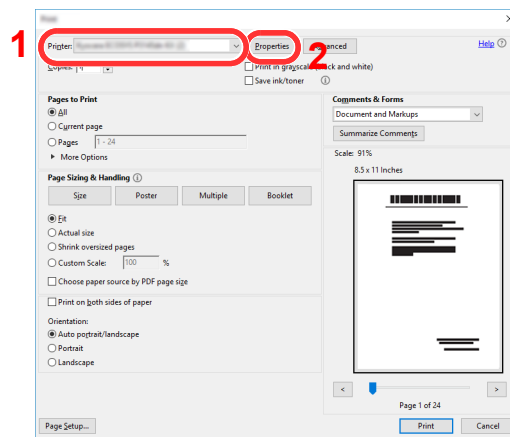

**2** Επιλέξτε την καρτέλα [**Βασικό**].

**3** Κάντε κλικ στο μενού «Μέγεθος εκτύπωσης» και επιλέξτε το μέγεθος χαρτιού που θα χρησιμοποιήσετε για την εκτύπωση.

Για να τοποθετήσετε χαρτί μεγέθους που δεν περιλαμβάνεται στα μεγέθη χαρτιού του μηχανήματος, όπως κάρτες ή φακέλους, το μέγεθος χαρτιού θα πρέπει να καταχωρηθεί.

➔ [Εκτύπωση σε μη τυποποιημένο μέγεθος χαρτιού \(σελίδα 4-4\)](#)

Για να εκτυπώσετε σε ειδικό χαρτί, όπως το χοντρό χαρτί ή οι διαφάνειες, κάντε κλικ στο «Τύπος υλικών εκτύπωσης» και επιλέξτε τον τύπο του υλικού εκτύπωσης.

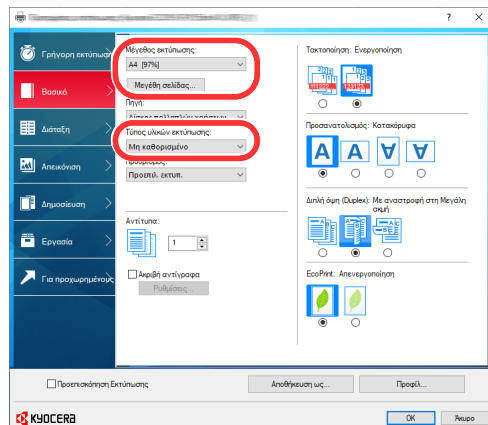

**4** Κάντε κλικ στο κουμπί [OK] για να επιστρέψετε στο πλαίσιο διαλόγου Εκτύπωση.

### **3 Ξεκινήστε την εκτύπωση.**

Κάντε κλικ στο κουμπί [OK].

## Εκτύπωση σε μη τυποποιημένο μέγεθος χαρτιού

Εάν τοποθετήσετε μέγεθος χαρτιού το οποίο δεν περιλαμβάνεται στα μεγέθη χαρτιού του μηχανήματος, καταχωρήστε το μέγεθος χαρτιού στην καρτέλα **[Βασικό]** στην οθόνη ρυθμίσεων εκτύπωσης του προγράμματος οδήγησης εκτυπωτή.

Το καταχωρημένο μέγεθος μπορεί να επιλεγεί από το μενού «Μέγεθος εκτύπωσης».

### ΣΗΜΕΙΩΣΗ

Για να πραγματοποιήσετε εκτύπωση στο μηχάνημα, καθορίστε το μέγεθος και τον τύπο χαρτιού στην παρακάτω ενότητα:

- ➔ [Μέγεθος χαρτιού και Τύπος μέσου για τη Θήκη Πολλαπλών Χρήσεων \(Ρύθμιση Θήκης ΠΧ ή τον Τροφοδότη χύδην χαρτιού \(Ρύθμιση Τροφοδότη χύδην χαρτιού\)\) \(σελίδα 3-17\)](#)

## 1 Εμφανίστε την οθόνη ρυθμίσεων εκτύπωσης.

## 2 Καταχωρήστε το μέγεθος του χαρτιού.

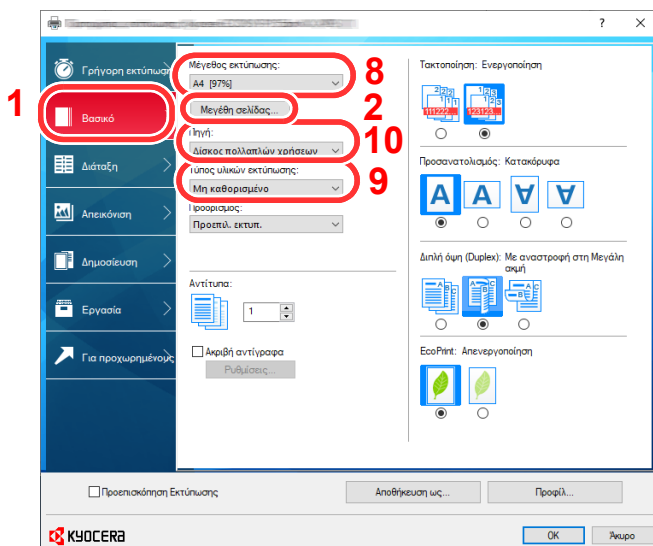

- 1 Κάντε κλικ στην καρτέλα **Βασικό**.
- 2 Κάντε κλικ στο κουμπί **[Μεγέθη σελίδας...]**.
- 3 Κάντε κλικ στο κουμπί **[Δημιουργία]**.
- 4 Εισάγετε το μέγεθος του χαρτιού.
- 5 Εισάγετε το όνομα του χαρτιού.
- 6 Κάντε κλικ στο κουμπί **[Αποθήκευση]**.
- 7 Κάντε κλικ στο κουμπί **[OK]**.
- 8 Στο μενού «Μέγεθος εκτύπωσης», επιλέξτε το μέγεθος χαρτιού (όνομα) που καταχωρήσατε στα βήματα 4 έως 7.
- 9 Επιλέξτε τον τύπο χαρτιού στο μενού "Τύπος υλικών εκτύπωσης".
- 10 Κάντε κλικ στο **[Δίσκος πολλαπλών χρήσεων]** στο μενού Πηγή.

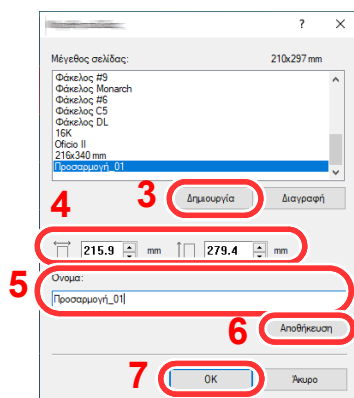

### ΣΗΜΕΙΩΣΗ

Εάν τοποθετήσατε καρτ-ποστάλ ή φάκελο, επιλέξτε **[Κάλυμμα]** ή **[Φάκελος]** στο μενού «Τύπος υλικών εκτύπωσης».

# Οθόνη ρυθμίσεων εκτύπωσης του προγράμματος οδήγησης εκτυπωτή

Η οθόνη ρυθμίσεων εκτύπωσης προγράμματος οδήγησης εκτυπωτή σας δίνει τη δυνατότητα να διαμορφώσετε μια σειρά από ρυθμίσεις που σχετίζονται με την εκτύπωση.

## ➔ Printer Driver User Guide

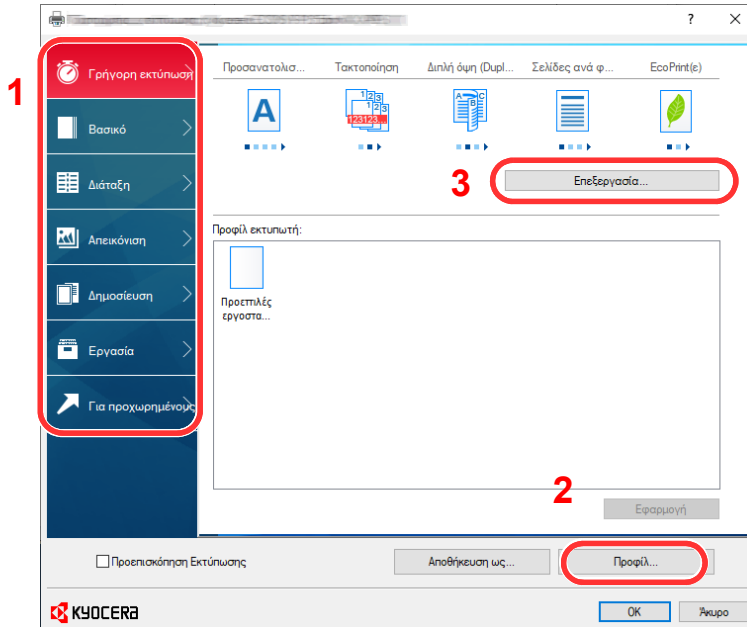

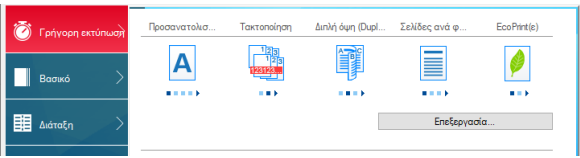
Αρ.	Περιγραφή
1	<p><b>Καρτέλα [Γρήγορη εκτύπωση]</b>                      Παρέχει εικονίδια τα οποία μπορούν να χρησιμοποιηθούν για την εύκολη ρύθμιση συχνά χρησιμοποιούμενων λειτουργιών. Κάθε φορά που κάνετε κλικ σε ένα εικονίδιο, αλλάζει σε μια εικόνα που μοιάζει με το αποτέλεσμα της εκτύπωσης και εφαρμόζει τις ρυθμίσεις.</p>  <p><b>Καρτέλα [Βασικό]</b>                      Αυτή η καρτέλα ομαδοποιεί βασικές λειτουργίες που χρησιμοποιούνται συχνά. Μπορείτε να τη χρησιμοποιήσετε για να ρυθμίσετε το μέγεθος του χαρτιού και την εκτύπωση διπλής όψης.</p> <p><b>Καρτέλα [Διάταξη]</b>                      Αυτή η καρτέλα σας δίνει τη δυνατότητα να διαμορφώσετε τις ρυθμίσεις για την εκτύπωση διαφόρων διατάξεων, συμπεριλαμβανομένης της εκτύπωσης φυλλαδίων, της λειτουργίας συνδυασμού, της εκτύπωσης αφισών και της δημιουργίας κλίμακας.</p> <p><b>Καρτέλα [Απεικόνιση]</b>                      Αυτή η καρτέλα σας δίνει τη δυνατότητα να διαμορφώσετε τις ρυθμίσεις που σχετίζονται με την ποιότητα των εκτυπώσεων.</p> <p><b>Καρτέλα [Δημοσίευση]</b>                      Αυτή η καρτέλα σας δίνει τη δυνατότητα να δημιουργήσετε εξώφυλλα και ένθετα για εργασίες εκτύπωσης και να βάλετε ένθετα μεταξύ των φύλλων διαφανειών για προτζέκτορα.</p> <p><b>Καρτέλα [Εργασία]</b>                      Αυτή η καρτέλα σας επιτρέπει να ορίσετε ρυθμίσεις για την αποθήκευση δεδομένων εκτύπωσης από τον υπολογιστή στο μηχάνημα. Συχνά χρησιμοποιούμενα έγγραφα και άλλα δεδομένα μπορούν να αποθηκευτούν στο μηχάνημα για εύκολη εκτύπωση αργότερα. Καθώς τα αποθηκευμένα έγγραφα μπορούν να εκτυπωθούν απευθείας από το μηχάνημα, αυτή η λειτουργία είναι χρήσιμη και όταν θέλετε να εκτυπώσετε ένα έγγραφο που δεν θέλετε να δουν άλλοι.</p> <p><b>Καρτέλα [Για προχωρημένους]</b>                      Αυτή η καρτέλα σας επιτρέπει να ορίσετε ρυθμίσεις για την προσθήκη σελίδων κειμένου ή υδατογραφημάτων στα δεδομένα εκτύπωσης.</p>

Αρ.	Περιγραφή
2	<b>[Προφίλ]</b> Οι ρυθμίσεις του προγράμματος οδήγησης του εκτυπωτή μπορούν να αποθηκευτούν ως προφίλ. Μπορεί να γίνει επαναφορά των αποθηκευμένων προφίλ οποιαδήποτε στιγμή, συνεπώς είναι μια βολική διαδικασία για την αποθήκευση συχνά χρησιμοποιούμενων ρυθμίσεων.
3	<b>[Επαναφορά]</b> Κάντε κλικ για να επαναφέρετε τις ρυθμίσεις στις αρχικές τους τιμές.

## Βοήθεια Προγράμματος Οδήγησης του Εκτυπωτή

Το πρόγραμμα οδήγησης του εκτυπωτή περιλαμβάνει Βοήθεια. Για να μάθετε για τις ρυθμίσεις εκτύπωσης, ανοίξτε την οθόνη ρυθμίσεων εκτύπωσης του προγράμματος οδήγησης εκτυπωτή και εμφανίστε τη Βοήθεια όπως επεξηγείται παρακάτω.

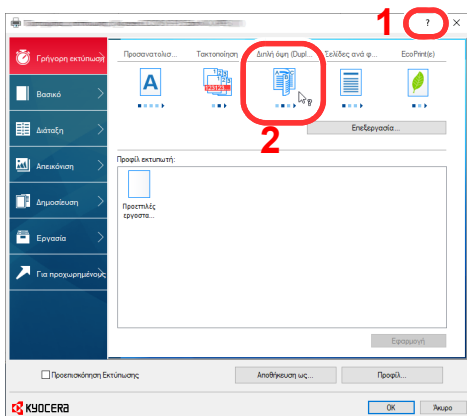

- 1 Κάντε κλικ στο κουμπί [?] στην επάνω δεξιά γωνία της οθόνης και στη συνέχεια κάντε κλικ επάνω στο στοιχείο που σας ενδιαφέρει.
- 2 Κάντε κλικ στο στοιχείο για το οποίο θέλετε πληροφορίες και πατήστε το πλήκτρο [F1] στο πληκτρολόγιό σας.

## Αλλαγή των προεπιλεγμένων ρυθμίσεων προγράμματος οδήγησης εκτυπωτή (Windows 10)

Μπορεί να γίνει αλλαγή των προεπιλεγμένων ρυθμίσεων προγράμματος οδήγησης εκτυπωτή. Επιλέγοντας τις συχνά χρησιμοποιούμενες ρυθμίσεις, μπορείτε να παραλείψετε βήματα κατά την εκτύπωση. Για τις ρυθμίσεις, ανατρέξτε στην παρακάτω ενότητα:

### ➔ Printer Driver User Guide

- 1 Κάντε κλικ στο κουμπί [**Εναρξη**] στα Windows και έπειτα επιλέξτε [**Σύστημα των Windows**], [**Πίνακας ελέγχου**] και [**Προβολή συσκευών και εκτυπωτών**].
- 2 Κάντε δεξί κλικ στο εικονίδιο του προγράμματος οδήγησης εκτυπωτή του μηχανήματος και κάντε κλικ στο μενού [**Παράμετροι εκτύπωσης**] του προγράμματος οδήγησης του εκτυπωτή.
- 3 Επιλέξτε τις προεπιλεγμένες ρυθμίσεις και κάντε κλικ στο κουμπί [**OK**].

## Ακύρωση Εκτύπωσης από Υπολογιστή

Για να ακυρώσετε μια εργασία εκτύπωσης μέσω του προγράμματος οδήγησης εκτυπωτή πριν αρχίσει ο εκτυπωτής να εκτυπώνει, κάντε τα ακόλουθα:



### ΣΗΜΕΙΩΣΗ

Όταν ακυρώνετε εκτυπώσεις από αυτό το μηχάνημα, ανατρέξτε στην παρακάτω ενότητα:

➔ [Ακύρωση Εργασιών \(σελίδα 5-2\)](#)

- 1 Κάντε διπλό κλικ στο εικονίδιο του εκτυπωτή (  ) που εμφανίζεται στη γραμμή εργασιών κάτω δεξιά στην επιφάνεια εργασίας των Windows για να εμφανίσετε ένα πλαίσιο διαλόγου για τον εκτυπωτή.
- 2 Κάντε κλικ στο αρχείο που επιθυμείτε να ακυρώσετε την εκτύπωσή του και επιλέξτε [**Ακυρο**] από το μενού «Εγγραφα».

## Εκτύπωση μέσω AirPrint

Το AirPrint είναι μια λειτουργία εκτύπωσης που περιλαμβάνεται ως βασικός εξοπλισμός στα iOS 4.2 και μεταγενέστερα προϊόντα, και στα Mac OS X 10.7 και μεταγενέστερα προϊόντα.

Αυτή η λειτουργία σας επιτρέπει να συνδέεστε και να εκτυπώνετε σε οποιαδήποτε συμβατή συσκευή AirPrint χωρίς να εγκαταστήσετε πρόγραμμα οδήγησης συσκευής.

Για να είναι δυνατή η εύρεση του μηχανήματος όταν εκτυπώνετε μέσω AirPrint, μπορείτε να ορίσετε πληροφορίες θέσης του μηχανήματος στο Command Center RX.

➔ [Command Center RX User Guide](#)



## Εκτύπωση μέσω Google Cloud Print

Το Google Cloud Print είναι μια υπηρεσία εκτύπωσης που παρέχεται από την Google και δεν απαιτεί πρόγραμμα οδήγησης εκτυπωτή. Αυτή η υπηρεσία επιτρέπει σε έναν χρήστη με λογαριασμό Google να εκτυπώσει από ένα μηχάνημα που είναι συνδεδεμένο στο Ίντερνετ.

Αυτό το μηχάνημα μπορεί να ρυθμιστεί στο Command Center RX.

➔ [Command Center RX User Guide](#)



### ΣΗΜΕΙΩΣΗ

Είναι απαραίτητο να διαθέτετε λογαριασμό Google για να χρησιμοποιήσετε το Google Cloud Print. Αποκτήστε έναν λογαριασμό Google, αν δε διαθέτετε ήδη.

Είναι επίσης απαραίτητο να καταχωρήσετε εκ των προτέρων το μηχάνημα στην υπηρεσία Google Cloud Print. Το μηχάνημα μπορεί να καταχωρηθεί από υπολογιστή που είναι συνδεδεμένος στο ίδιο δίκτυο.

## Εκτύπωση μέσω Mopria

Το Mopria είναι μια λειτουργία εκτύπωσης που περιλαμβάνεται ως βασικός εξοπλισμός στα Android 4.4 ή σε μεταγενέστερα προϊόντα. Είναι απαραίτητο να έχετε εγκαταστήσει και ενεργοποιήσει το Mopria Print Service εκ των προτέρων.

Για λεπτομέρειες σχετικά με τη χρήση, ανατρέξτε στην ιστοσελίδα του Mopria Alliance.



## Εκτύπωση με το Wi-Fi Direct

Το Wi-Fi Direct είναι ένα πρότυπο ασύρματου LAN το οποίο έχει καθιερώσει η Wi-Fi Alliance. Πρόκειται για μία από τις λειτουργίες του ασύρματου LAN, η οποία επιτρέπει σε συσκευές να επικοινωνούν μεταξύ τους με ομότιμη σύνδεση, χωρίς να είναι όμως συνδεδεμένες σε κάποιο σημείο πρόσβασης ασύρματου LAN ή κάποιον δρομολογητή ασύρματου LAN.

Η διαδικασία εκτύπωσης με το Wi-Fi Direct είναι ίδια με τη διαδικασία των κανονικών συσκευών χειρός.

Όταν χρησιμοποιείτε ένα όνομα εκτυπωτή ή ένα όνομα Bonjour στις ρυθμίσεις θύρας της ιδιότητας εκτυπωτή, μπορείτε να εκτυπώσετε την εργασία ορίζοντας το όνομα στη σύνδεση Wi-Fi Direct.

Όταν χρησιμοποιείτε μια διεύθυνση IP για τη θύρα, ορίστε τη διεύθυνση IP του μηχανήματος.

# Status Monitor

Το στοιχείο Status Monitor παρακολουθεί την κατάσταση του εκτυπωτή και παρέχει μια συνεχή λειτουργία αναφοράς.

## ΣΗΜΕΙΩΣΗ

Κατά την ενεργοποίηση του Status Monitor, ελέγξτε την κατάσταση παρακάτω.

- Το KX DRIVER έχει εγκατασταθεί.
- Στις "Ρυθμίσεις TCP/IP" ένα από τα **Enhanced WSD** και **EnhancedWSD(SSL)** έχουν ρυθμιστεί ως **Ενεργ.**

➔ Ανατρέξτε στο *Αγγλικό Εγχειρίδιο Χρήσης*

## Πρόσβαση στο Status Monitor (Παρακολούθηση κατάστασης)

Το Status Monitor επίσης εκκινείται όταν ξεκινάει η εκτύπωση.

## Έξοδος από το Status Monitor (Παρακολούθηση κατάστασης)

Χρησιμοποιήστε κάποια από τις μεθόδους που αναγράφονται παρακάτω για την έξοδο από το Status Monitor (Παρακολούθηση κατάστασης).

- Μη αυτόματη έξοδος:  
Κάντε κλικ στο εικονίδιο των ρυθμίσεων και επιλέξτε το στοιχείο Έξοδος από το μενού για την έξοδο από το Status Monitor.
- Αυτόματη έξοδος:  
Το Status Monitor απενεργοποιείται αυτόματα αν δεν χρησιμοποιηθεί για 7 λεπτά.

## Οθόνη του Status Monitor

Η οθόνη του Status Monitor είναι η παρακάτω.

### Κατάσταση Γρήγορης Προβολής

Η κατάσταση του εκτυπωτή εμφανίζεται με τη χρήση εικονιδίων. Όταν κάνετε κλικ στο κουμπί Ανάπτυξης εμφανίζονται αναλυτικές πληροφορίες.

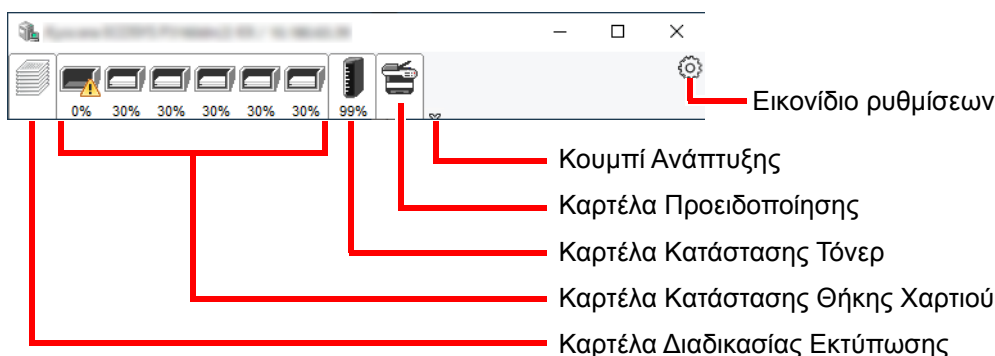

Όταν κάνετε κλικ σε κάθε καρτέλα εικονιδίου, εμφανίζονται αναλυτικές πληροφορίες.



## Καρτέλα Διαδικασίας Εκτύπωσης

Εμφανίζεται η κατάσταση των εργασιών εκτύπωσης.

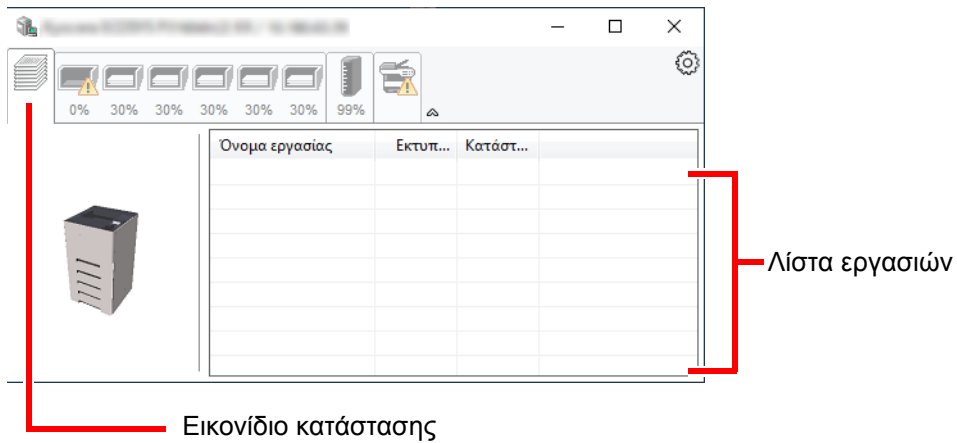

Επιλέξτε μια εργασία στη λίστα εργασιών και αυτή μπορεί να ακυρωθεί χρησιμοποιώντας το μενού που εμφανίζεται με ένα δεξί κλικ.

## Καρτέλα Κατάστασης Θήκης Χαρτιού

Εμφανίζονται πληροφορίες σχετικά με το χαρτί στον εκτυπωτή και την ποσότητα του υπολειπόμενου χαρτιού.

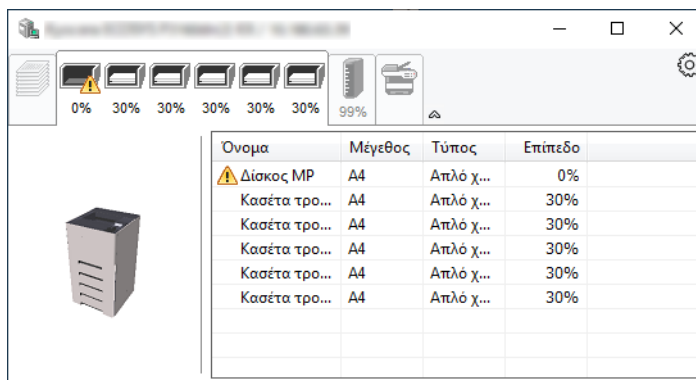

## Καρτέλα Κατάστασης Τόνερ

Εμφανίζεται η ποσότητα του υπολειπόμενου τόνερ.

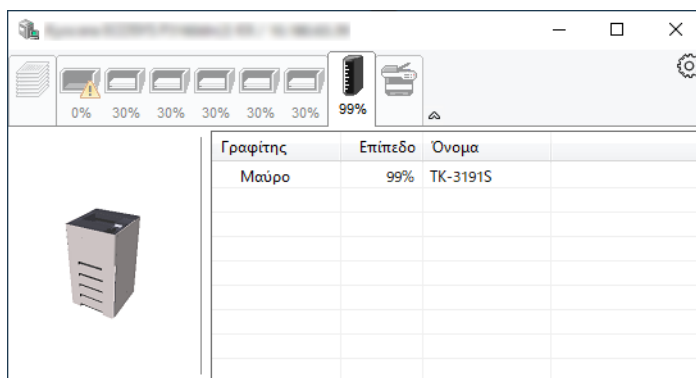

## Καρτέλα Προειδοποίησης

Εάν προκύψει σφάλμα, εμφανίζεται μια ειδοποίηση με τη χρήση μιας τρισδιάστατης εικόνας και ενός μηνύματος.

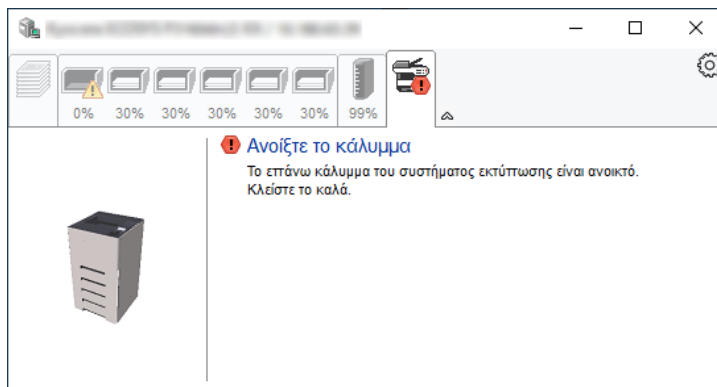

## Μενού Περιβάλλοντος Status Monitor

Όταν κάνετε κλικ στο εικονίδιο ρυθμίσεων, εμφανίζεται το παρακάτω μενού.

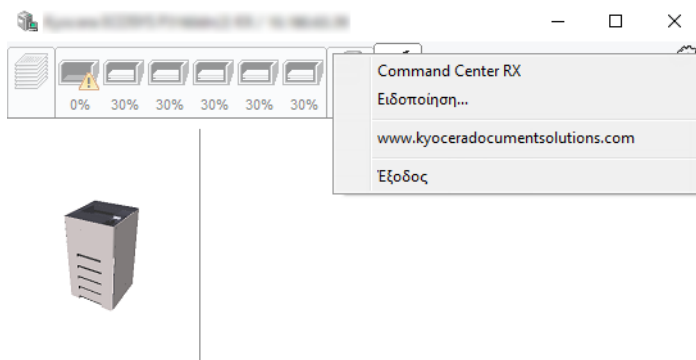

- **Command Center RX**  
Εάν ο εκτυπωτής είναι συνδεδεμένος σε δίκτυο TCP/IP και έχει τη δική του διεύθυνση IP, χρησιμοποιήστε ένα πρόγραμμα περιήγησης διαδικτύου (web browser) για πρόσβαση στο Command Center RX για την τροποποίηση ή επιβεβαίωση των ρυθμίσεων του δικτύου. Αυτό το μενού δεν εμφανίζεται όταν χρησιμοποιείτε σύνδεση USB.  
➔ **Command Center RX User Guide**
- **Ειδοποίηση...**  
Αυτό ορίζει την εμφάνιση του Status Monitor.  
➔ [Ρυθμίσεις Ειδοποίησης του Status Monitor \(σελίδα 4-12\)](#)
- **www.kyoceradocumentsolutions.com**  
Ανοίξτε την ιστοσελίδα μας.
- **Έξοδος**  
Έξοδος από το Status Monitor.

## Ρυθμίσεις Ειδοποίησης του Status Monitor

Εμφανίζονται οι ρυθμίσεις του Status Monitor και οι λεπτομέρειες της λίστας συμβάντων.

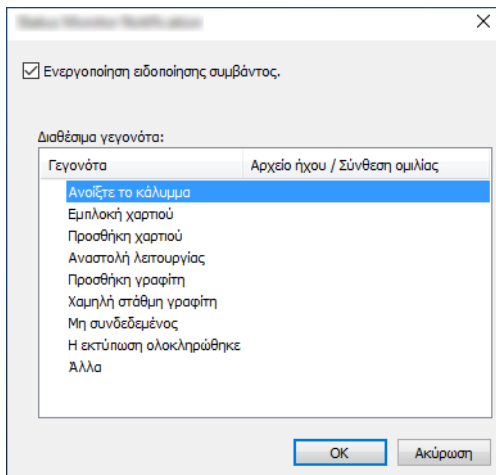

Επιλέξτε εάν θα εκτελείται ειδοποίηση όταν παρουσιάζεται σφάλμα στη λίστα συμβάντων.

### 1 Επιλέξτε το στοιχείο **Ενεργοποίηση ειδοποίησης συμβάντος (ενεργοποίηση ειδοποίησης συμβάντων)**.

Όταν αυτή η ρύθμιση είναι στο Off, τότε το Status Monitor δεν θα εκκινείται ούτε όταν εκτελείται εκτύπωση.

### 2 Επιλέξτε ένα συμβάν για να το χρησιμοποιήσετε με τη λειτουργία ανάγνωσης κειμένου στην επιλογή **Διαθέσιμα γεγονότα**.

### 3 Κάντε κλικ στην στήλη **Αρχείο ήχου / Σύνθεση ομιλίας**.

Κάντε κλικ στο κουμπί αναζήτησης (...) για την ειδοποίηση του συμβάντος μέσω ενός αρχείου ήχου.

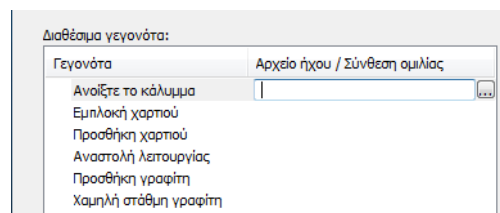

#### ΣΗΜΕΙΩΣΗ

Η διαθέσιμη μορφή αρχείου είναι WAV.

Όταν εξατομικεύετε τα κείμενα των μηνυμάτων ώστε να γίνεται αφήγηση κειμένου, εισαγάγετε τα κείμενα στο πεδίο κειμένου.

# 5 Λειτουργία του μηχανήματος

Σε αυτό το κεφάλαιο περιγράφονται τα παρακάτω θέματα:

Ακύρωση Εργασιών .....	5-2
------------------------	-----

# Ακύρωση Εργασιών

Μπορείτε επίσης να ακυρώσετε εργασίες πατώντας το πλήκτρο **[Ακυρο]**.

## 1 Όταν ο εκτυπωτής εμφανίζει το μήνυμα "Επεξεργασία", πατήστε το **[Ακυρο]**.

Θα εμφανιστεί η ένδειξη "Ακύρ.λίστας εργ." με μια λίστα με τις τρέχουσες εργασίες εκτύπωσης.

## 2 Ακυρώστε μία εργασία.

1 Επιλέξτε την εργασία που θέλετε να ακυρωθεί και πατήστε το πλήκτρο **[OK]**.

2 Επιλέξτε **[Ναι]**.

Η εργασία ακυρώθηκε.



### ΣΗΜΕΙΩΣΗ

Στην οθόνη μηνυμάτων εμφανίζεται η ένδειξη "Ακύρωση..." και η εκτύπωση σταματά μετά την εκτύπωση της τρέχουσας σελίδας.

# 6 Χρήση Διαφόρων Λειτουργιών

Σε αυτό το κεφάλαιο περιγράφονται τα παρακάτω θέματα:

Λειτουργίες που είναι διαθέσιμες στο μηχάνημα .....	6-2
Προσαρμοσμένη θυρίδα (εκτύπωση) .....	6-2
Μονάδα USB (Εκτύπωση εγγράφων) .....	6-3
Λειτουργίες .....	6-4
EcoPrint .....	6-4
Διπλή όψη .....	6-4
Αθόρυβη Λειτουργία .....	6-4
Διαγ.μετά από Ε. (Διαγραφή μετά από Εκτύπωση) .....	6-5

# Λειτουργίες που είναι διαθέσιμες στο μηχάνημα

## Προσαρμοσμένη Θυρίδα (εκτύπωση)

Για λεπτομέρειες σχετικά με κάθε λειτουργία, ανατρέξτε στον παρακάτω πίνακα.

Λειτουργίες	Περιγραφή	Σελίδα αναφοράς
<b>Αθόρυβη Λειτουργία</b>	Χαμηλότερη ταχύτητα εκτύπωσης για αθόρυβη επεξεργασία.	<a href="#">σελίδα 6-4</a>
<b>Διπλή όψη</b>	Εκτύπωση ενός εγγράφου και στις δύο πλευρές του χαρτιού.	<a href="#">σελίδα 6-4</a>
<b>EcoPrint</b>	Η λειτουργία EcoPrint εξοικονομεί τόνερ κατά την εκτύπωση.	<a href="#">σελίδα 6-4</a>
<b>Εισαγωγή Ονόματος Αρχείου</b>	Προσθέτει ένα όνομα αρχείου.	—
<b>Ειδοπ/ση Ολοκλ. Εργασίας</b>	Στέλνει μια ειδοποίηση E-mail όταν έχει ολοκληρωθεί μια εργασία.	—
<b>Διαγ.μετά από Ε.</b>	Διαγράφει αυτόματα ένα έγγραφο από τη θυρίδα μετά την ολοκλήρωση της εκτύπωσης.	<a href="#">σελίδα 6-5</a>

## Μονάδα USB (Εκτύπωση εγγράφων)

Για λεπτομέρειες σχετικά με κάθε λειτουργία, ανατρέξτε στον παρακάτω πίνακα.

Πλήκτρο λειτουργίας	Περιγραφή	Σελίδα αναφοράς
<b>Αθόρυβη Λειτουργία</b>	Χαμηλότερη ταχύτητα εκτύπωσης για αθόρυβη επεξεργασία.	<a href="#">σελίδα 6-4</a>
<b>Διπλή όψη</b>	Εκτύπωση ενός εγγράφου και στις δύο πλευρές του χαρτιού.	<a href="#">σελίδα 6-4</a>
<b>EcoPrint</b>	Η λειτουργία EcoPrint εξοικονομεί τόνερ κατά την εκτύπωση.	<a href="#">σελίδα 6-4</a>
<b>Εισαγωγή Ονόματος Αρχείου</b>	Προσθέτει ένα όνομα αρχείου.	—
<b>Ειδοπ.Ολοκλ.Εργ.</b>	Στέλνει μια ειδοποίηση E-mail όταν έχει ολοκληρωθεί μια εργασία.	—
<b>Κρυπτογρ. PDF</b>	Εισάγετε τον προκαθορισμένο κωδικό πρόσβασης για την εκτύπωση των δεδομένων PDF.	—
<b>Μέγ. TIFF/JPEG</b>	Επιλέξτε το μέγεθος εικόνας κατά την εκτύπωση αρχείων JPEG ή TIFF.	—
<b>XPS Προσαρμ.σελ.</b>	Μειώνει ή αυξάνει το μέγεθος εικόνας ώστε να ταιριάζει στο επιλεγμένο μέγεθος χαρτιού κατά την εκτύπωση ενός αρχείου XPS.	—



# Λειτουργίες

## EcoPrint

Η λειτουργία EcoPrint εξοικονομεί τόνερ κατά την εκτύπωση.

Χρησιμοποιήστε αυτήν τη λειτουργία για δοκιμαστικές εκτυπώσεις ή άλλες περιπτώσεις στις οποίες δεν απαιτείται εκτύπωση υψηλής ποιότητας.

(Τιμή: [Απενεργ.] / [Ενεργ.] )

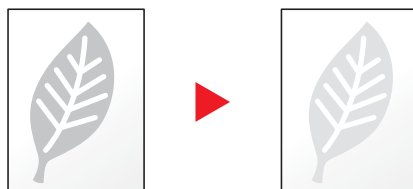

## Διπλή όψη

Εκτύπωση ενός εγγράφου και στις δύο πλευρές του χαρτιού.

Διατίθενται οι εξής λειτουργίες:

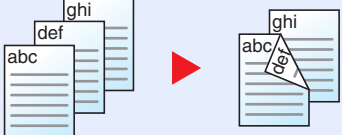
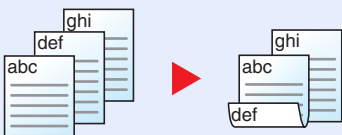
Στοιχείο	Περιγραφή
<b>Απενεργοποιημένη</b>	Απενεργοποιεί τη λειτουργία.
<b>Δέσ. μακριά πλευ</b> 	Εκτυπώνει την αντίστροφη πλευρά ενός εγγράφου με τον ίδιο προσανατολισμό με την μπροστινή πλευρά.
<b>Δέσ. κοντή πλευ</b> 	Εκτυπώνει την αντίστροφη πλευρά ενός εγγράφου περιστραμμένη κατά 180° σε σχέση με την μπροστινή πλευρά. Όταν οι εκτυπωμένες σελίδες δένονται στο επάνω μέρος, η αντίστροφη πλευρά θα έχει τον ίδιο προσανατολισμό με την μπροστινή πλευρά όταν γυρίζουν οι σελίδες.

## Αθόρυβη Λειτουργία

Χαμηλότερη ταχύτητα εκτύπωσης για αθόρυβη επεξεργασία.

Επιλέξτε αυτήν τη λειτουργία όταν ο θόρυβος λειτουργίας σας δημιουργεί πρόβλημα.

Μπορείτε να ορίσετε διαφορετικά τη χρήση της Αθόρυβης Λειτουργίας για κάθε λειτουργία.

(Τιμή: [Απενεργ.] / [Ενεργ.] )



### ΣΗΜΕΙΩΣΗ

- Η ταχύτητα επεξεργασίας θα είναι χαμηλότερη από τη συνήθη όταν είναι ενεργοποιημένη η Αθόρυβη Λειτουργία.
- Δεν μπορείτε να χρησιμοποιήσετε αυτήν τη λειτουργία όταν το [Απαγόρευση] έχει οριστεί για "Κάθε εργασία".

➔ Ανατρέξτε στο *Αγγλικό Εγχειρίδιο Χρήσης*

## **Διαγ.μετά από Ε. (Διαγραφή μετά από Εκτύπωση)**

Διαγράφει αυτόματα ένα έγγραφο από τη θυρίδα μετά την ολοκλήρωση της εκτύπωσης.

(Τιμή: [Απενεργ.] / [Ενεργ.]

# 7 Αντιμετώπιση προβλημάτων

Το παρόν κεφάλαιο περιγράφει τα ακόλουθα θέματα:

Τακτική Συντήρηση .....	7-2
Καθαρισμός .....	7-2
Αντικατάσταση Δοχείου Τόνερ .....	7-4
Αντικατάσταση δοχείου υπολειμμάτων τόνερ .....	7-9
Αντιμετώπιση προβλημάτων .....	7-11
Αντιμετώπιση προβλημάτων λειτουργίας .....	7-11
Ανταπόκριση στα μηνύματα .....	7-15
Καθαρισμός εμπλοκών χαρτιού .....	7-23

# Τακτική Συντήρηση

## Καθαρισμός

Καθαρίζετε τακτικά το μηχάνημα έτσι ώστε να εξασφαλίζεται η βέλτιστη ποιότητα εκτύπωσης.



### ΠΡΟΣΟΧΗ

Για λόγους ασφαλείας, αποσυνδέετε πάντα το καλώδιο ρεύματος πριν καθαρίσετε το μηχάνημα.

### Κύλινδρος σύμπτωσης

1

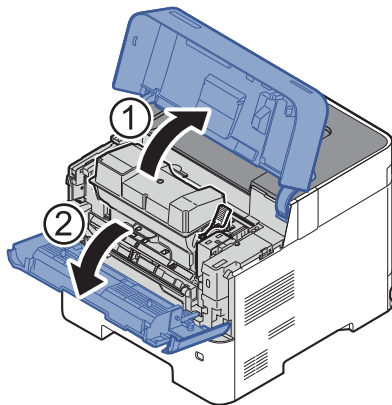

2

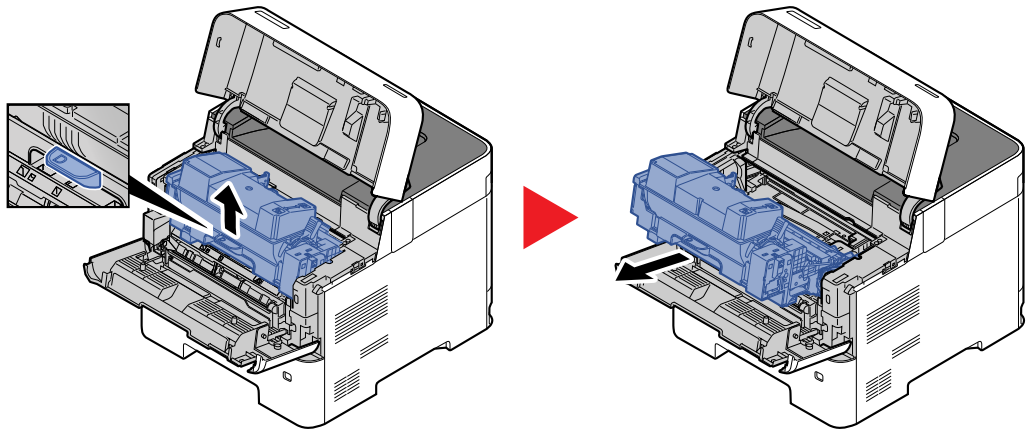

- 3** Χρησιμοποιείτε καθαρό πανί χωρίς χνούδι για να απομακρύνετε τη σκόνη και τις ακαθαρσίες από τον κύλινδρο σύμπτωσης (μεταλλικός).

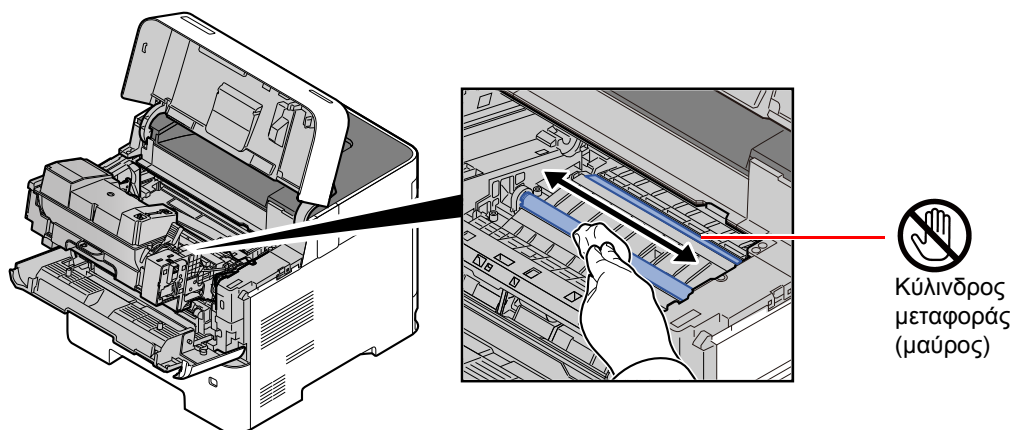

✓ **ΣΗΜΑΝΤΙΚΟ**

Φροντίστε να μην αγγίξετε το μαύρο κύλινδρο μεταφοράς ή τον καφέ ιμάντα μεταφοράς κατά τον καθαρισμό, καθώς κάτι τέτοιο μπορεί να επηρεάσει αρνητικά την ποιότητα εκτύπωσης.

**4**

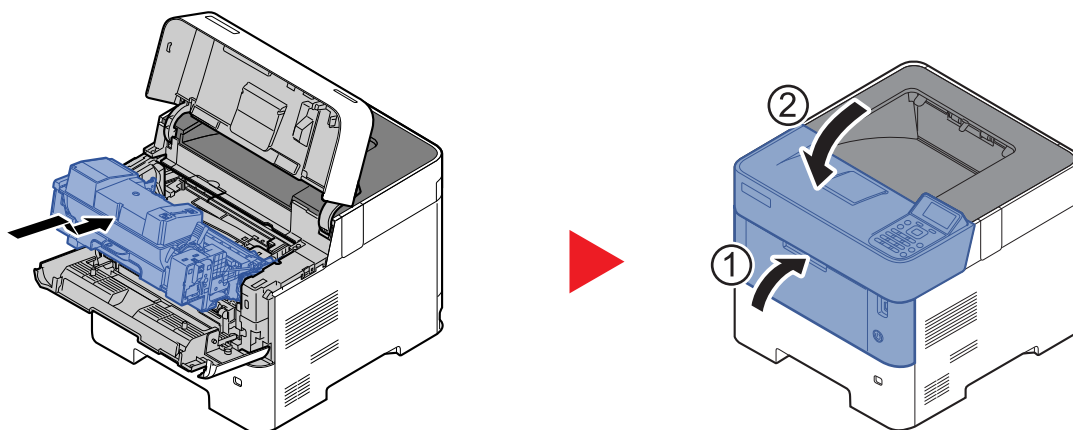

### Αεραγωγοί

Χρησιμοποιήστε ένα πανί χωρίς ίνες για να καθαρίσετε τις σκόνες και τη βρωμιά από τους αεραγωγούς.

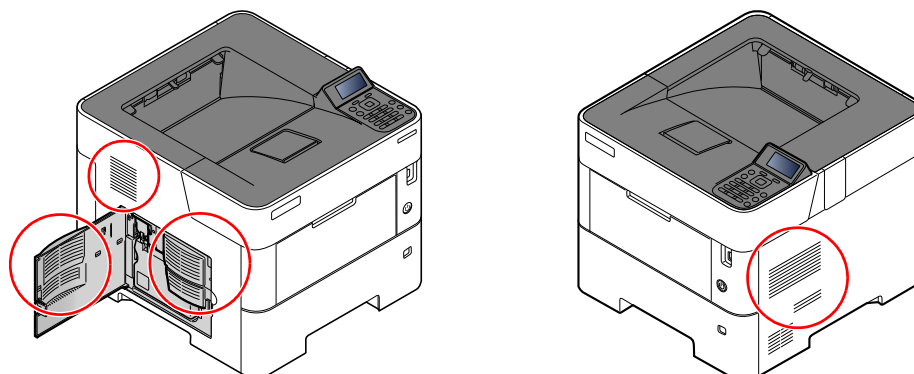

## Αντικατάσταση Δοχείου Τόνερ

Όταν χαμηλώσει η στάθμη του τόνερ, θα εμφανιστεί το μήνυμα "Ο γραφίτης τελειώνει" στην οθόνη μηνυμάτων. Βεβαιωθείτε πως έχετε διαθέσιμο ένα νέο δοχείο τόνερ για αντικατάσταση.

Όταν εμφανίζεται το μήνυμα "Αντικαταστ. το Τόνερ", αντικαταστήστε το toner.

### Συχνότητα αντικατάστασης των δοχείων τόνερ

Η διάρκεια ζωής των δοχείων τόνερ εξαρτάται από την ποσότητα του τόνερ που απαιτείται για να ολοκληρωθούν οι εργασίες εκτύπωσης. Σύμφωνα με το ISO/IEC 19752, εφόσον η λειτουργία EcoPrint είναι απενεργοποιημένη, το δοχείο τόνερ επαρκεί για τις εξής εκτυπώσεις (με χαρτί A4/Letter):

Μοντέλα	Διάρκεια ζωής του δοχείου τόνερ (εκτυπώσιμες σελίδες)
ECOSYS P3145dn	12.500 εικόνες
ECOSYS P3150dn	15.500 εικόνες
ECOSYS P3155dn (για το μοντέλο Βορείου Αμερικής και Λατινικής Αμερικής)	21.000 εικόνες
ECOSYS P3155dn (Εκτός από το μοντέλο Βορείου Αμερικής και Λατινικής Αμερικής)	25.000 εικόνες.



#### ΣΗΜΕΙΩΣΗ

- Ο μέσος αριθμός σελίδων που μπορεί να εκτυπωθεί με τα δοχεία τόνερ που περιλαμβάνονται στο μηχάνημα είναι ο παρακάτω.  
ECOSYS P3145dn: 6.000 εικόνες  
ECOSYS P3150dn: 8.000 εικόνες  
ECOSYS P3155dn: 10.000 εικόνες
- Για τη διατήρηση της ποιότητας, σας συστήνουμε να χρησιμοποιείτε τα αυθεντικά δοχεία τόνερ της Kyocera, τα οποία υπόκεινται σε πολυάριθμους ελέγχους ποιότητας.
- Το τσιπ μνήμης στο δοχείο τόνερ αυτού του προϊόντος αποθηκεύει πληροφορίες απαραίτητες για την βελτίωση της εξυπηρέτησης πελατών, της λειτουργίας του συστήματος ανακύκλωσης για χρησιμοποιημένα δοχεία τόνερ και τον σχεδιασμό και την ανάπτυξη νέων προϊόντων. Οι αποθηκευμένες πληροφορίες δεν περιέχουν πληροφορίες που να κάνουν εφικτή την αναγνώριση ατόμων και χρησιμοποιούνται ανώνυμα για τους παραπάνω σκοπούς.



#### ΠΡΟΣΟΧΗ

Μην επιχειρήσετε να κάψετε εξαρτήματα που περιέχουν γραφίτη. Θα δημιουργηθούν επικίνδυνοι σπινθήρες και υπάρχει κίνδυνος πρόκλησης εγκαυμάτων.

## Αντικατάσταση του δοχείου τόνερ

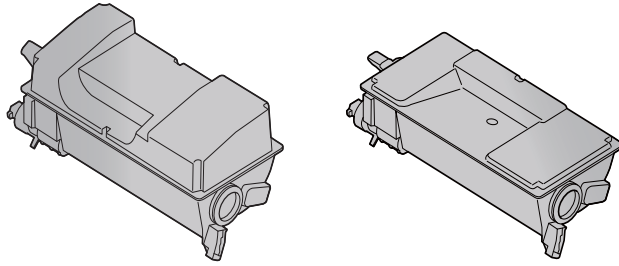

1

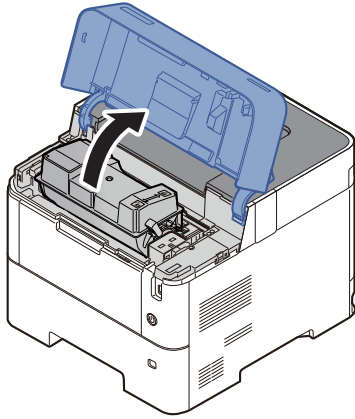

2

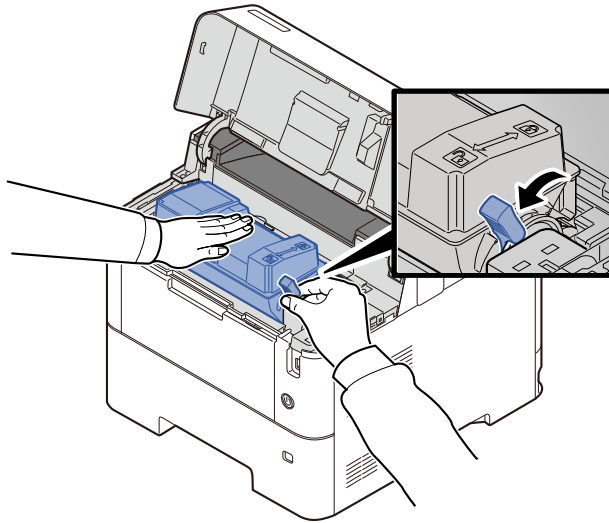

3

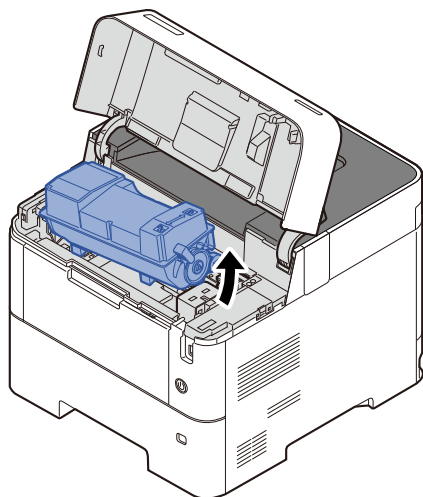

**ΣΗΜΕΙΩΣΗ**

Όταν αφαιρείτε το δοχείο τόνερ από το μηχάνημα, σηκώστε πρώτα την πλευρά που βρίσκεται στο δεξί σας χέρι.

4

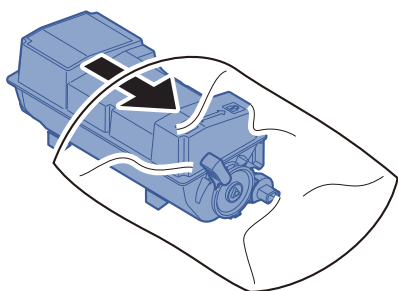



5

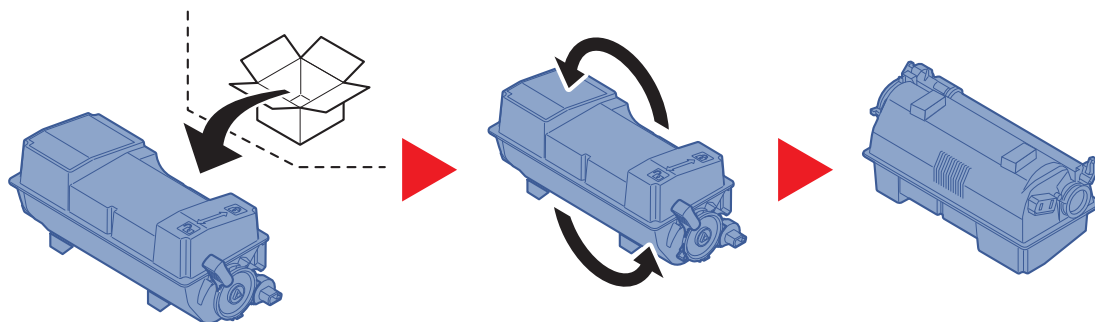

✓ ΣΗΜΑΝΤΙΚΟ

Μην ακουμπάτε τα σημεία που απεικονίζονται παρακάτω.

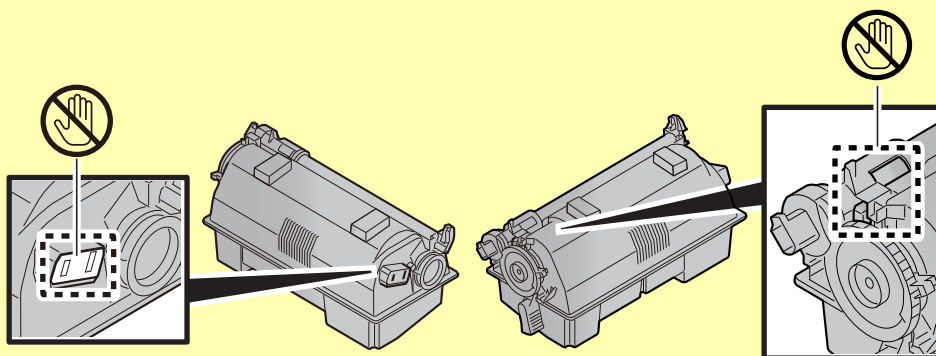

6

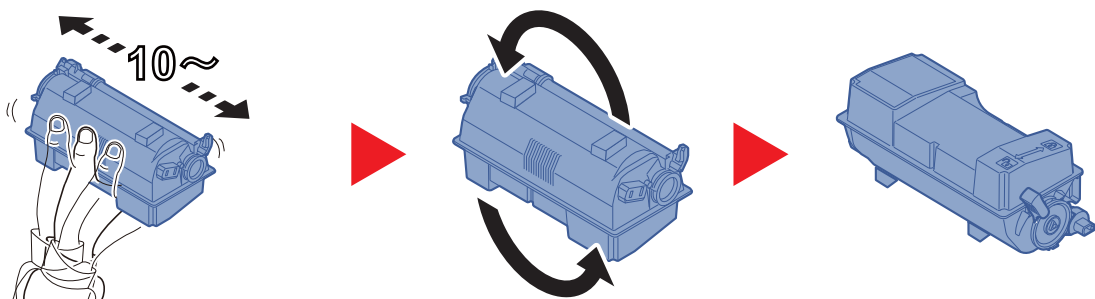

7

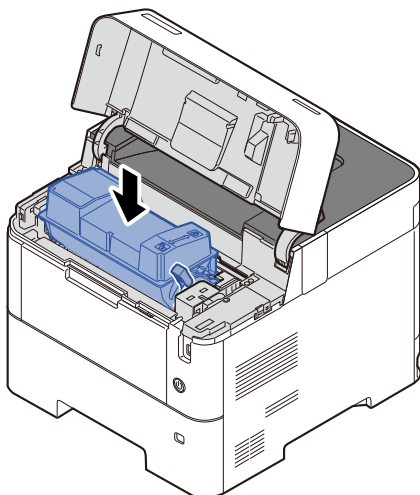

8

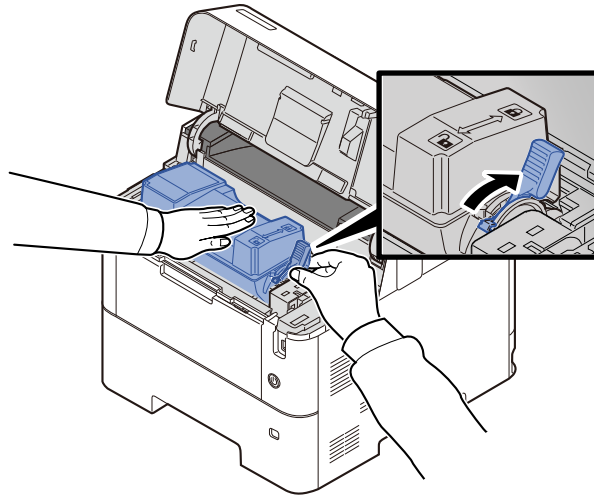

9

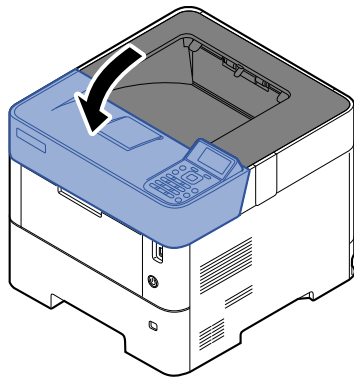

#### ΣΗΜΕΙΩΣΗ

- Αν η Επάνω Θήκη δεν κλείνει, ελέγξτε ότι το νέο δοχείο τόνερ έχει εγκατασταθεί σωστά (στο βήμα 6).
- Επιστρέψτε το άδειο δοχείο τόνερ στον προμηθευτή σας ή στον αντιπρόσωπο της τεχνικής υποστήριξης. Το δοχείο τόνερ που συλλέγεται, ανακυκλώνεται ή απορρίπτεται σύμφωνα με τους ισχύοντες κανονισμούς.

## Αντικατάσταση δοχείου υπολειμμάτων τόνερ

Όταν το δοχείο υπολειμμάτων τόνερ γεμίσει, αντικαταστήστε άμεσα το δοχείο υπολειμμάτων τόνερ.

### ΠΡΟΣΟΧΗ

Μην επιχειρήσετε να κάψετε εξαρτήματα που περιέχουν γραφίτη. Θα δημιουργηθούν επικίνδυνοι σπινθήρες και υπάρχει κίνδυνος πρόκλησης εγκαυμάτων.

1

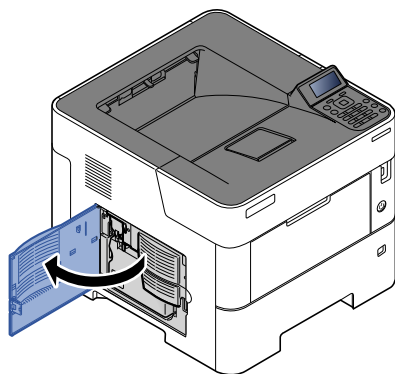

2

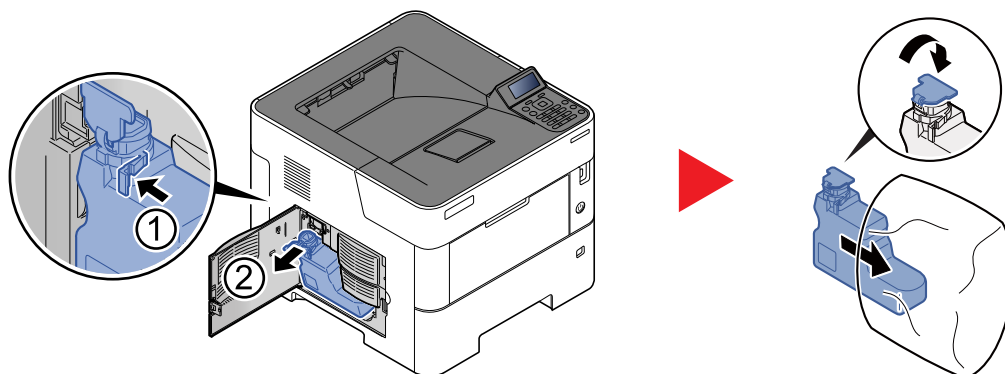

3

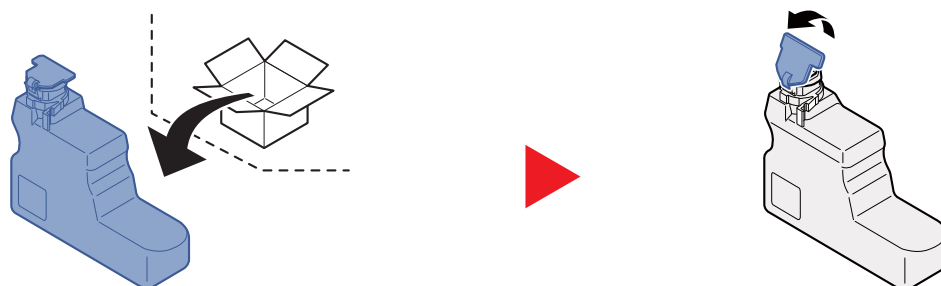

4

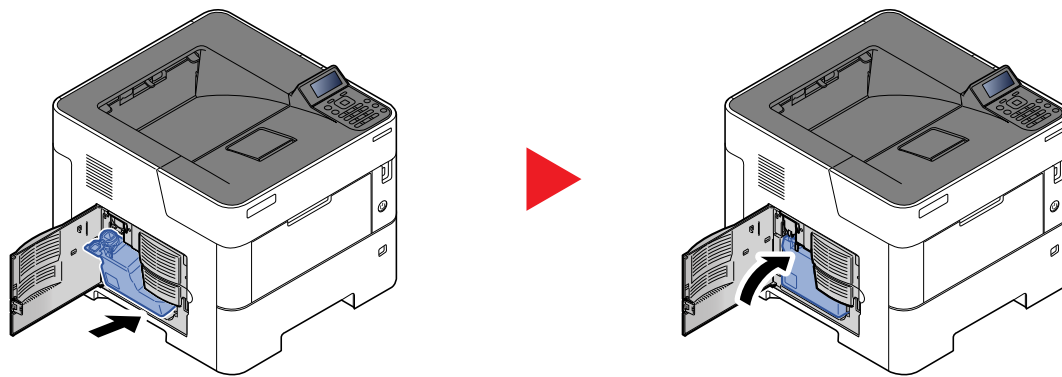

5

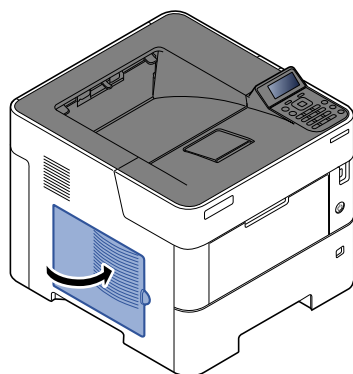

#### ΣΗΜΕΙΩΣΗ

Επιστρέψτε το άδειο δοχείο τόνερ στον προμηθευτή σας ή στον αντιπρόσωπο της τεχνικής υποστήριξης. Το δοχείο υπολειμμάτων τόνερ που συλλέγεται, ανακυκλώνεται ή απορρίπτεται σύμφωνα με τους ισχύοντες κανονισμούς.

# Αντιμετώπιση προβλημάτων

## Αντιμετώπιση προβλημάτων λειτουργίας

Ο παρακάτω πίνακας παρέχει γενικές κατευθυντήριες οδηγίες για την αντιμετώπιση προβλημάτων.

Αν το μηχάνημά σας παρουσιάσει κάποιο πρόβλημα, ανατρέξτε στα σημεία ελέγχου και εφαρμόστε τις διαδικασίες που υποδεικνύονται στις παρακάτω σελίδες. Αν το πρόβλημα συνεχίζεται, επικοινωνήστε με τον αντιπρόσωπο της τεχνικής υποστήριξης.



### ΣΗΜΕΙΩΣΗ



Κατά την επικοινωνία μαζί μας, θα χρειαστεί ο αριθμός σειράς.  
Για να βρείτε τον αριθμό σειράς, ανατρέξτε στην παρακάτω ενότητα:

➔ [Έλεγχος του Αριθμού Σειράς του Εξοπλισμού \(σελίδα i\)](#)

### Πρόβλημα στη Λειτουργία του Μηχανήματος

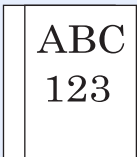
Εάν εμφανιστεί το παρακάτω πρόβλημα με τη λειτουργία του μηχανήματος, κάντε τις απαραίτητες ενέργειες.

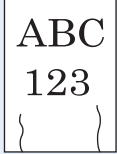

Σύμπτωμα	Σημεία Ελέγχου	Διορθωτικές Ενέργειες	Σελίδα αναφοράς
Μία εφαρμογή δεν ξεκινάει.	Είναι ο χρόνος λειτουργίας αυτόματης επαναφοράς πολύ σύντομος;	Ρυθμίστε το χρόνο λειτουργίας αυτόματης επαναφοράς σε 30 δευτερόλεπτα ή περισσότερο.	—
Η οθόνη δεν αποκρίνεται παρότι ο γενικός διακόπτης είναι αναμμένος.	Ελέγξτε το καλώδιο τροφοδοσίας.	Συνδέστε καλά και τα δύο άκρα του καλωδίου τροφοδοσίας.	—
Εξέρχονται κενά φύλλα. 	—	Ελέγξτε τις ρυθμίσεις της εφαρμογής λογισμικού.	—
Συχνά παρατηρείται εμπλοκή χαρτιού.	Έχετε τοποθετήσει σωστά το χαρτί;	Τοποθετήστε σωστά το χαρτί.	<a href="#">σελίδα 3-2</a>
	—	Αλλάξτε τον προσανατολισμό του χαρτιού κατά 180 μοίρες.	<a href="#">σελίδα 3-2</a>
	Χρησιμοποιείτε το σωστό τύπο χαρτιού; Βρίσκεται σε καλή κατάσταση;	Αφαιρέστε το χαρτί, γυρίστε το από την άλλη και τοποθετήστε το ξανά.	<a href="#">σελίδα 3-4</a>
	Μήπως το χαρτί είναι τσαλακωμένο, διπλωμένο ή εμφανίζει πτυχώσεις;	Αντικαταστήστε το χαρτί με καινούριο χαρτί.	<a href="#">σελίδα 3-4</a>
	Μήπως υπάρχουν υπολείμματα χαρτιού ή μπλοκαρισμένο χαρτί στο μηχάνημα;	Αφαιρέστε τυχόν μπλοκαρισμένο χαρτί.	<a href="#">σελίδα 7-23</a>
Κατά την εξαγωγή, 2 ή περισσότερα φύλλα επικαλύπτονται. (πολλαπλή τροφοδοσία) 	—	Τοποθετήστε σωστά το χαρτί.	<a href="#">σελίδα 3-2</a>

Σύμπτωμα	Σημεία Ελέγχου	Διορθωτικές Ενέργειες	Σελίδα αναφοράς
<p>Η εκτύπωση εμφανίζει πτυχώσεις.</p> 	Έχετε τοποθετήσει σωστά το χαρτί;	Τοποθετήστε σωστά το χαρτί.	<a href="#">σελίδα 3-2</a>
	—	Αλλάξτε τον προσανατολισμό του χαρτιού κατά 180 μοίρες.	<a href="#">σελίδα 3-2</a>
	Μήπως το χαρτί είναι νοτισμένο;	Αντικαταστήστε το χαρτί με καινούριο χαρτί.	<a href="#">σελίδα 3-2</a>
<p>Οι εκτυπώσεις είναι τσαλακωμένες.</p> 	—	Αναποδογυρίστε το χαρτί στην κασέτα ή αλλάξτε τον προσανατολισμό του χαρτιού κατά 180 μοίρες.	<a href="#">σελίδα 3-2</a>
	Μήπως το χαρτί είναι νοτισμένο;	Αντικαταστήστε το χαρτί με καινούριο χαρτί.	<a href="#">σελίδα 3-2</a>
Το πρόγραμμα οδήγησης του εκτυπωτή δεν μπορεί να εγκατασταθεί.	Είναι εγκατεστημένο το πρόγραμμα οδήγησης με το όνομα του κεντρικού υπολογιστή ενώ η λειτουργία Wi-Fi ή Wi-Fi Direct είναι διαθέσιμη;	Ορίστε τη διεύθυνση IP αντί για το όνομα κεντρικού υπολογιστή.	—
<p>Η εκτύπωση είναι αδύνατη.</p>	Είναι το μηχάνημα συνδεδεμένο στην πρίζα;	Συνδέστε το καλώδιο ρεύματος σε μια πρίζα εναλλασσόμενου ρεύματος.	—
	Έχει τεθεί σε λειτουργία το μηχάνημα;	Ανάψτε το διακόπτη ισχύος.	<a href="#">σελίδα 2-9</a>
	Είναι συνδεδεμένο το καλώδιο USB και το καλώδιο δικτύου;	Συνδέστε σωστά το κατάλληλο καλώδιο USB και το καλώδιο δικτύου.	<a href="#">σελίδα 2-8</a>
<p>Δεν είναι δυνατή η εκτύπωση με μονάδα USB. Η μονάδα USB δεν αναγνωρίζεται.</p>	Μήπως έχει αποκλειστεί ο ελεγκτής USB;	Επιλέξτε το <b>[Ξεμπλοκάρισμα]</b> από τις ρυθμίσεις ελεγκτή USB.	—
	—	Βεβαιωθείτε ότι η μονάδα USB έχει τοποθετηθεί καλά στο μηχάνημα.	—
Αν το <b>[Auto-IP]</b> έχει ρυθμιστεί στη θέση <b>[Ενεργοποιημένο]</b> , η διεύθυνση IP δεν ανατίθεται αυτόματα.	Έχει οριστεί κάποια άλλη τιμή εκτός από το «0.0.0.0» ως διεύθυνση τοπικής σύνδεσης του TCP/IP(v4);	Εισάγετε το "0.0.0.0" ως διεύθυνση IP του TCP/IP(v4)	<a href="#">σελίδα 2-17</a>
Ο εκτυπωτής αναδίνει ατμό στο χώρο γύρω από τη σχισμή της εξόδου χαρτιού.	Ελέγξτε τη θερμοκρασία του χώρου για να διαπιστώσετε εάν είναι χαμηλή, ή εάν χρησιμοποιήθηκε υγρό (νοτισμένο) χαρτί.	Ανάλογα με το περιβάλλον εκτύπωσης και την κατάσταση του χαρτιού, η θερμότητα που παράγεται κατά την εκτύπωση μπορεί να προκαλέσει την εξάτμιση της υγρασίας από το χαρτί και ο αναδύμενος ατμός μπορεί να εκληφθεί ως καπνός. Αυτό δεν αποτελεί πρόβλημα και μπορείτε να συνεχίσετε την εκτύπωση. Εάν σας απασχολεί το ζήτημα του ατμού, ανεβάστε τη θερμοκρασία στο χώρο ή αντικαταστήστε το χαρτί με καινούριο, στεγνότερο χαρτί.	—

## Πρόβλημα στην Εκτυπωμένη Εικόνα

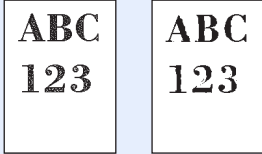
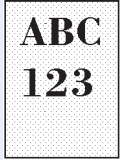
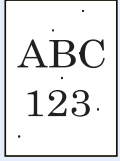
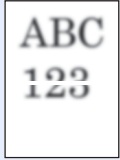
Εάν παρουσιαστεί κάποιο από τα παρακάτω προβλήματα στη λειτουργία του μηχανήματος, εφαρμόστε τις κατάλληλες διαδικασίες.

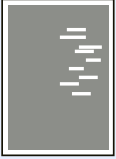
Σύμπτωμα	Σημεία Ελέγχου	Διορθωτικές Ενέργειες	Σελίδα αναφοράς
<p>Οι εκτυπωμένες εικόνες είναι υπερβολικά αγνές.</p> 	Μήπως το χαρτί είναι νοτισμένο;	Αντικαταστήστε το χαρτί με καινούριο χαρτί.	<a href="#">σελίδα 3-2</a>
	Έχετε αλλάξει την πυκνότητα;	Επιλέξτε το κατάλληλο επίπεδο πυκνότητας.	—
	Κατανέμεται ομοιόμορφα ο γραφίτης μέσα στο δοχείο τόνερ;	Ανακινήστε το δοχείο τόνερ δεξιά-αριστερά αρκετές φορές.	<a href="#">σελίδα 7-4</a>
	Μήπως είναι ενεργοποιημένη η λειτουργία EcoPrint;	Απενεργοποιήστε τη λειτουργία <b>[EcoPrint]</b> .	—
	—	Βεβαιωθείτε πως η ρύθμιση τύπου χαρτιού είναι σωστή για το χαρτί που χρησιμοποιείται.	—
	—	Επιλέξτε <b>[Μενού] &gt; [Ρύθμιση/Συντήρ.] &gt; [Ρύθμιση υπηρεσ.] &gt; [Τύμπανο] &gt; [OK] &gt; [OK]</b> .	—
<p>Οι εκτυπωμένες εικόνες είναι υπερβολικά σκουρόχρωμες αν και το φόντο του σαρωμένου πρωτοτύπου είναι άσπρο.</p> 	Έχετε αλλάξει την πυκνότητα;	Επιλέξτε το κατάλληλο επίπεδο πυκνότητας.	—
	—	Επιλέξτε <b>[Μενού] &gt; [Ρύθμιση/Συντήρ.] &gt; [Ρύθμιση υπηρεσ.] &gt; [Τύμπανο] &gt; [OK] &gt; [OK]</b> .	—
	—	Επιλέξτε <b>[Μενού] &gt; [Ρύθμιση/Συντήρ.] &gt; [Ρύθμιση υπηρεσ.] &gt; [MC] &gt; [OK] &gt; [OK]</b> και αυξήστε την τιμή προσαρμογής. Αυξάνετε την τιμή προσαρμογής κατά 1 επίπεδο τη φορά από την τρέχουσα τιμή. Εάν δεν παρατηρήσετε βελτίωση αφού αυξήσετε την τιμή κατά 1 βαθμίδα, αυξήστε την ξανά κατά 1 βαθμίδα. Εάν εξακολουθείτε να μην παρατηρείτε βελτίωση, επαναφέρετε τη ρύθμιση στην αρχική της τιμή.	—
<p>Εμφανίζονται μαύρες κουκίδες στο λευκό φόντο όταν γίνεται σάρωση λευκού πρωτοτύπου.</p> 	—	Επιλέξτε <b>[Μενού] &gt; [Ρύθμιση/Συντήρ.] &gt; [Ρύθμιση υπηρεσ.] &gt; [Τύμπανο2], φορτώστε χαρτί A4 στη θήκη πολλαπλών χρήσεων και επιλέξτε <b>[OK] &gt; [OK]</b>. (Εκτός από ECOSYS P3150dn / ECOSYS P3155dn)</b>	—
<p>Οι εκτυπωμένες εικόνες είναι θολές.</p> 	Μήπως η συσκευή βρίσκεται σε περιβάλλον με υψηλή υγρασία ή σε περιβάλλον με απότομες αλλαγές στη θερμοκρασία ή την υγρασία;	Χρησιμοποιήστε σε περιβάλλον με κατάλληλα επίπεδα υγρασίας.	—
	—	Επιλέξτε <b>[Μενού] &gt; [Ρύθμιση/Συντήρ.] &gt; [Ρύθμιση υπηρεσ.] &gt; [Τύμπανο] &gt; [OK] &gt; [OK]</b> .	—

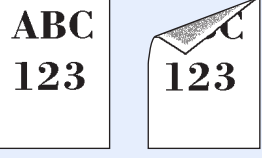
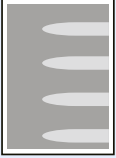
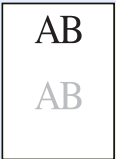
Σύμπτωμα	Σημεία Ελέγχου	Διορθωτικές Ενέργειες	Σελίδα αναφοράς
<p>Οι εκτυπωμένες εικόνες είναι στραβές.</p> 	<p>Έχετε τοποθετήσει σωστά το χαρτί;</p>	<p>Ελέγξτε τη θέση των οδηγών πλάτους χαρτιού.</p>	<p><a href="#">σελίδα 3-4</a></p>
<p>Το υψόμετρο είναι 1000 μ. ή μεγαλύτερο και ακανόνιστες οριζόντιες λευκές γραμμές εμφανίζονται στην εικόνα.</p> 	<p>—</p>	<p>Επιλέξτε [Μενού] &gt; [Ρύθμιση/Συντήρ.] &gt; [Ρύθμιση υπηρεσ.] &gt; [Ρυθμ. Υψομέτρου] &gt; [2001 - 3000m] ή [3001 - 3500m] και επιλέξτε [OK] &gt; [OK].</p>	<p>—</p>
<p>Το υψόμετρο είναι 1000 μ. ή μεγαλύτερο και κουκκίδες εμφανίζονται στην εικόνα.</p> 	<p>—</p>	<p>Επιλέξτε [Μενού] &gt; [Ρύθμιση/Συντήρ.] &gt; [Ρύθμιση υπηρεσ.] &gt; [Ρυθμ. Υψομέτρου] &gt; [2001 - 3000m] ή [3001 - 3500m] και επιλέξτε [OK] &gt; [OK].</p>	<p>—</p>
<p>Βρωμιά στην επάνω γωνία ή στο πίσω μέρος του χαρτιού.</p> 	<p>Είναι βρόμικο το εσωτερικό του μηχανήματος;</p>	<p>Καθαρίστε το εσωτερικό του μηχανήματος.</p>	<p><a href="#">σελίδα 7-2</a></p>
<p>Μέρος της εικόνας είναι κατά τόπους αχνό ή εμφανίζει λευκές γραμμές.</p> 	<p>—</p>	<p>Επιλέξτε [Μενού] &gt; [Ρύθμιση/Συντήρ.] &gt; [Ρύθμιση υπηρεσ.] &gt; [Τύμπανο] &gt; [OK] &gt; [OK].</p>	<p>—</p>
<p>Η προηγούμενη εικόνα παραμένει και εκτυπώνεται αχνά.</p> 	<p>—</p>	<p>Βεβαιωθείτε πως η ρύθμιση τύπου χαρτιού είναι σωστή για το χαρτί που χρησιμοποιείται.</p>	<p><a href="#">σελίδα 3-11</a></p>



## Ανταπόκριση στα μηνύματα

Εάν εμφανίζεται οποιοδήποτε από αυτά τα μηνύματα στην οθόνη μηνυμάτων ή τον υπολογιστή, ακολουθήστε την αντίστοιχη διαδικασία.

### ΣΗΜΕΙΩΣΗ

Κατά την επικοινωνία μαζί μας, θα χρειαστεί ο αριθμός σειράς. Για να βρείτε τον αριθμό σειράς, ανατρέξτε στην παρακάτω ενότητα:

➔ [Έλεγχος του Αριθμού Σειράς του Εξοπλισμού \(σελίδα i\)](#)

Μήνυμα	Σημεία Ελέγχου	Διορθωτικές Ενέργειες	Σελίδα αναφοράς
<b>A</b>			
<b>Αδύνατη σύνδεση με Διακομιστή Ελέγχου Ταυτότητας.</b>	—	<p>Πατήστε το <b>[OK]</b> και ελέγξτε τα ακόλουθα στοιχεία:</p> <ul style="list-style-type: none"> <li>Καταχώρηση στον διακομιστή ελέγχου ταυτότητας</li> <li>Κωδικός πρόσβασης και διεύθυνση υπολογιστή για τον διακομιστή ελέγχου ταυτότητας</li> <li>Σύνδεση του δικτύου</li> </ul>	—
<b>Ακύρωση...</b>	—	Εμφανίζεται όταν γίνεται ακύρωση δεδομένων.	—
<b>Ανανέωση τυμπάνου Παρακαλώ περιμένετε.</b>	—	Το μηχάνημα πραγματοποιεί ρυθμίσεις για διατήρηση της ποιότητάς του. Περιμένετε.	—
<b>Αντικατ. ΜΚ.</b>	—	Αντικαταστήστε το κιτ συντήρησης που εμφανίζεται στην οθόνη των μηνυμάτων. Η αντικατάσταση του κιτ συντήρησης είναι απαραίτητη και πρέπει να εκτελείται από εξειδικευμένο προσωπικό συντήρησης. Επικοινωνήστε με τον αντιπρόσωπο της τεχνικής υποστήριξης.	—
<b>Αντικαταστ. το Τόνερ.</b>	—	Αντικαταστήστε το δοχείο τόνερ με το προβλεπόμενο δοχείο τόνερ.	<a href="#">σελίδα 7-4</a>
<b>Απαγορ. η πρόσβαση. Δεν είναι δυνατή η σύνδεση.</b>	—	Η λειτουργία σύνδεσης απέτυχε συγκεκριμένο αριθμό φορών, συνεπώς δεν είναι πλέον δυνατή η προσπάθεια σύνδεσης. Επικοινωνήστε με τον διαχειριστή του συστήματος.	—
<b>Απαιτούνται δικαιώματα διαχειριστή στο μηχάνημα.</b>	—	Μπορείτε να αλλάξετε τις επιλεγμένες ρυθμίσεις μόνο όταν είστε συνδεδεμένοι ως χρήστης με δικαιώματα διαχειριστή στο μηχάνημα.	—
<b>Απόρριψη από Λογ. Καταμ. Εργασιών. Πατήστε [OK].</b>	—	Αυτή η εργασία ακυρώθηκε γιατί περιορίστηκε από τη Λογιστική κατανομής εργασιών. Επιλέξτε <b>[OK]</b> .	—
<b>Αποτυχία εκτέλεσης εργασίας. Περιορισμένο με βάση τις ρυθμίσεις Επαλήθευσης.</b>	—	Αυτή η εργασία ακυρώθηκε γιατί περιορίστηκε από τις ρυθμίσεις Επαλήθευσης Ομάδας. Επιλέξτε <b>[OK]</b> .	—

Μήνυμα	Σημεία Ελέγχου	Διορθωτικές Ενέργειες	Σελίδα αναφοράς
Αποτυχία εκτέλεσης.	—	Δεν είναι δυνατή η εκτέλεση της εξυγίανσης γιατί γίνεται επεξεργασία μιας εργασίας, κλπ.	—
Αποτυχία σύνδεσης.	—	Το μήνυμα αυτό εμφανίζεται όταν δεν μπορεί να ολοκληρωθεί η σύνδεση με το Wi-Fi ή Wi-Fi Direct. Ελέγξτε τις ρυθμίσεις και τις συνθήκες του σήματος.	—
Αποτυχία σύνδεσης. Είναι ενεργά πολλαπλά σημεία πρόσβασης.	—	Έχει πατηθεί ταυτόχρονα το κουμπί στα πολλαπλά σημεία πρόσβασης; Καθορίστε ένα σημείο πρόσβασης το οποίο θέλετε να χρησιμοποιήσετε και πατήστε ξανά το κουμπί. Περιμένετε λίγο και δοκιμάστε ξανά τη σύνδεση καθορίζοντας ένα σημείο πρόσβασης.	—
Αυτό το ID λογαριασμού έχει ήδη καταχωρηθεί.	—	Το ID λογαριασμού που ορίστηκε έχει ήδη καταχωρηθεί. Ορίστε διαφορετικό ID λογαριασμού.	—
Αυτό το όν. χρ. σύνδ. είναι ήδη καταχωρ/νο.	—	Το αλλαγμένο όνομα χρήστη σύνδεσης έχει ήδη καταχωρηθεί. Ορίστε διαφορετικό όνομα χρήστη σύνδεσης.	—
Αυτό το χαρτί δε μπορεί να τυπωθεί 2πλ.όψης.* <sup>1</sup>	Επιλέξτε ένα μέγεθος/τύπο χαρτιού που δεν μπορεί να εκτυπωθεί 2πλ. όψης;	Πατήστε <b>[Εναλλ.]</b> για να επιλέξετε το διαθέσιμο χαρτί. Πατήστε <b>[Συνέχεια]</b> για να γίνει εκτύπωση χωρίς τη χρήση της λειτουργίας διπλής όψης. Πατήστε <b>[Άκυρο]</b> για να ακυρώσετε την εργασία.	—

## B

Βάλτε χαρτί στο ΜΖΤρ.	—	Το χαρτί στην πηγή χαρτιού που αναφέρεται στο μήνυμα, έχει εξαντληθεί. Τοποθετήστε χαρτί στην πηγή χαρτιού που αναφέρεται (προαιρετικός τροφοδότης χύδην χαρτιού).	—
Βλάβη μηχανήματος. Καλέστε το σέρβις.	—	Παρουσιάστηκε σφάλμα στο μηχάνημα. Σημειώστε τον κωδικό σφάλματος που εμφανίζεται στην οθόνη και επικοινωνήστε με τον αντιπρόσωπο τεχνικής υποστήριξης.	—

## Δ

Δε φορτώθηκε κασέτα #.	—	Δεν έχει τοποθετηθεί η αντίστοιχη κασέτα χαρτιού. Τοποθετήστε την κασέτα.	<a href="#">σελίδα 3-4</a>
Δεν είναι δυνατή η αναγνώριση.	—	Βεβαιωθείτε πως έχει καταχωρηθεί η κάρτα ID σας.	—
Δεν εντοπίστηκε σημείο πρόσβασης.	—	Βεβαιωθείτε ότι το σημείο πρόσβασης έχει οριστεί σωστά.	—
Δεν ήταν δυνατή η λήψη πληροφοριών χρήστη δικτύου.	—	Προέκυψε σφάλμα κατά τη λήψη πληροφοριών χρήστη μετά τον έλεγχο ταυτότητας. Συνδεθείτε ξανά.	—

Μήνυμα	Σημεία Ελέγχου	Διορθωτικές Ενέργειες	Σελίδα αναφοράς
--------	----------------	-----------------------	-----------------

## Ε

Ελέγξτε την κασέτα #.	—	Ανοίξτε και κλείστε την κασέτα που υποδεικνύεται.	—
Εσφαλμένο ID	—	Δεν είναι σωστό το ID χρήστη που εισήχθη για μία ιδιωτική εργασία. Ελέγξτε τον κωδικό χρήστη που ορίσατε στο πρόγραμμα οδήγησης του εκτυπωτή.	—
Εσφαλμένο ID λογ.	—	Το ID Λογαριασμού δεν αντιστοιχεί. Ελέγξτε το καταχωρημένο ID Λογαριασμού.	—
Εσφαλμένο ID λογαριασμού. Πατήστε [OK].* <sup>1</sup>	—	Το ID λογαριασμού ήταν εσφαλμένο κατά την επεξεργασία της εργασίας εξωτερικά. Η εργασία ακυρώθηκε. Επιλέξτε [OK].	—
Εσφαλμένο όνομα χρήστη σύνδεσης ή κωδικός.	—	Ο διακομιστής NTLM απέρριψε τον έλεγχο ταυτότητας. Εισάγετε το σωστό όνομα χρήστη σύνδεσης ή κωδικό πρόσβασης.	—
Εσωκλείστε τη διεύθυνση IPv6 σε αγκύλες [ ].	—	Η διεύθυνση IPv6 που εισήχθη στο όνομα κεντρικού υπολογιστή δεν είναι κλεισμένη σε αγκύλες [ ]. Για εισαγωγή της διεύθυνσης IPv6, εισάγετε τη διεύθυνση μέσα σε αγκύλες [ ].  (π.χ., [3ae3:9a0:cd05:b1d2:28a:1fc0:a1:10ae]:140)	—

## Έ

Έγινε υπέρβαση ορίου. Δεν μπορείτε να προσθέσετε άλλα.	—	Η θυρίδα που προστέθηκε ξεπέρασε το μέγιστο αριθμό θυρίδων. Εάν υπάρχει μια περιττή θυρίδα, διαγράψτε την.	—
Έχει γίνει υπέρβαση των καταχωρημένων αριθμών. Αδύνατη προσθήκη.	—	Υπάρχουν ήδη καταχωρημένοι 100 λογαριασμοί, οπότε δεν είναι δυνατή η καταχώρηση άλλων νέων λογαριασμών.	—

## Η

Η αφαίρεση της μνήμης ενώ χρησιμοποιείται δεν είναι δυνατή.	—	Το μήνυμα αυτό εμφανίζεται εάν έχει επιλεγεί η [Αφαίρεση USB] ενώ βρισκόταν σε χρήση η μνήμη USB. Η προηγούμενη οθόνη εμφανίζεται ξανά μετά από 1 ή 2 δευτερόλεπτα.	—
Η επάνω θήκη είναι γεμάτη χαρτί. Βγάλτε το χαρτί.	—	Αφαιρέστε χαρτί από τον επάνω δίσκο. Η εκτύπωση συνεχίζεται.	—
Η εργ. δεν αποθηκεύτ Πατήστε [OK].	—	Η εργασία ακυρώθηκε. Επιλέξτε το πλήκτρο [OK].	—

Μήνυμα	Σημεία Ελέγχου	Διορθωτικές Ενέργειες	Σελίδα αναφοράς
Η κάρτα ID δεν αναγνωρίζεται.	—	Βεβαιωθείτε πως το φιλτράκι USB της μονάδας ανάγνωσης καρτών ID έχει συνδεθεί σωστά στο μηχάνημα. Εάν έχει επιλογή η ρύθμιση <b>[Μπλοκάρισμα]</b> για τον Παροχέα USB, αλλάξτε την σε <b>[Ξεμπλοκάρισμα]</b> .	—
Η σύνδεση στο δίκτυο δεν είναι δυνατή. Ελέγξτε το δίκτυο.	—	Δεν είναι δυνατή η σύνδεση στο προαιρετικό δίκτυο. Ελέγξτε τις ρυθμίσεις προαιρετικού δικτύου.	—
Η συσκευή δεν μπορεί να συνδεθεί γιατί θα γινόταν υπέρβαση επιτρεπόμενων συνδέσεων.	Είναι ταυτόχρονα συνδεδεμένες τρεις συσκευές χειρός;	Ακυρώστε μία σύνδεση με φορητή συσκευή, η οποία δεν χρησιμοποιείται, ή ορίστε τον χρόνο αυτόματης αποσύνδεσης του μηχανήματος για τη διακοπή των συνδέσεων με φορητές συσκευές.	—

## Κ

Κλείστε αρ κάλυμμα.	Έχει μείνει κάποιο κάλυμμα ανοιχτό;	Κλείστε το κάλυμμα που υποδεικνύεται στην οθόνη.	—
Κλείστε το πίσω κάλυμμα.			
Κλείστε άνω κάλυμμα.			

## Λ

Λάθος κωδικός πρόσβασης.	—	Ο κωδικός πρόσβασης δεν ταιριάζει μ' αυτόν που έχει οριστεί. Εισάγετε το σωστό κωδικό πρόσβασης.	—
Λάθος όνομα χρήστη ή κωδικός πρόσβασης. Η εργασία ακυρώθηκε.*1	—	Το Όνομα Χρήστη ή ο Κωδικός πρόσβασης ήταν εσφαλμένα κατά την επεξεργασία της εργασίας εξωτερικά. Επιλέξτε το πλήκτρο <b>[OK]</b> .	—

## Μ

Μη-γνήσιο τόνερ. Πιέστε το <b>[Βοήθεια]</b> .	Είναι το τόνερ που εγκαταστήσατε της ίδιας εταιρείας;	Ο κατασκευαστής δεν αναλαμβάνει καμία ευθύνη για βλάβη που προκλήθηκε από μη-γνήσιο τόνερ. Όταν θέλετε να χρησιμοποιήσετε το δοχείο τόνερ που είναι εγκατεστημένο, πατήστε το πλήκτρο <b>[OK]</b> και το πλήκτρο <b>[Ακυρω]</b> ταυτόχρονα για 3 δευτερόλεπτα ή περισσότερο.	—
Μόνο για διαχειριστή.	—	Μπορείτε να αλλάξετε τις επιλεγμένες ρυθμίσεις μόνο όταν είστε συνδεδεμένοι ως χρήστης με δικαιώματα διαχειριστή.	—

## Ο

Ο κάδος υπολειμμάτων τόνερ δεν έχει τοποθετηθεί σωστά.	—	Το δοχείο υπολειμμάτων τόνερ δεν έχει εγκατασταθεί σωστά. Τοποθετήστε το σωστά.	<a href="#">σελίδα 7-9</a>
Όχι πολλ. αντίγραφα. Πατήστε <b>[OK]</b> .	—	Μόνο ένα αντίγραφο είναι διαθέσιμο. Πιέστε το <b>[OK]</b> για να συνεχιστεί η εκτύπωση.	—

Μήνυμα	Σημεία Ελέγχου	Διορθωτικές Ενέργειες	Σελίδα αναφοράς
--------	----------------	-----------------------	-----------------

**Π**

<p><b>Πληρότητα Μνήμης.</b>  <b>Η εργασία εκτ. δεν διεκπερ. πλήρως.*<sup>1</sup></b></p>	—	<p>Δεν είναι δυνατή η συνέχιση της εργασίας. Η μνήμη έχει εξαντληθεί. Πατήστε <b>[Συνέχεια]</b> για να γίνει εκτύπωση των σαρωμένων σελίδων. Η επεξεργασία ολόκληρης της εργασίας εκτύπωσης είναι αδύνατη. Πατήστε <b>[Άκυρο]</b> για να ακυρώσετε την εργασία. Το μηχάνημα μπορεί να αναπαράγει τα ίδια πρωτότυπα με επιλογή των παρακάτω ρυθμίσεων:</p> <ul style="list-style-type: none"> <li>• Επιλέξτε <b>[Ενεργ.]</b> στη Ρύθ. δίσκου RAM στο Μενού Συστήματος και έπειτα μειώστε το μέγεθος δίσκου RAM.</li> <li>• Επιλέξτε <b>[Προτεραιότητα Εκτυπωτή]</b> για την Προαιρετική Μνήμη στο Μενού Συστήματος.</li> </ul> <p> <b>ΣΗΜΕΙΩΣΗ</b></p> <p>Πριν την αλλαγή των ρυθμίσεων Ρύθ. δίσκου RAM ή Προαιρετ. Μνήμη, επικοινωνήστε με το διαχειριστή σας.</p>	—
----------------------------------------------------------------------------------------------	---	-----------------------------------------------------------------------------------------------------------------------------------------------------------------------------------------------------------------------------------------------------------------------------------------------------------------------------------------------------------------------------------------------------------------------------------------------------------------------------------------------------------------------------------------------------------------------------------------------------------------------------------------------------------------------------------------------------------------------------------------------------------------------------------------------------------------------------------------------------	---

**Σ**

<p><b>Συνέβη σφάλμα.</b>  <b>Κλείστε και ανοίξτε ξανά το γενικό διακόπτη.</b></p>	—	<p>Πατήστε το διακόπτη τροφοδοσίας για απενεργοποίηση και, στη συνέχεια, πατήστε τον ξανά για ενεργοποίηση. Εάν το μήνυμα παραμένει, κλείστε το διακόπτη τροφοδοσίας για να απενεργοποιήσετε το μηχάνημα και επικοινωνήστε με τον αντιπρόσωπο της τεχνικής υποστήριξης.</p>	—
<p><b>Σφάλμα KPDL.</b>  <b>Πατήστε [OK].*<sup>1</sup></b></p>	—	<p>Επιλέξτε το πλήκτρο <b>[OK]</b>.</p>	—
<p><b>Σφάλμα SSD.</b>  <b>Πατήστε [OK].</b></p>	—	<p>Παρουσιάστηκε σφάλμα στον SSD. Η εργασία ακυρώθηκε. Επιλέξτε <b>[Τέλος]</b>. Οι κωδικοί σφάλματος είναι οι εξής:</p> <p>01: Υπέρβαση του όγκου δεδομένων που μπορεί να αποθηκευτεί σε μία διεργασία. Απενεργοποιήστε και ενεργοποιήστε ξανά το μηχάνημα. Αν το σφάλμα εμφανιστεί και πάλι, διαχωρίστε το αρχείο σε μικρότερα αρχεία. Αν το σφάλμα παρουσιαστεί μετά τον διαχωρισμό του αρχείου, τότε ενδέχεται να είναι κατεστραμμένο το συγκεκριμένο αρχείο. Διαγράψτε το αρχείο.</p> <p>04: Ο χώρος στον SSD δεν επαρκεί για την ολοκλήρωση αυτής της λειτουργίας. Μετακινήστε δεδομένα ή διαγράψτε άχρηστα αρχεία.</p>	—

Μήνυμα	Σημεία Ελέγχου	Διορθωτικές Ενέργειες	Σελίδα αναφοράς
<p><b>Σφάλμα διαδρομής χαρ.</b> <b>Ρυθμίστε την κασέτα.</b></p>	<p>—</p>	<p>Δεν υπάρχει κασέτα χαρτιού στον εκτυπωτή ή η κασέτα δεν έχει τοποθετηθεί σωστά. Επανατοποθετήστε την κασέτα χαρτιού. Στη συνέχεια θα πρέπει να είστε σε θέση να εκτυπώνετε χωρίς πρόβλημα. Εάν έχουν εγκατασταθεί δύο ή περισσότερες προαιρετικές μονάδες τροφοδότησης και έχει επιλεγεί η μονάδα που βρίσκεται πιο χαμηλά, θα εμφανιστεί το ίδιο μήνυμα σε περίπτωση που δεν έχει τοποθετηθεί σωστά κάποια από τις ψηλότερες μονάδες τροφοδότησης και η κασέτα χαρτιού.</p>	<p>—</p>
<p><b>Σφάλμα δίσκου RAM.</b> <b>Πατήστε [OK].</b></p>	<p>—</p>	<p>Παρουσιάστηκε σφάλμα στο δίσκο RAM. Η εργασία ακυρώθηκε. Επιλέξτε το πλήκτρο <b>[OK]</b>.</p> <p>Οι πιθανοί κωδικοί σφαλμάτων και οι περιγραφές τους είναι οι εξής:</p> <p>04: Ανεπαρκής χώρος στο δίσκο RAM. Αν είναι εγκατεστημένος ο προαιρετικός δίσκος RAM, αυξήστε το μέγεθος δίσκου RAM αλλάζοντας το Ρύθ. δίσκου RAM στο μενού συστήματος.</p>	<p>—</p>
<p><b>Σφάλμα κάρτας SD.</b> <b>Πατήστε [OK].</b></p>	<p>—</p>	<p>Παρουσιάστηκε σφάλμα στην κάρτα SD. Η εργασία ακυρώθηκε. Επιλέξτε <b>[OK]</b>.</p> <p>Ο κωδικός σφάλματος είναι ο εξής:</p> <p>04: Ο χώρος στην κάρτα SD δεν επαρκεί για την ολοκλήρωση αυτής της λειτουργίας. Μετακινήστε δεδομένα ή διαγράψτε άχρηστα αρχεία.</p>	<p>—</p>
<p><b>Σφάλμα λογ.</b> <b>Πατήστε [OK].</b></p>	<p>—</p>	<p>Αποτυχία καθορισμού Ονόματος Εργασίας κατά την εξωτερική επεξεργασία της εργασίας. Η εργασία ακυρώθηκε. Επιλέξτε <b>[OK]</b>.</p>	<p>—</p>
<p><b>Σφάλμα μονάδας USB.</b> <b>Πατήστε [OK].</b></p>	<p>—</p>	<p>Παρουσιάστηκε ένα σφάλμα στη μονάδα USB. Η εργασία διακόπηκε. Επιλέξτε το πλήκτρο <b>[OK]</b>.</p> <p>Ο κωδικός σφάλματος είναι ο εξής:</p> <p>01: Υπέρβαση του όγκου δεδομένων που μπορεί να αποθηκευτεί σε μία διεργασία. Απενεργοποιήστε και ενεργοποιήστε ξανά το μηχάνημα. Αν το σφάλμα επιμένει, η μονάδα USB δεν είναι συμβατή με το μηχάνημα. Χρησιμοποιήστε τη μονάδα USB που έχει διαμορφωθεί από αυτό το μηχάνημα. Αν δεν μπορείτε να κάνετε διαμόρφωση της μονάδας USB, τότε είναι κατεστραμμένη. Συνδέστε μια συμβατή μονάδα USB.</p>	<p>—</p>

Μήνυμα	Σημεία Ελέγχου	Διορθωτικές Ενέργειες	Σελίδα αναφοράς
<b>Τ</b>			
Το αρχείο διαγράφηκε. Ελέγξτε τη θυρίδα εγγράφων.	—	Το επιλεγμένο αρχείο ή η επιλεγμένη θυρίδα δεν υπάρχει. Ελέγξτε πως δεν έχει διαγραφεί η θυρίδα ή πως δεν έχει διαγραφεί ή μετακινηθεί το αρχείο.	—
Το δοχείο υπολειμμάτων τόνερ είναι πλήρες.	Είναι γεμάτο το δοχείο υπολειμμάτων τόνερ;	Αντικαταστήστε το δοχείο υπολειμμάτων τόνερ.	<a href="#">σελίδα 7-9</a>
Το όνομα αρχείου υπάρχει ήδη τρέπεται η αντιγραφή.	—	Η αντιγραφή δεν είναι δυνατή επειδή υπάρχουν δεδομένα με το ίδιο όνομα αρχείου στον προορισμό. Διαγράψτε τα δεδομένα με το ίδιο όνομα αρχείου στον προορισμό πριν από την αντιγραφή.	—
Το όνομα χρήστη δεν έχει καταχωρηθεί.	—	Το όνομα χρήστη σύνδεσης που εισήχθη δεν έχει καταχωρηθεί. Ελέγξτε το όνομα χρήστη σύνδεσης.	—
Το χαρτί μπλ. στη θήκη ΠΧ.	—	Σε περίπτωση εμπλοκής χαρτιού, το μηχάνημα θα σταματήσει και στην οθόνη θα εμφανιστεί η τοποθεσία της εμπλοκής. Αφήστε το μηχάνημα αναμμένο και επιλέξτε <b>[Βοήθεια]</b> . Ακολουθήστε τις οδηγίες για να αφαιρέσετε το μπλοκαρισμένο χαρτί.	<a href="#">σελίδα 7-23</a>
Παρουσιάστηκε εμπλοκή χαρτιού στην Κασέτα #	—		
Παρουσιάστηκε εμπλοκή χαρτιού στο πίσω μέρος της Κασέτας 1.	—		
Τοποθετήθηκε άγνωστος γραφίτης. Διαχειριστή	Ταιριάζουν οι τοπικές προδιαγραφές του δοχείου τόνερ με εκείνες του μηχανήματος;	Εγκαταστήστε το προκαθορισμένο δοχείο τόνερ.	—
Τοποθέτηση χαρτιού στην κασέτα #. A4 ↑↓ (Εμφανίζονται εναλλάξ) Έχει καθοριστεί διαφορετικό μέγεθος χαρτιού. χαρτιού. Ελέγξτε το μέγεθος χαρτιού.	Έχει εξαντληθεί το χαρτί στην επισημασμένη κασέτα;	Τοποθετήστε χαρτί. Πατήστε <b>[Εναλλ.]</b> για να επιλέξετε την άλλη πηγή χαρτιού. Πατήστε το πλήκτρο <b>[OK]</b> για να γίνει εκτύπωση στο χαρτί που βρίσκεται στην επιλεγμένη πηγή χαρτιού.	<a href="#">σελίδα 3-4</a>
Τοποθέτηση χαρτιού στην κασέτα #. (μέγεθος χαρτιού) (τύπος χαρτιού)	Ταιριάζει το επιλεγμένο μέγεθος χαρτιού με το μέγεθος του χαρτιού που έχει τοποθετηθεί στην καθορισμένη πηγή χαρτιού;	Τοποθετήστε χαρτί. Πατήστε <b>[Εναλλ.]</b> για να επιλέξετε την άλλη πηγή χαρτιού. Πατήστε το πλήκτρο <b>[Συνέχεια]</b> για να γίνει εκτύπωση στο χαρτί που βρίσκεται στην επιλεγμένη πηγή χαρτιού. Πατήστε <b>[Ακυρω]</b> για να ακυρώσετε την εργασία.	<a href="#">σελίδα 3-4</a>
Τοποθετήστε χαρτ. Σε θήκη πολλ. χρήσ. (μέγεθος χαρτιού) (τύπος χαρτιού)			<a href="#">σελίδα 3-11</a>
Τοποθετήστε χαρτί στην κασέτα #.	Έχει εξαντληθεί το χαρτί στην επισημασμένη κασέτα;	Το χαρτί στην πηγή χαρτιού που αναφέρεται στο μήνυμα, έχει εξαντληθεί. Τοποθετήστε χαρτί στην πηγή χαρτιού που αναφέρεται (κασέτες χαρτιού, θήκη ΠΧ ή προαιρετικοί τροφοδοτές χαρτιού).	<a href="#">σελίδα 3-4</a>
Προσ.χαρτ.σε θήκη ΜΡ.	Έχει τοποθετηθεί το χαρτί του επιλεγμένου μεγέθους στη θήκη πολλαπλών χρήσεων;		<a href="#">σελίδα 3-11</a>

Μήνυμα	Σημεία Ελέγχου	Διορθωτικές Ενέργειες	Σελίδα αναφοράς
--------	----------------	-----------------------	-----------------

## Υ

Υπέρβαση ορίου θυρίδας.* <sup>1</sup>	—	Η καθορισμένη εγγράφων είναι πλήρης και δεν είναι δυνατή η περαιτέρω αποθήκευση. Η εργασία ακυρώνεται. Πατήστε [ <b>Τέλος</b> ]. Προσπαθήστε να εκτελέσετε ξανά την εργασία μετά την εκτύπωση ή τη διαγραφή δεδομένων από τη θυρίδα.	—
Υπέρβαση ορίου απόρριψης λογ. καταμ. Εργ. Πατήστε [ <b>OK</b> ].	Έχει σημειωθεί υπέρβαση του ορίου αποδεκτής τιμής εκτύπωσης από το Όνομα Εργασίας;	Η τιμή εκτύπωσης υπερέβη το όριο αποδεκτής τιμής από το Όνομα Εργασίας. Δεν είναι δυνατή η διεξαγωγή περαιτέρω εκτυπώσεων. Αυτή η εργασία ακυρώθηκε. Επιλέξτε [ <b>OK</b> ].	—

## Φ

Φορτώστε χαρτί στον Τροφοδότη χύδην χαρτιού. (μέγεθος χαρτιού) (τύπος χαρτιού)	Ταιριάζει το επιλεγμένο μέγεθος χαρτιού με το μέγεθος του χαρτιού που έχει τοποθετηθεί στην καθορισμένη πηγή χαρτιού;	Κανένα από τα χαρτιά στον Μαζικό τροφοδότη δεν ταιριάζει με εκείνο των δεδομένων εκτύπωσης. Τοποθετήστε χαρτί στη θήκη ΠΧ. Πατήστε [ <b>Συνέχεια</b> ] για να συνεχιστεί η εκτύπωση. Εάν θέλετε να εκτυπώσετε από μια διαφορετική πηγή χαρτιού, πιάστε το [ <b>Εναλλ.</b> ] για να εμφανίσετε το [ <b>Εναλλακτικά:</b> ]. Στη συνέχεια μπορείτε να αλλάξετε την πηγή τροφοδοσίας χαρτιού. Μπορείτε να ακυρώσετε την εκτύπωση πατώντας [ <b>Ακυρο</b> ].	—
--------------------------------------------------------------------------------------	-----------------------------------------------------------------------------------------------------------------------	---------------------------------------------------------------------------------------------------------------------------------------------------------------------------------------------------------------------------------------------------------------------------------------------------------------------------------------------------------------------------------------------------------------------------------------------------------------	---

## Χ

Χαμ. ασφάλεια	—	Αυτό το μήνυμα εμφανίζεται όταν έχει επιλεγεί [ <b>Χαμηλό</b> ] στο Επίπεδο Ασφαλείας.	—
Χαμηλή στάθμη γραφίτη.	—	Είναι σχεδόν ώρα να αντικαταστήσετε το δοχείο τόνερ. Αγοράστε ένα νέο δοχείο τόνερ.	—

\*1 Όταν έχετε ενεργοποιήσει την αυτόματη διαγραφή σφαλμάτων (Auto Error Clear) (δηλ. έχετε επιλέξει το **Ενεργοποίηση**), η επεξεργασία θα συνεχιστεί αυτόματα μετά από ένα προκαθορισμένο χρονικό διάστημα. Για λεπτομέρειες σχετικά με την αυτόματη διαγραφή σφαλμάτων, ανατρέξτε στο παρακάτω:

➔ *Αγγλικό Εγχειρίδιο Χρήσης*



## Καθαρισμός εμπλοκών χαρτιού

Εάν προκύψει εμπλοκή χαρτιού, εμφανίζεται στην οθόνη το μήνυμα "Εμπλοκή χαρτιού" και το μηχάνημα σταματά. Ανατρέξτε σε αυτές τις διαδικασίες για να αφαιρέσετε το μπλοκαρισμένο χαρτί.

### Ενδείξεις τοποθεσίας εμπλοκής χαρτιού

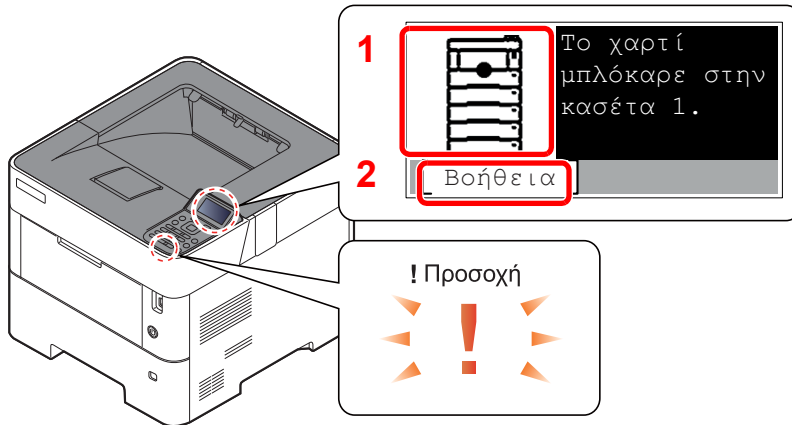

- 1 Εμφανίζει τη θέση μιας εμπλοκής χαρτιού.
- 2 Εμφανίζει την οθόνη Βοήθειας.

#### ΣΗΜΕΙΩΣΗ

Για λεπτομέρειες σχετικά με την Οθόνη βοήθειας, ανατρέξτε στο παρακάτω:

➔ [Οθόνη Βοήθειας \(σελίδα 2-12\)](#)

Εάν παρουσιαστεί εμπλοκή χαρτιού, η τοποθεσία της εμπλοκής θα εμφανιστεί στην οθόνη μηνυμάτων μαζί με οδηγίες απεμπλοκής.

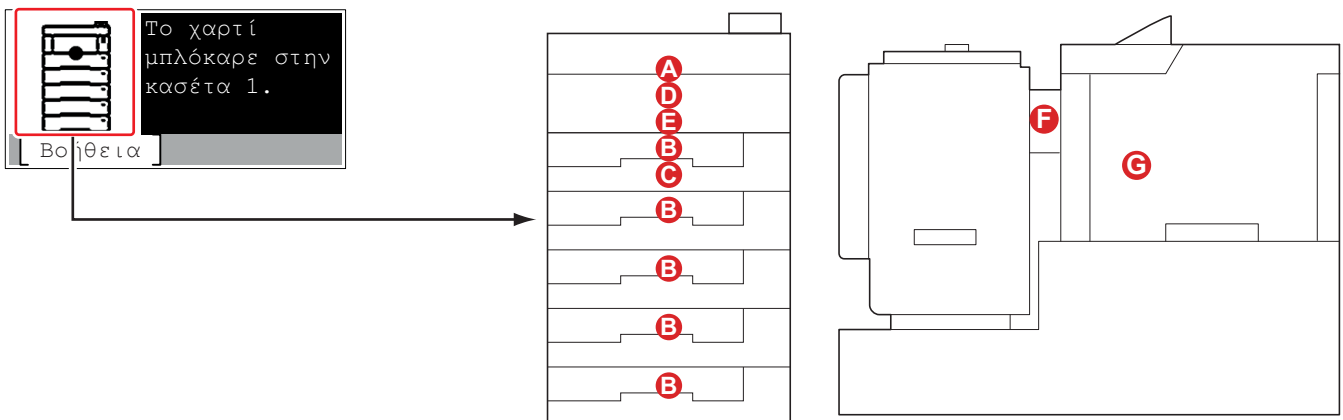

Ένδειξη τοποθεσίας εμπλοκής χαρτιού	Τοποθεσία εμπλοκής χαρτιού	Σελίδα αναφοράς
<b>A</b>	Θήκη Πολλαπλών Χρήσεων	<a href="#">σελίδα 7-24</a>
<b>B</b>	Κασέτες 1 έως 5	<a href="#">σελίδα 7-25</a>
<b>C</b>	Μονάδα Διπλής Όψης	<a href="#">σελίδα 7-26</a>
<b>D</b>	Στο εσωτερικό του μηχανήματος	<a href="#">σελίδα 7-27</a>
<b>E</b>	Εσωτερική Θήκη/Εσωτερικό του πίσω καλύμματος	<a href="#">σελίδα 7-28</a>
<b>F</b>	Τροφοδότης Χύδην Χαρτιού	<a href="#">σελίδα 7-30</a>
<b>G</b>	Μονάδα διπλής όψης (όταν είναι εγκαταστημένος μαζικός τροφοδότης)	<a href="#">σελίδα 7-31</a>

Μετά την απεμπλοκή, το μηχάνημα θα προθερμανθεί ξανά και το μήνυμα σφάλματος θα διαγραφεί. Το μηχάνημα θα συνεχίσει με την σελίδα που εκτύπωνε όταν συνέβη η εμπλοκή.

### Προφυλάξεις σε περίπτωση εμπλοκής χαρτιού

- Μην ξαναχρησιμοποιείτε μπλοκαρισμένα χαρτιά.
- Εάν το χαρτί σκιστεί κατά την αφαίρεση, βεβαιωθείτε ότι έχετε αφαιρέσει τυχόν υπολείμματα χαρτιού από το εσωτερικό του μηχανήματος. Τα υπολείμματα χαρτιού μπορεί να προκαλέσουν εμπλοκή αν παραμείνουν στο μηχάνημα.



### ΠΡΟΣΟΧΗ

Η θερμοκρασία της μονάδας σταθεροποίησης είναι υπερβολικά υψηλή. Απαιτείται ιδιαίτερη προσοχή κατά την εργασία σε αυτή την περιοχή, καθώς υπάρχει κίνδυνος εγκαύματος.

### Θήκη Πολλαπλών Χρήσεων

1

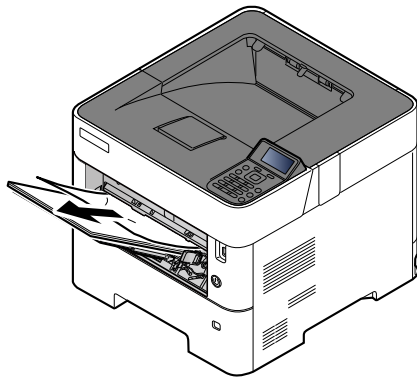

2

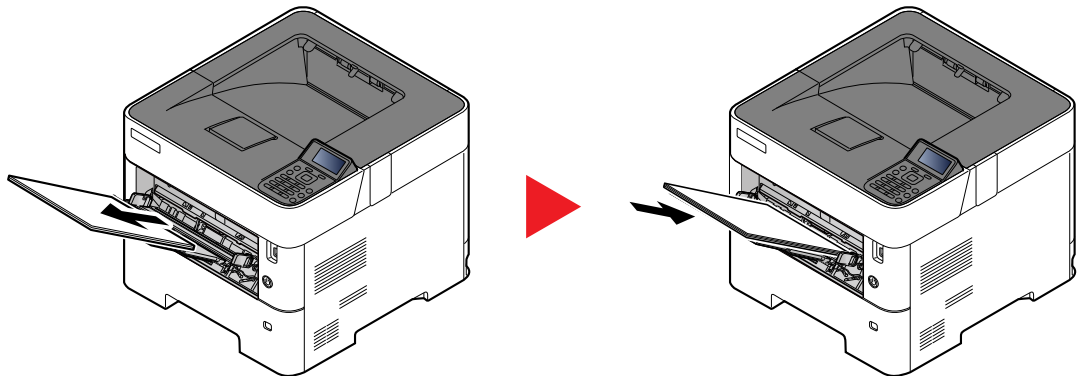

## Κασέτες 1 ως 5

Οι διαδικασίες για τη διαχείριση μιας εμπλοκής χαρτιού στις Κασέτες 1 ως 5 είναι όλες ίδιες. Η παρούσα ενότητα επεξηγεί τη διαδικασία χρησιμοποιώντας ως παράδειγμα την Κασέτα 1.

1

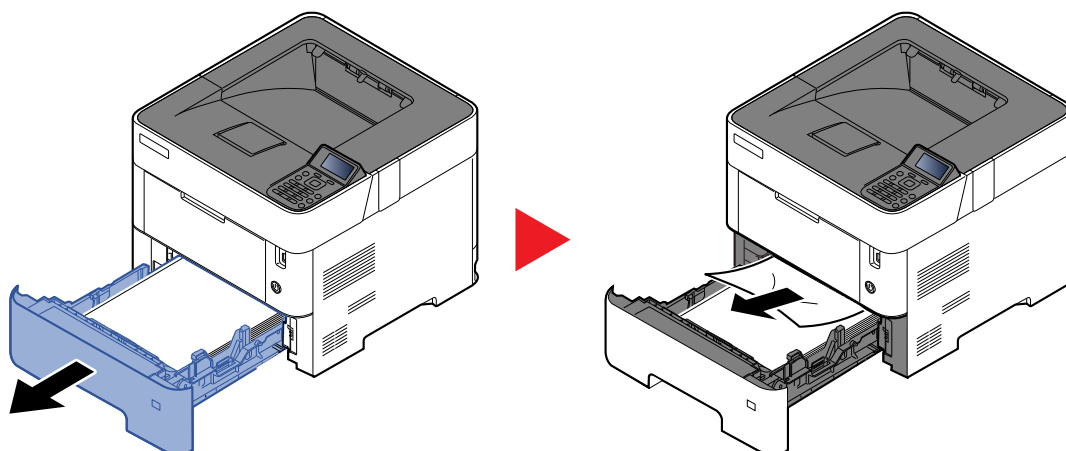

2

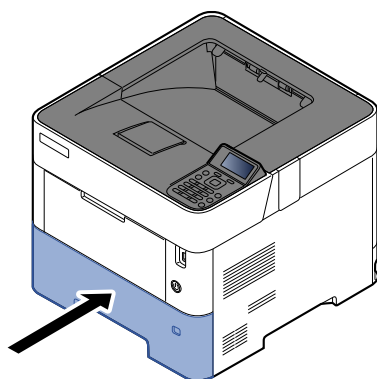

## Μονάδα διπλής όψης

1

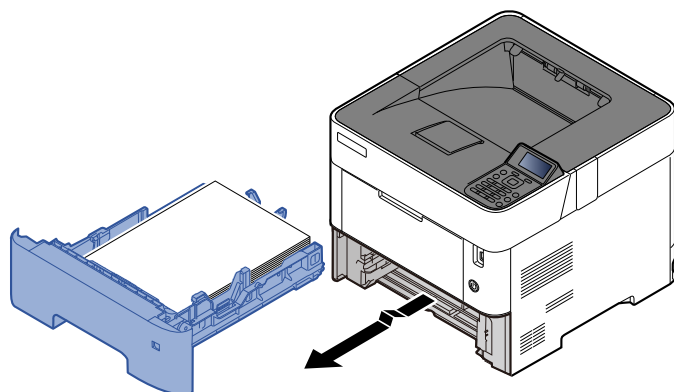

2

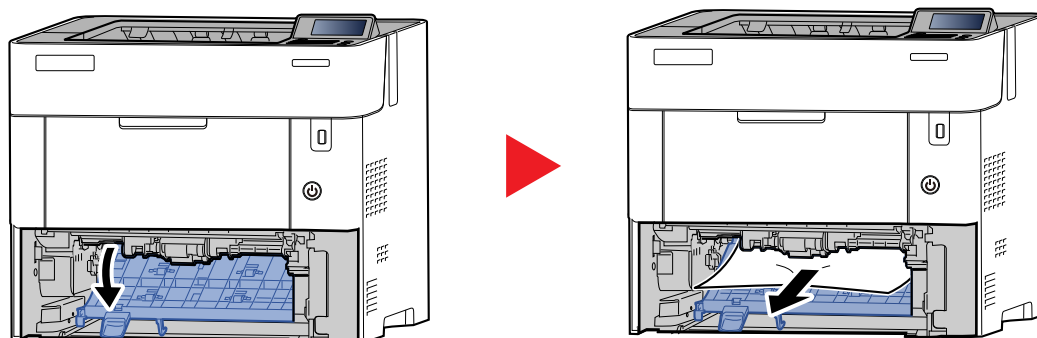

3

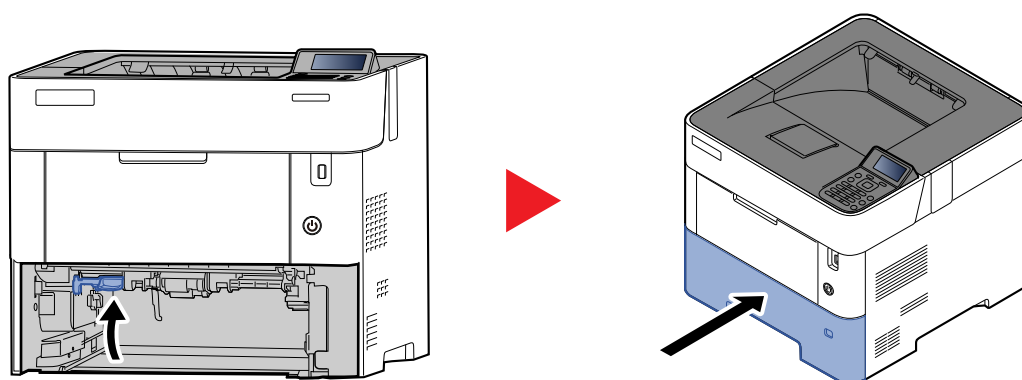

## Στο εσωτερικό του μηχανήματος

1

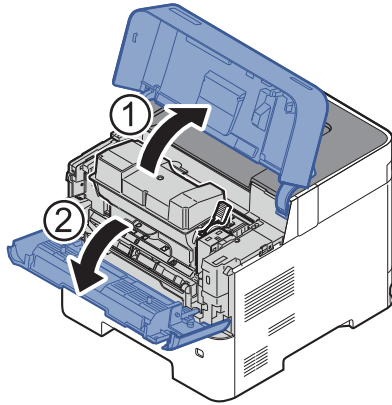

2

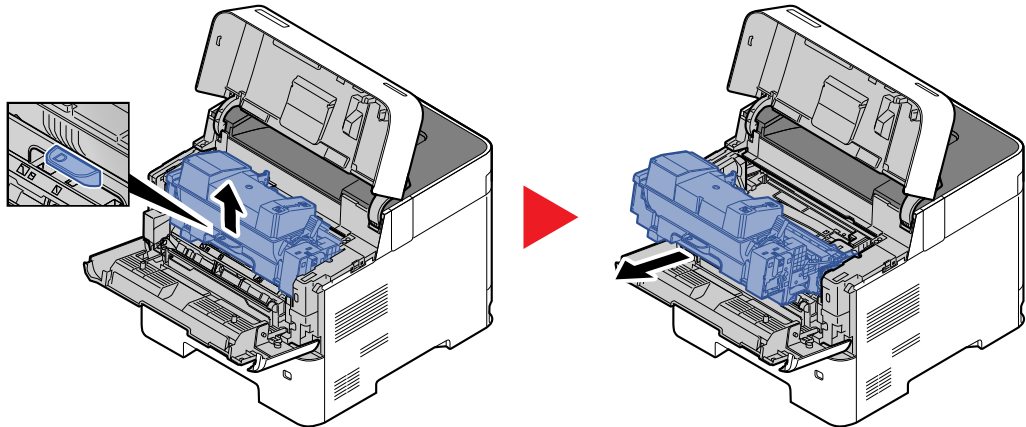

3

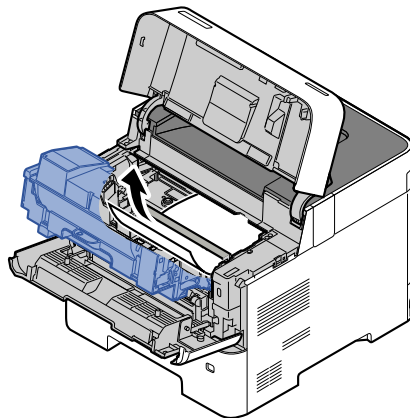

Αν το κολλημένο χαρτί βρίσκεται ανάμεσα στους κυλίνδρους, τραβήξτε το με την κανονική φορά του χαρτιού.

Αν δεν μπορείτε να βρείτε μια εμπλοκή χαρτιού, δοκιμάστε να ελέγξετε το εσωτερικό του πίσω μέρους του εκτυπωτή.

➔ [Εσωτερική Θήκη / Μέσα από το Πίσω Κάλυμμα \(σελίδα 7-28\)](#)

4

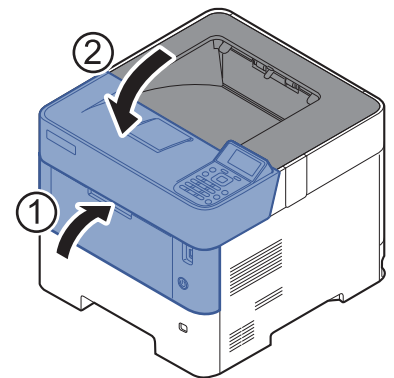
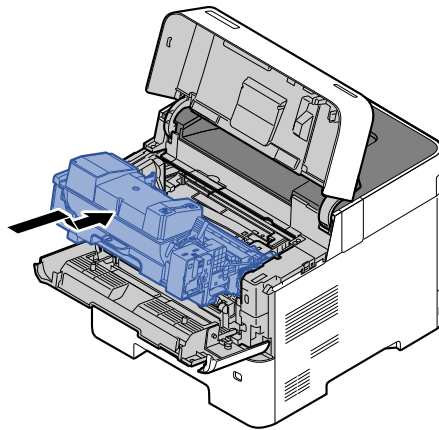

### Εσωτερική Θήκη / Μέσα από το Πίσω Κάλυμμα

1

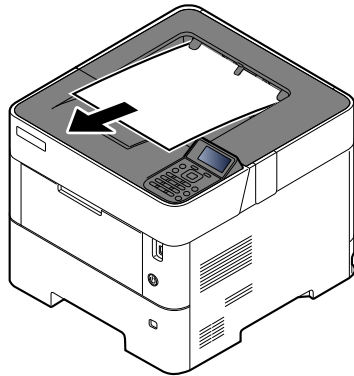

2

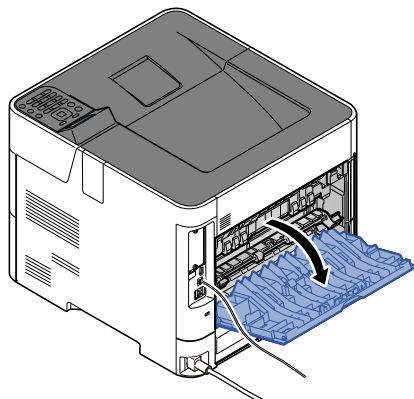

3

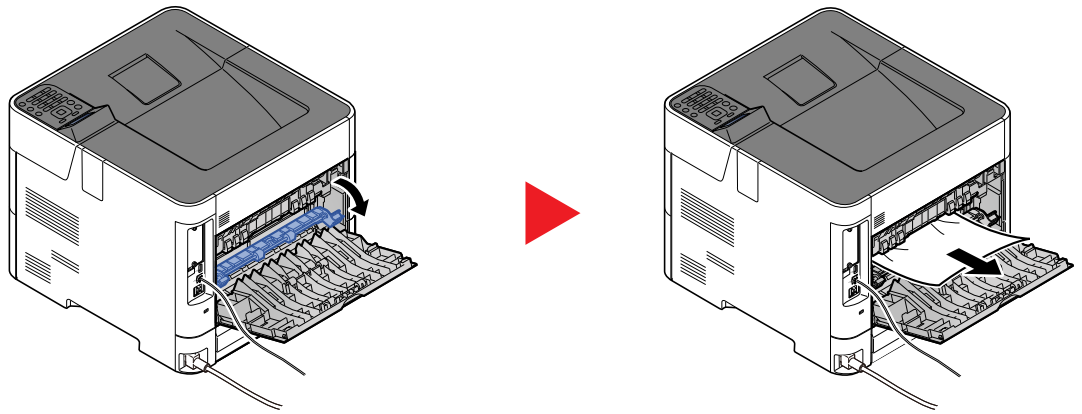

Αν δεν μπορείτε να εντοπίσετε την εμπλοκή χαρτιού, δοκιμάστε να ελέγξετε το εσωτερικό του πίσω μέρους του μηχανήματος.



### ΠΡΟΣΟΧΗ

Η θερμοκρασία της μονάδας σταθεροποίησης είναι υπερβολικά υψηλή. Απαιτείται ιδιαίτερη προσοχή κατά την εργασία σε αυτή την περιοχή, καθώς υπάρχει κίνδυνος εγκαύματος.

4

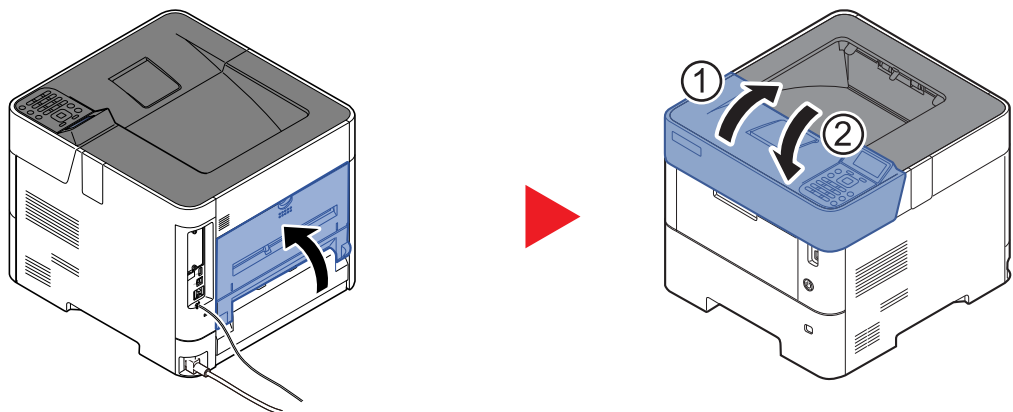

## Τροφοδότης Χύδην Χαρτιού

1

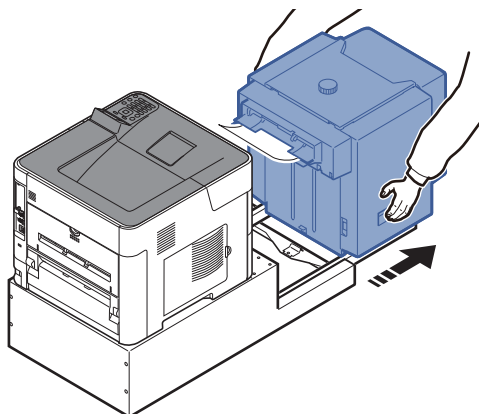

2

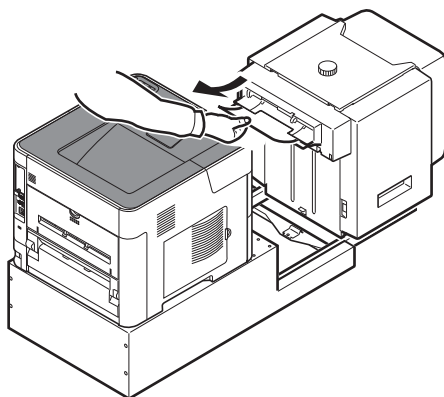

3

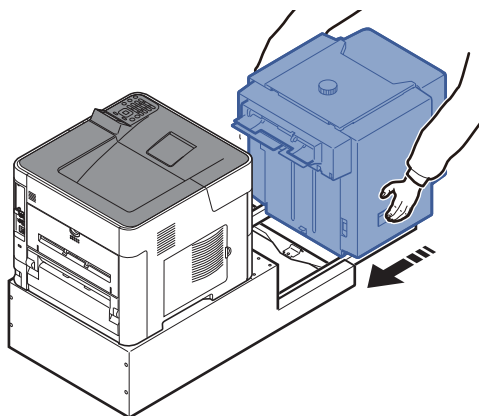



4

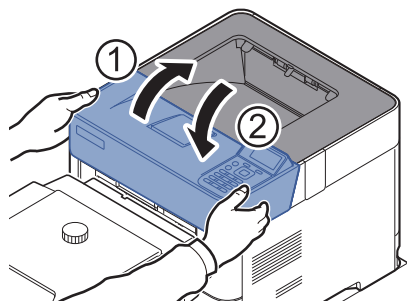

Μονάδα διπλής όψης (όταν είναι εγκαταστημένος μαζικός τροφοδότης)

1

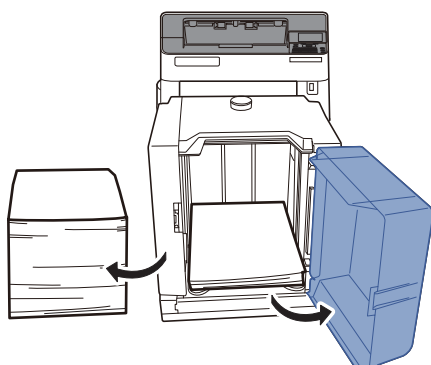

2

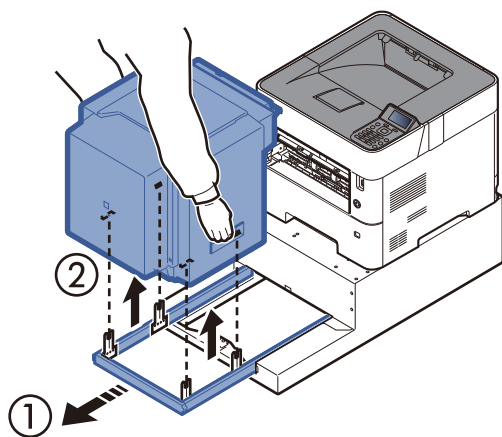

3

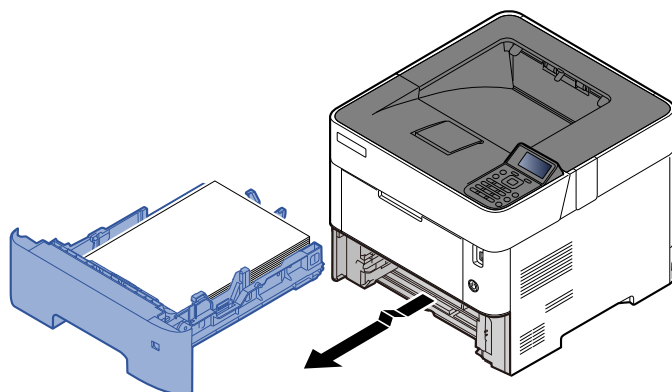

4

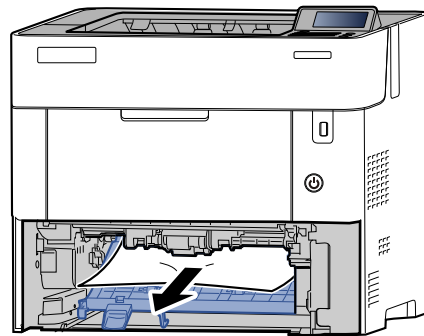
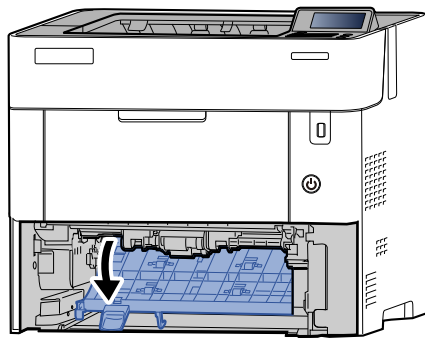

5

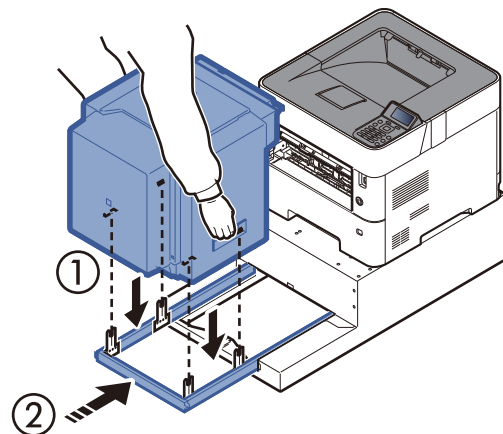
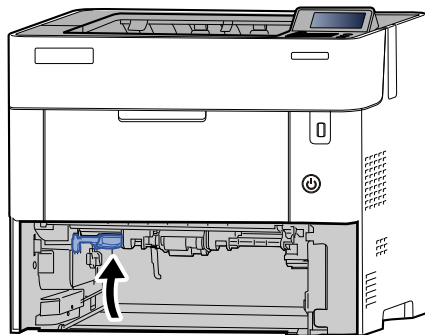

6

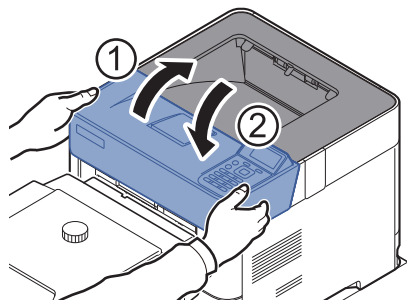

# 8 Παράρτημα

Το παρόν κεφάλαιο εξηγεί τα ακόλουθα θέματα:

Προαιρετικός εξοπλισμός .....	8-2
Συνοπτική παρουσίαση του προαιρετικού εξοπλισμού .....	8-2
Μέθοδος Εισαγωγής Χαρακτήρων .....	8-3
Χρήση των Πλήκτρων .....	8-3
Προδιαγραφές .....	8-4
Μηχάνημα .....	8-4
Λειτουργίες εκτυπωτή .....	8-6
Τροφοδότης χαρτιού (500 φύλλα) (Προαιρετικό) .....	8-7
Τροφοδότης χύδην χαρτιού (2.000 φύλλα) (Προαιρετικό) .....	8-7

# Προαιρετικός εξοπλισμός

## Συνοπτική παρουσίαση του προαιρετικού εξοπλισμού

Ο ακόλουθος προαιρετικός εξοπλισμός είναι διαθέσιμος για το μηχάνημα.

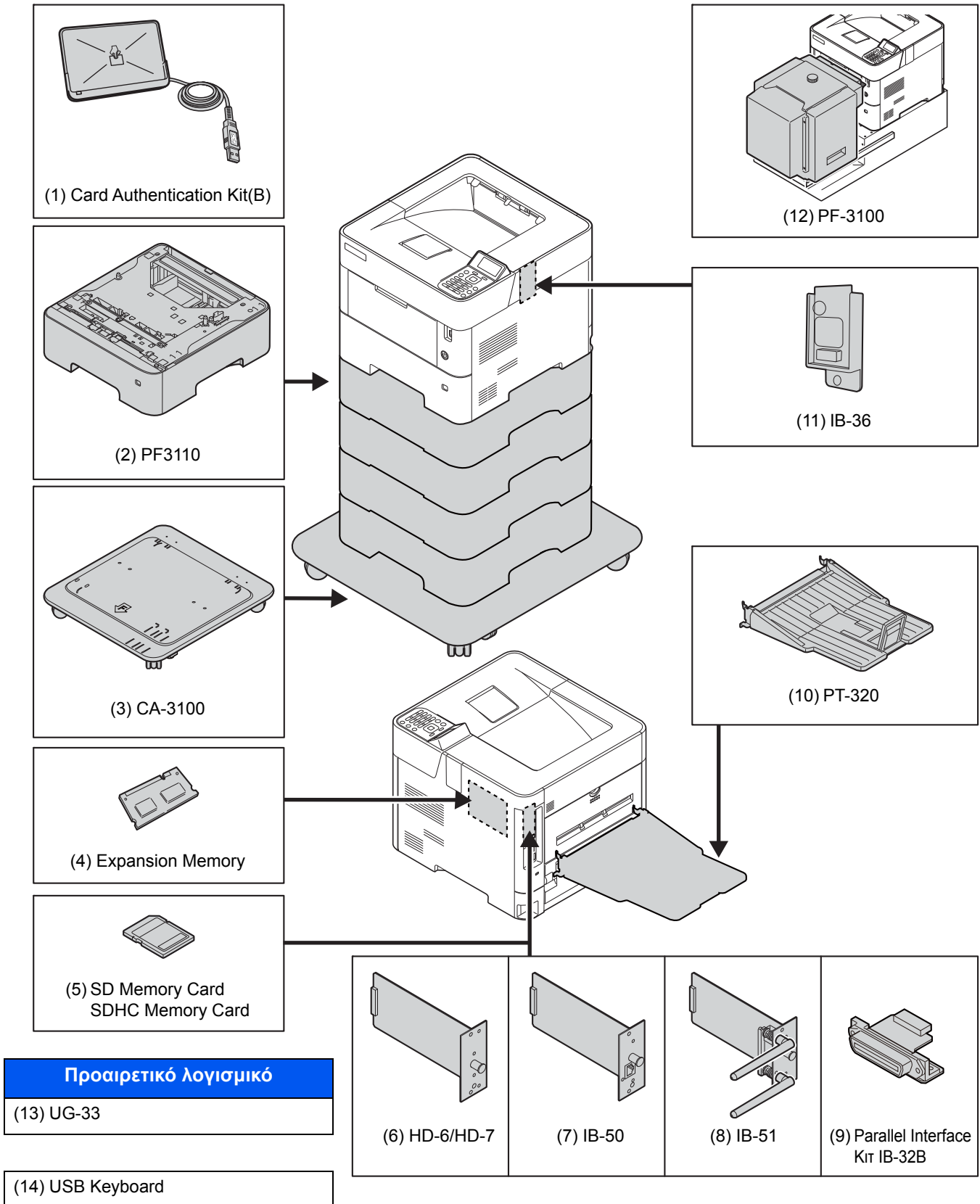

# Μέθοδος Εισαγωγής Χαρακτήρων

## Χρήση των Πλήκτρων

Χρησιμοποιήστε τα παρακάτω πλήκτρα για να εισαγάγετε χαρακτήρες.

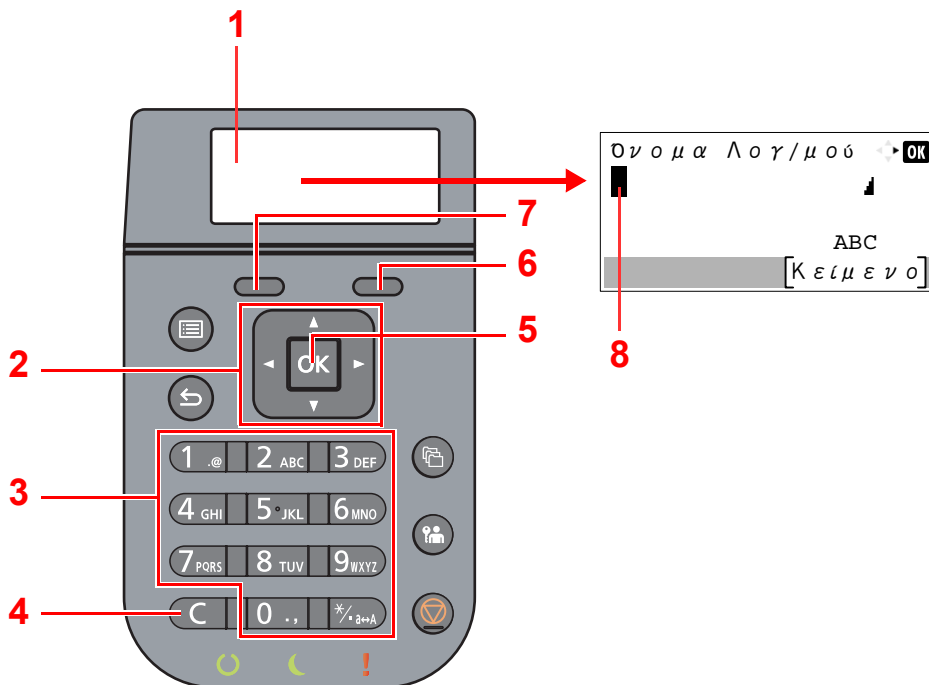

Αρ.	Ένδειξη/ Πλήκτρο	Περιγραφή
1	Οθόνη μηνυμάτων	Προβάλλει τους χαρακτήρες που έχετε εισάγει.
2	Πλήκτρα βέλους	Πατήστε για να επιλέξετε τη θέση καταχώρησης ή για να επιλέξετε έναν χαρακτήρα από τη λίστα χαρακτήρων.
3	Αριθμητικά πλήκτρα	Πατήστε για να εισαγάγετε αριθμούς και σύμβολα.
4	Πλήκτρο [Απαλοιφή]	Πατήστε για να διαγράψετε χαρακτήρες.
5	Πλήκτρο [OK]	Πατήστε για να οριστικοποιήσετε την καταχώρηση και να επιστρέψετε στην οθόνη πριν την καταχώρηση. Για να εισάγετε σύμβολο, πατήστε για να επιβεβαιώσετε το επιλεγμένο σύμβολο.
6	Πλήκτρο [Δεξιά επιλογή]	Πατήστε για να επιλέξετε τον τύπο χαρακτήρων που θέλετε να εισάγετε. (Όταν εμφανιστεί η ένδειξη [Κείμενο])
7	Πλήκτρο [Αριστερή επιλογή]	
8	Δρομέας	Οι χαρακτήρες εισάγονται στη θέση του δρομέα.

# Προδιαγραφές

## ✓ ΣΗΜΑΝΤΙΚΟ

Οι προδιαγραφές υπόκεινται σε αλλαγές χωρίς προειδοποίηση.

## Μηχάνημα

Στοιχείο		Περιγραφή
Τύπος		Επιφάνεια εργασίας
Μέθοδος εκτύπωσης		Ηλεκτροφωτογραφία μέσω laser ημιαγωγού
Βάρος χαρτιού	Κασέτα	60 έως 120 g/m <sup>2</sup>
	Θήκη Πολλαπλών Χρήσεων	60 έως 220 g/m <sup>2</sup>
Τύπος χαρτιού	Κασέτα	Απλό, Τραχύ, Ανακυκλωμένο, Προεκτυπωμένο, Άριστης Ποιότητας, Έγχρωμο, Διάτρητο, Επιστολόχαρτο, Υψηλής Ποιότητας, Προσαρμοσμένο 1 έως 8 (Διπλής όψης: ίδιο με το Μονής όψης)
	Θήκη πολλαπλών χρήσεων	Απλό, Διαφάνεια (προτζέκτορα), Τραχύ, Περγαμινή, Ετικέτες, Ανακυκλωμένο, Προεκτυπωμένο, Άριστης Ποιότητας, Κάρτες, Έγχρωμο, Διάτρητο, Επιστολόχαρτο, Φάκελος, Χοντρό, Υψηλής Ποιότητας, Προσαρμοσμένο 1 έως 8
Μέγεθος χαρτιού	Κασέτα	A4, A5, A5 (οριζόντιας διάταξης) <sup>*1</sup> , A6 <sup>*1</sup> , B5, B6 <sup>*1</sup> , Letter, Legal, Statement, Statement (οριζόντιας διάταξης) <sup>*2</sup> , Executive, Oficio II, Folio, 216 × 340 mm, 16K, B5 (ISO), Φάκελος DL <sup>*1</sup> , Φάκελος C5, Oufuku Hagaki <sup>*1</sup> , Προσαρμοσμένο (ECOSYS P3145dn: 140 × 210 έως 216 × 356 mm, ECOSYS P3150dn/ECOSYS P3155dn: 105 × 148 έως 216 × 356 mm)
	Θήκη Πολλαπλών Χρήσεων	A4, A5, A5 (οριζόντιας διάταξης), A6, B5, B6, Folio, 216 × 340 mm, Letter, Legal, Statement, Statement (οριζόντιας διάταξης), Executive, Oficio II, 16K, B5 (ISO), Φάκελος #10, Φάκελος #9, Φάκελος #6 3/4, Φάκελος Monarch, Φάκελος DL, Φάκελος C5, Hagaki (Κάλυμμα), Oufuku Hagaki (Απαντητική κάρτα), Youkei 4, Youkei 2, Προσαρμοσμένο (70 × 148 mm έως 216 × 356 mm) Φύλλο σήματος (216 × 470,1 mm έως 216 × 915 mm)
Χρόνος Προθέρμανσης (22 °C, 60%)	Ενεργοποίηση μηχανήματος	ECOSYS P3145dn: 16 δευτερόλεπτα ή λιγότερο ECOSYS P3150dn: 20 δευτερόλεπτα ή λιγότερο ECOSYS P3155dn: 25 δευτερόλεπτα ή λιγότερο
	Αναμονή	ECOSYS P3145dn: 15 δευτερόλεπτα ή λιγότερο ECOSYS P3150dn: 20 δευτερόλεπτα ή λιγότερο ECOSYS P3155dn: 25 δευτερόλεπτα ή λιγότερο
Χωρητικότητα χαρτιού	Κασέτα	500 φύλλα (80 g/m <sup>2</sup> ) <sup>*3</sup>
	Θήκη Πολλαπλών Χρήσεων	100 φύλλα (80 g/m <sup>2</sup> )

\*1 ECOSYS P3150dn/ECOSYS P3155dn.

\*2 ECOSYS P3150dn/ECOSYS P3155dn μόνο μοντέλα ίντσας.

\*3 Έως τη γραμμή του ανώτατου ορίου ύψους στην κασέτα.

Στοιχείο		Περιγραφή
Χωρητικότητα θήκης εξόδου	Επάνω θήκη	ECOSYS P3145dn: 250 φύλλα (80 g/m <sup>2</sup> ) ECOSYS P3150dn/ECOSYS P3155dn 500 φύλλα (80 g/m <sup>2</sup> )
Σύστημα Image Write		Λέιζερ ημιαγωγού και ηλεκτροφωτογραφία
Μνήμη		512 MB
Διασύνδεση	Βασική	Υποδοχή διεπαφής USB: 1 (Hi-Speed USB) Διασύνδεση δικτύου: 1 (10 BASE-T/100 BASE-TX/1000 BASE-T) Θύρα USB: 2 (Hi-Speed USB)
	Προαιρετική	eKUIO: 1
Λειτουργία Περιβάλλον	Θερμοκρα-σία	10 έως 32,5 °C
	Υγρασία	15 έως 80%
	Υψόμετρο	Έως 3.500 m κατά μέγιστο
	Φωτεινότητα	1.500 lux μέγιστο
Διαστάσεις (Π × Β × Υ)	ECOSYS P3145dn	380 × 410 × 285 mm
	ECOSYS P3150dn ECOSYS P3155dn	380 × 410 × 320 mm
Βάρος (χωρίς δοχείο τόνερ)	ECOSYS P3145dn	Περίπου 14,1 kg
	ECOSYS P3150dn ECOSYS P3155dn	Περίπου 15,3 kg
Απαιτούμενος χώρος (Π × Β) (Με χρήση της θήκης πολλαπλών χρήσεων)		380 × 613 mm
Τροφοδοσία ρεύματος		ECOSYS P3145dn: 230 V Μοντέλο προδιαγραφών: 220 - 240 V ~ 50/60 Hz 5,4 A ECOSYS P3150dn/ECOSYS P3155dn: 230 V Μοντέλο προδιαγραφών: 220 - 240 V ~ 50/60 Hz 5,6 A
Η κατανάλωση ενέργειας του προϊόντος σε κατάσταση αναμονής δικτύου (Εάν όλες οι θύρες δικτύου είναι συνδεδεμένες.)		Οι πληροφορίες είναι διαθέσιμες στον παρακάτω ιστότοπο. <a href="http://www.kyoceradocumentsolutions.eu/index/environment/green_products/low_power_consumption.html">http://www.kyoceradocumentsolutions.eu/index/environment/green_products/low_power_consumption.html</a>
Προαιρετικά στοιχεία		➔ <a href="#">Προαιρετικός εξοπλισμός (σελίδα 8-2)</a>

## Λειτουργίες εκτυπωτή

Στοιχείο		Περιγραφή	
Ταχύτητα εκτύπωσης	ECOSYS P3145dn	A4	45 φύλλα/λεπτό
		Letter	47 φύλλα/λεπτό
		Legal	38 φύλλα/λεπτό
		B5	36 φύλλα/λεπτό
		A5	23 φύλλα/λεπτό
		Statement	23 φύλλα/λεπτό
	ECOSYS P3150dn	A4	50 φύλλα/λεπτό
		Letter	52 φύλλα/λεπτό
		Legal	42 φύλλα/λεπτό
B5		40 φύλλα/λεπτό	
A5		27 φύλλα/λεπτό	
A5 (οριζόντιας διάταξης)		74 φύλλα/λεπτό	
Statement		27 φύλλα/λεπτό	
Statement (οριζόντιας διάταξης)		76 φύλλα/λεπτό	
ECOSYS P3155dn	A4	55 φύλλα/λεπτό	
	Letter	57 φύλλα/λεπτό	
	Legal	46 φύλλα/λεπτό	
	B5	44 φύλλα/λεπτό	
	A5	29 φύλλα/λεπτό	
	A5 (οριζόντιας διάταξης)	82 φύλλα/λεπτό	
	Statement	29 φύλλα/λεπτό	
	Statement (οριζόντιας διάταξης)	84 φύλλα/λεπτό	
Χρόνος μέχρι τη διεξαγωγή της πρώτης εκτύπωσης (A4, τροφοδοσία από κασέτα)		ECOSYS P3145dn: 5,3 δευτερόλεπτα ή λιγότερο ECOSYS P3150dn: 5,4 δευτερόλεπτα ή λιγότερο ECOSYS P3155dn: 4,5 δευτερόλεπτα ή λιγότερο	
Ανάλυση		Fast1200, Fine1200, 600 dpi	
Λειτουργικό σύστημα		Windows 7, Windows 8.1, Windows 10, Windows Server 2008/R2, Windows Server 2012/R2, Windows Server 2016, Windows Server 2019, Mac OS 10.9 ή νεότερο	
Διασύνδεση		Υποδοχή διεπαφής USB: 1 (Hi-Speed USB) Διασύνδεση δικτύου: 1 (10 BASE-T/100 BASE-TX/1000 BASE-T) Προαιρετική Διασύνδεση (Προαιρετικά): 1 (Για τοποθέτηση IB-50/IB-51) Ασύρματο δίκτυο (Προαιρετικά): 1 (Για τοποθέτηση IB-36)	
Γλώσσα περιγραφής σελίδας		PRESCRIBE	
Εξομοιώσεις		PCL6 (PCL-XL, PCL5e), KPDL3, XPS, Open XPS, TIFF/JPEG, IBM Proprinter, LQ-850, LinePrint	



## Τροφοδότης χαρτιού (500 φύλλα) (Προαιρετικό)

Στοιχείο	Περιγραφή
Μέθοδος τροφοδότησης χαρτιού	Τροφοδότης τριβής κυλίνδρου (Αρ. φύλλων: 500, 80 g/m <sup>2</sup> )
Μέγεθος χαρτιού	A4, A5, B5, B6, Folio, Letter, Legal, Statement, Executive, Oficio II, 216 × 340 mm, 16K, B5 (ISO), Φάκελος #10, Φάκελος #9, Φάκελος #6 3/4, Φάκελος Monarch, Φάκελος DL, Φάκελος C5, Oufuku Hagaki (Απαντητική κάρτα), Youkei 4, Youkei 2, Προσαρμοσμένο (92 × 162 έως 216 × 356 mm)
Υποστηριζόμενο χαρτί	Βάρος χαρτιού: 60 έως 120 g/m <sup>2</sup> Τύποι χαρτιού: Απλό χαρτί, Τραχύ, Ανακυκλωμ, Προεκτυπωμ, Άρ.Ποιότ., Έγχρωμο (Έγχρωμο), Προτυπημένο, Επιστ/χαρτο, Letter, Υψ.Ποιότ., Προσαρμοσμένο 1 έως 8
Διαστάσεις (Π) × (Β) × (Υ)	380 × 410 × 121 mm
Βάρος	3,8 kg ή λιγότερο

## Τροφοδότης χύδην χαρτιού (2.000 φύλλα) (Προαιρετικό)

Στοιχείο	Περιγραφή
Μέγεθος χαρτιού	Φάκελος Monarch, Φάκελος #10, Φάκελος DL, Φάκελος C5, Executive, Letter, A4, B5, A5, A6, B6, Φάκελος #9, Φάκελος #6, ISO B5, Προσαρμοσμένο, Hagaki, Oufuku Hagaki, 16K, Statement, Youkei 2 και Youkei 4
Τύπος χαρτιού	Απλό χαρτί, Διαφάνεια, Προεκτυπωμ, Ετικέτες, Άρ.Ποιότ.ς, Ανακυκλωμ, Περγαμ., Τραχύ, Επιστ/χαρτο, Έγχρωμο, Προτυπημένο, Φάκελος, Κάλυμμα, Χοντρό, Υψ.Ποιότ. και Προσαρμοσμένο 1 (έως 8)
Χωρητικότητα χαρτιού	2.000 φύλλα (75 g/m <sup>2</sup> )
Διαστάσεις (Π × Β × Υ)	345 × 420 × 371 mm
Βάρος	7,5 kg ή λιγότερο



### ΣΗΜΕΙΩΣΗ

Ο αντιπρόσωπος πωλήσεων ή τεχνικής υποστήριξης μπορεί να σας παράσχει πληροφορίες σχετικά με τους συνιστώμενους τύπους χαρτιού.

# Ευρετήριο

## A

- Αθόρυβη λειτουργία 6-4
- Αντικατάσταση δοχείου τόνερ 7-4
- Αντικατάσταση δοχείου υπολειμμάτων τόνερ 7-9
- Αντιμετώπιση προβλημάτων 7-11
- Αντιμετώπιση προβλημάτων λειτουργίας 7-11
- Αναπόκριση στα μηνύματα 7-15
- Ανάλυση 8-6
- Αναστολέας Χαρτιού 2-2, 2-5, 3-19
- Απενεργοποίηση 2-9
- Απλή Σύνδεση 2-13
- Αποσύνδεση 2-14
- Αυτόματη λειτουργία εκτύπωσης διπλής όψης 1-12
- Αυτόματη προσωρινή απενεργοποίηση 2-19

## Δ

- Διπλή όψη 6-4
- Διαγραφή μετά την Εκτύπωση 6-5
- Διακόπτης Λειτουργίας 2-2
- Διαχείριση Ενέργειας 1-12
- Διαχείριση Σύνδεσης Χρήστη
  - Αποσύνδεση 2-14
  - Σύνδεση 2-13
- Διασύνδεση Δικτύου 2-6
- Διασύνδεση USB 2-6
- Δοχείο Τόνερ 2-4
- Δοχείο Υπολειμμάτων Τόνερ 2-4
- Δίκτυο
  - Προετοιμασία 2-19

## E

- Εγκατάσταση
  - Απεγκατάσταση 2-28
  - Λογισμικό 2-21
  - Macintosh 2-29
  - Windows 2-22
- Εγχειρίδια που παρέχονται μαζί με το μηχάνημα vii
- Ειδοποίηση 1-2
- Εκτυπωτής
  - Ρύθμιση εκτύπωσης 4-5
- Εκτύπωση από υπολογιστή 4-2
- Εμπλοκές Χαρτιού
  - Ενδείξεις τοποθεσίας εμπλοκής χαρτιού 7-23
  - Θήκη πολλαπλών χρήσεων 7-24
- Εμπλοκές χαρτιού 7-23
  - Κασέτες 1 ως 5 7-25
- Ενεργοποίηση μηχανήματος 2-9
- Εξοικονόμηση πηγών - Χαρτί 1-12
- Επεξεργαστής εγγράφων
  - Ονόματα εξαρτημάτων 2-2
- Επιλογέας Μεγέθους 2-3
- Επάνω θήκη 2-2
- Επίπεδο Αναμονής 2-20

## Έ

- Έλεγχος του Μετρητή 2-31

## Θ

- Θήκη Πολλαπλών Χρήσεων
  - Μέγεθος χαρτιού και Τύπος μέσου 3-18
- Θήκη πολλαπλών χρήσεων 2-3
- Θύρα USB 2-3

## K

- Καθαρισμός 7-2
  - Μονάδα Μεταφοράς Χαρτιού 7-2
- Κάλυμμα Μονάδας Σύντηξης 2-3
- Καλώδιο ρεύματος
  - Σύνδεση 2-8
- Καλώδιο LAN 2-6
  - Σύνδεση 2-7
- Καλώδιο USB
  - Σύνδεση 2-8
- Καλώδια 2-6
- Καταμέτρηση του αριθμού εκτυπωμένων σελίδων
  - Μετρητής 2-31
- Κασέτες 2 ως 5 2-5
- Κασέτα
  - Μέγεθος χαρτιού και τύπος μέσου 3-16
  - Τοποθέτηση χαρτιού 3-4, 3-8
- Κασέτα 1 2-2
- Κύλινδρος Εγγραφής 2-4

## Λ

- Λειτουργία ελέγχου εξοικονόμησης ενέργειας 1-12
- Λαβές 2-2

## M

- Μέθοδος εισαγωγής χαρακτήρων 8-3
- Μέθοδος Σύνδεσης 2-6
- Μοχλός Ασφάλισης Δοχείου Τόνερ 2-4

## N

- Νομικές πληροφορίες 1-8

## O

- Οδηγοί Πλάτους Χαρτιού 2-3, 3-5, 3-8
- Οδηγός Μήκους Χαρτιού 2-3, 3-9
- Οδηγός προσαρμογής μήκους χαρτιού 3-5
- Οθόνη Βοήθειας 2-12
- Ονόματα εξαρτημάτων 2-2

## Π

- Περιβάλλον 1-3
- Περιορισμός στη χρήση αυτού του Προϊόντος 1-7
- Προδιαγραφές 8-4
  - Λειτουργίες εκτυπωτή 8-6
  - Μηχάνημα 8-4
  - Τροφοδότης χαρτιού (500 φύλ.) (Προαιρετικά) 8-7
- Προφυλάξεις κατά τη χρήση 1-4
- Προφυλάξεις κατά την τοποθέτηση χαρτιού 3-3
- Προαιρετικός εξοπλισμός
  - Επισκόπηση 8-2
- Προϋποθέσεις Ασφαλείας κατά τη χρήση του Ασύρματου LAN 1-6

Πρόγραμμα οδήγησης εκτυπωτή  
Βοήθεια [4-7](#)  
Πρόγραμμα Energy Star (ENERGY STAR®) [1-13](#)  
Πίνακας Λειτουργίας [2-2](#)  
Πίσω Κάλυμμα 1 [2-2](#)  
Πίσω Κάλυμμα 2 ως 5 [2-5](#)

## P

Ρυθμίσεις δικτύου  
Διαμόρφωση του ενσύρματου δικτύου [2-16](#)  
Ρυθμίσεις εκτύπωσης [4-5](#)  
Ρυθμίσεις κασέτας [3-16](#)  
Ρύθμιση Ημερομηνίας και Ώρας [2-15](#)

## Σ

Συμβάσεις που χρησιμοποιούνται στο παρόν εγχειρίδιο [x](#)  
Συμβάσεις ασφαλείας στο παρόν εγχειρίδιο [1-2](#)  
Σχετικά με τα Εμπορικά σήματα [1-8](#)  
Σύμβολα [1-2](#)  
Σύνδεση [2-13](#)  
Καλώδιο ρεύματος [2-8](#)  
Καλώδιο LAN [2-7](#)  
Καλώδιο USB [2-8](#)

## T

Τακτική Συντήρηση [7-2](#)  
Αντικατάσταση Δοχείου Τόνερ [7-4](#)  
Αντικατάσταση Δοχείου Υπολειμμάτων Τόνερ [7-9](#)  
Ταχύτητα εκτύπωσης [8-6](#)

## Y

Υποδοχή Διασύνδεσης Δικτύου [2-3](#)  
Υποδοχή Διασύνδεσης USB [2-3](#)  
Υποδοχή Μονάδας USB [2-2](#)  
Υποδοχή Προαιρετικής Διασύνδεσης [2-3](#)  
Υποδοχή αντικλεπτικού κλειδώματος [2-2](#)

## X

Χρόνος μέχρι την διεξαγωγή της πρώτης εκτύπωσης [8-6](#)  
Χαρτί  
Μέγεθος και Τύπος Μέσου [3-16](#)  
Προφυλάξεις κατά την τοποθέτηση χαρτιού [3-3](#)  
Τοποθέτηση φακέλων [3-15](#)  
Τοποθέτηση χαρτιού [3-2](#)  
Τοποθέτηση χαρτιού καλύμματος [3-15](#)  
Τοποθέτηση χαρτιού στη Θήκη πολλαπλών  
χρήσεων [3-12](#)  
Τοποθέτηση χαρτιού στις κασέτες [3-4](#)  
Τοποθέτηση Statement στις κασέτες [3-8](#)

## A

AirPrint [4-8](#)

## C

Command Center RX [2-32](#)

## E

EcoPrint [6-4](#)

## G

Google Cloud Print [4-8](#)  
GPL/LGPL [1-9](#)

## M

Monotype Imaging License Agreement [1-10](#)  
Mopria [4-8](#)

## O

OpenSSL License [1-9](#)  
Original SSLeay License [1-9](#)

## P

Product Library [viii](#)

## T

TCP/IP (IPv4)  
Ρυθμίσεις [2-16](#)

## W

Wi-Fi Direct  
Εκτύπωση [4-8](#)

**QUALITY  
CERTIFICATE**

This machine has passed  
all quality controls and  
final inspection

# PASSIONATE PEOPLE. FROM ALL OVER THE WORLD.



## **KYOCERA Document Solutions Europe B.V.**

Bloemlaan 4, 2132 NP Hoofddorp,  
The Netherlands  
Phone: +31(0)20-654-0000  
Fax: +31(0)20-653-1256



## **KYOCERA Document Solutions Nederland B.V.**

Beechavenue 25, 1119 RA Schiphol-Rijk,  
The Netherlands  
Phone: +31-20-5877200  
Fax: +31-20-5877260



## **KYOCERA Document Solutions (U.K.) Limited**

Eldon Court, 75-77 London Road,  
Reading, Berkshire RG1 5BS,  
United Kingdom  
Phone: +44-118-931-1500  
Fax: +44-118-931-1108



## **KYOCERA Document Solutions Italia S.p.A.**

Via Monfalcone 15, 20132, Milano, Italy  
Phone: +39-02-921791  
Fax: +39-02-92179-600



## **KYOCERA Document Solutions Belgium N.V.**

Sint-Martinusweg 199-201 1930 Zaventem,  
Belgium  
Phone: +32-2-7209270  
Fax: +32-2-7208748



## **KYOCERA Document Solutions France S.A.S.**

Espace Technologique de St Aubin  
Route de l'Orme 91195 Gif-sur-Yvette CEDEX,  
France  
Phone: +33-1-69852600  
Fax: +33-1-69853409



## **KYOCERA Document Solutions Espana, S.A.**

Edificio Kyocera, Avda. de Manacor No.2,  
28290 Las Matas (Madrid), Spain  
Phone: +34-91-6318392  
Fax: +34-91-6318219



## **KYOCERA Document Solutions Finland Oy**

Atomitie 5C, 00370 Helsinki,  
Finland  
Phone: +358-9-47805200  
Fax: +358-9-47805212



## **KYOCERA Document Solutions Europe B.V., Amsterdam (NL) Zürich Branch**

Hohlstrasse 614, 8048 Zürich,  
Switzerland  
Phone: +41-44-9084949  
Fax: +41-44-9084950



## **KYOCERA Bilgitas Document Solutions Turkey A.S.**

Altunizade Mah. Prof. Fahrettin Kerim Gökay Cad. No:45  
34662 Üsküdar İstanbul, Turkey  
Phone: +90-216-339-0020  
Fax: +90-216-339-0070



## **KYOCERA Document Solutions Deutschland GmbH**

Otto-Hahn-Strasse 12, 40670 Meerbusch,  
Germany  
Phone: +49-2159-9180  
Fax: +49-2159-918100



## **KYOCERA Document Solutions Austria GmbH**

Wienerbergstraße 11, Turm A, 18. OG, 1100 Wien,  
Austria  
Phone: +43-1-863380  
Fax: +43-1-86338-400



## **KYOCERA Document Solutions Nordic AB**

Borgarfjordsgatan 11, 164 40 Kista, Sweden  
Phone: +46-8-546-550-00  
Fax: +46-8-546-550-10



## **KYOCERA Document Solutions Norge Nuf**

Olaf Helsetsv. 6, 0619 Oslo, Norway  
Phone: +47-22-62-73-00  
Fax: +47-22-62-72-00



## **KYOCERA Document Solutions Danmark A/S**

Ejby Industrivej 60, DK-2600 Glostrup, Denmark  
Phone: +45-70223880  
Fax: +45-45765850



## **KYOCERA Document Solutions Portugal Lda.**

Rua do Centro Cultural, 41 (Alvalade) 1700-106 Lisboa,  
Portugal  
Phone: +351-21-843-6780  
Fax: +351-21-849-3312



## **KYOCERA Document Solutions South Africa (Pty) Ltd.**

KYOCERA House, Hertford Office Park,  
90 Bekker Road (Cnr. Allandale), Midrand, South Africa  
Phone: +27-11-540-2600  
Fax: +27-11-466-3050



## **KYOCERA Document Solutions Russia LLC.**

Building 2, 51/4, Schepkina St., 129110, Moscow,  
Russia  
Phone: +7(495)741-0004  
Fax: +7(495)741-0018



## **KYOCERA Document Solutions Middle East**

Dubai Internet City, Bldg. 17,  
Office 157 P.O. Box 500817, Dubai,  
United Arab Emirates  
Phone: +971-04-433-0412



## **KYOCERA Document Solutions Czech, s.r.o.**

Harfa Office Park, Českomoravská 2420/15, Praha 9  
Phone: +420-222-562-246



## **KYOCERA Document Solutions Inc.**

2-28, 1-chome, Tamatsukuri, Chuo-ku  
Osaka 540-8585, Japan  
Phone: +81-6-6764-3555  
<http://www.kyoceradocumentsolutions.com>

